

KORALUX NEO-ERA

CZ Návod k obsluze

EN Instruction manual

DE Bedienungsanleitung

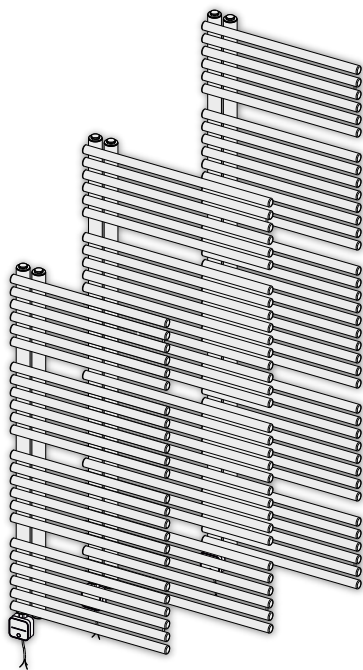

KORADO®

KORADO a.s.,
Bří Hubálků 869, 560 02 Česká Třebová, Česká republika
Info: +420 800 111 506, e-mail: info@korado.cz
www.korado.com

CZ Návod k obsluze

EN Instruction manual

DE Bedienungsanleitung

KORALUX NEO-ERA
(KLNA)

| Typ | H (mm) | L (mm) | B (mm) | P (W) |
|--------------------------------|-----------|------------|-----------|------------|
| KLNA 1100.500 KLNA 1100.600 | 1095 | 496 596 | 60 | 400 500 |
| KLNA 1420.500 KLNA 1420.600 | 1415 | 496 596 | | 600 600 |
| KLNA 1700.500 KLNA 1700.600 | 1695 | 496 596 | | 800 800 |

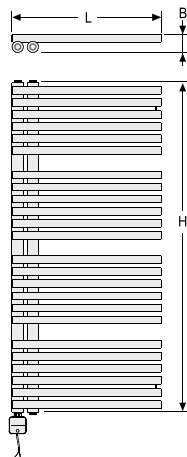

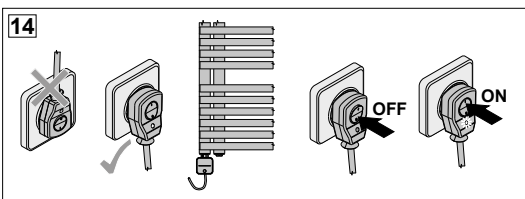
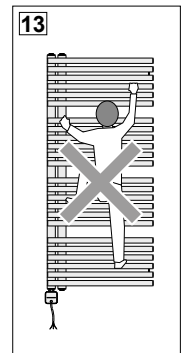
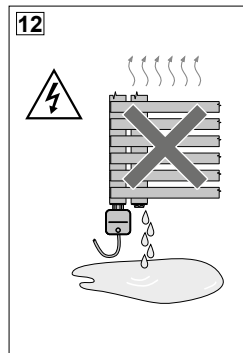
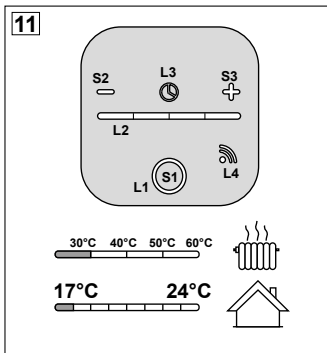
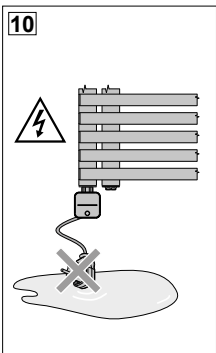
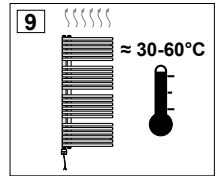
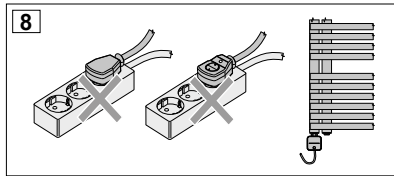
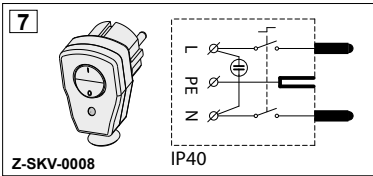
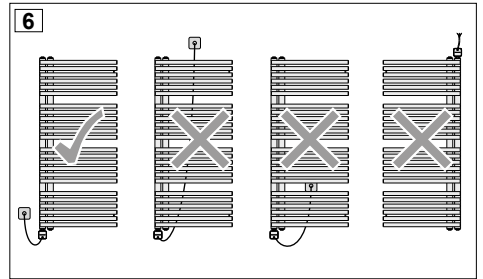
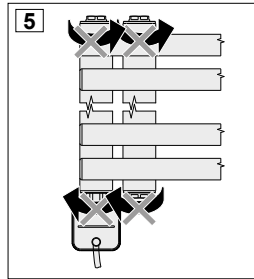
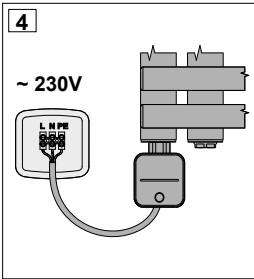
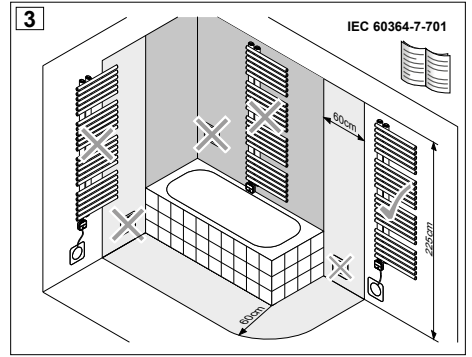
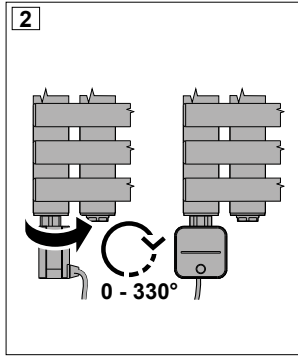
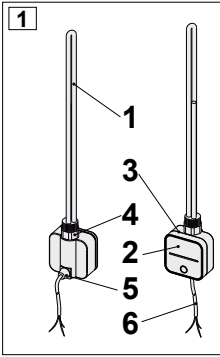

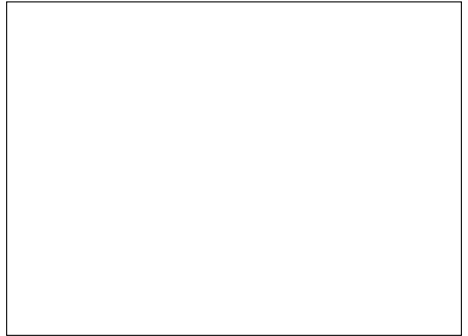
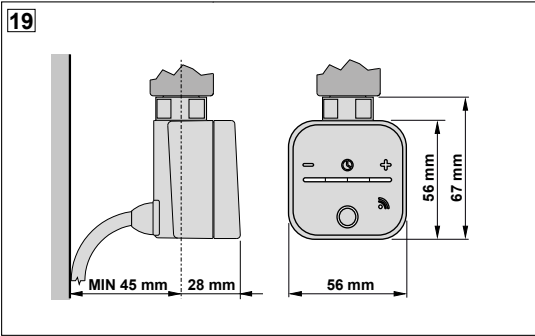
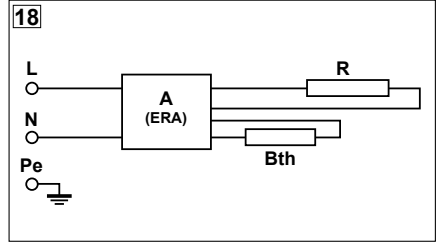
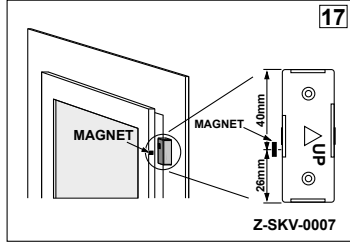
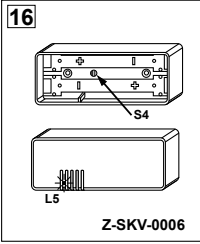

Návod k použití

I. Otopné těleso s elektrickým topným tělesem s regulátorem ERA

Gratulujeme k výběru produktů KORADO a.s. Naše výrobky byly navrženy a vyrobeny v souladu s platnými normami.



Přečtete si návod, abyste si užíli bezproblémový provoz zařízení. Návod si uschovejte nebo si jej kdykoli stáhněte z webových stránek výrobce: www.korado.cz

II. Bezpečnostní požadavky



Věnujte zvláštní pozornost informacím v tomto odstavci. Nedodržení bezpečnostních pravidel může způsobit ohrožení života, zdraví nebo majetku.

A. Bezpečná montáž elektrického topného tělesa (obrázek 3, 4, 5, 6, 7, 8, 10, 12, 13)

1. V případě nákupu výrobku, jehož obal jeví známky mechanického poškození, úniku teplotně odolné látky nebo je mokrá, měl by to kupující nahlásit prodejci. Poškození obalu může mít za následek poškození produktu, což může způsobit riziko pro uživatele.
2. Zařízení by mělo být montováno v souladu s pokyny výrobce obsaženými v tomto návodu.
3. Montáž otopného tělesa s elektrickým topným tělesem smí provádět výlučně odborník s odpovídající elektrotechnickou kvalifikací.
4. Před prvním připojením elektrického topného tělesa k síti musí elektrickou bezpečnost otopného tělesa s elektrickým topným tělesem zkontrolovat k tomu oprávněný odborník. Současně musí před prvním připojením do elektrické sítě prověřit, zda elektrická instalace splňuje předepsané bezpečnostní předpisy. V koupelnách a sprchách musí být dodržena ustanovení normy ČSN 33 2000-7-701 (resp. IEC 60364-7-701). Při montáži mimo území ČR je nutné se řídit odpovídajícími národními předpisy.
4. Elektrické topné těleso se připojuje do instalační krabice pevného elektrického rozvodu s předřazeným vypínačem a jmenovitým napětím 230 V / 50 Hz. Přívodní elektroinstalace, do které bude elektrické topné těleso připojeno, musí splňovat předpisy pro připojení spotřebiče třídy I požadovaného výkonu.
5. Musí být zajištěno, že obvod v elektrickém systému napájející zařízení je vybaven 30 mA proudovým chráničem.
6. K napájení zařízení nepoužívejte žádné adaptéry ani prodlužovací kabely.
7. Není-li zařízení vybaveno zástrčkou na napájecím kabelu nebo prostředkem pro odpojení od zdroje napájení s mezerou mezi kontakty ve všech pólech pro zajištění úplného odpojení, musí být takový vypínač instalován v pevné elektroinstalaci v souladu s předpisy vztahujícími se na takovou instalaci.
8. Ujistěte se, že po instalaci elektrického topného tělesa se jeho napájecí kabel nedotýká horkých částí elektrického topného tělesa nebo otopného tělesa.
9. Při manipulaci a montáži je nutné elektrické topné těleso chránit před nárazem, aby nedošlo k jeho mechanickému poškození.
10. Zařízení je určeno pro domácí použití.

B. Použití otopného tělesa s elektrickým topným tělesem s regulátorem

1. Výrobek používejte pouze k účelu, pro který byl určen výrobcem.
2. Zařízení není hračka.
3. Pravidelně kontrolujte zařízení, abyste zajistili jeho bezpečné používání (viz odstavec VIII).
4. Přívodní kabel elektrického topného tělesa nepokládejte na ohřáté otopné těleso!
5. Pokud je přívodní kabel poškozen, ihned odpojte elektrické topné těleso od přívodní elektrické sítě a zajistěte odbornou opravu! Poškozený přívodní kabel může vyměnit pouze výrobce elektrického topného tělesa!
6. Pokud do síťové vidlice vnikla voda, je zakázáno ji zasouvat do zásuvky (obr. 10)! Zajistěte její odbornou opravu.
7. Výrobce nenes odpovědnost za následky vyplývající ze svévolných zásahů do regulátoru, elektrického topného tělesa nebo otopného tělesa neoprávněnými osobami.
8. Nikdy nepovolujte zátky a elektrické topné těleso (obr. 5). Jakékoliv zásahy do otopného tělesa s elektrickým topným tělesem, při nichž je porušena jeho těsnost, může provádět pouze osoba s příslušnou elektrotechnickou kvalifikací, která je navíc pro tyto účely proškolena výrobcem otopného tělesa.
9. Nedovolte, aby byl regulátor elektrického topného tělesa vystaven působení kapaliny (stříkající, kapající, stékající).
10. Tento spotřebič mohou používat děti ve věku 8 let a starší a osoby se sníženými fyzickými, smyslovými nebo mentálními schopnostmi nebo nedostatkem zkušeností a znalostí, pokud jsou pod dozorem nebo byly poučeny o používání spotřebiče bezpečným způsobem a rozumí případnými nebezpečím. Děti si se spotřebičem nesmějí hrát. Čištění a údržbu prováděnou uživatelem nesmějí provádět děti bez dozoru.
11. Zařízení čistěte pouze při odpojeném napájení.
12. Otopné těleso vybavené elektrickým topným tělesem se může zahřívat na vysoké teploty. Buďte opatrní při kontaktu se zařízeními.
13. Napájecí kabel nadměrně nenatahujte ani neohýbejte, nepokládejte na něj těžké předměty.
14. Otopné těleso s elektrickým topným tělesem je určeno jen pro sušení textilního materiálu praného ve vodě!
15. Na otopné těleso je zakázáno stoupat a zavěšovat těžké předměty (obr. 13)!

C. Montáž a použití (obrázek 2, 4, 5, 6, 7)

1. V případě otopného tělesa s elektrickým topným tělesem platí bezpečnostní pravidla uvedená v odstavcích II.A a II.B, a také následující:
 1. Otopné těleso namontujte podle pokynů výrobce.
 2. Otopné těleso s elektrickým topným tělesem nesmí být umístěno těsně pod zásuvkou (obr. 6).
 3. Aby se vyloučilo nebezpečí hrozící velmi malým dětem, mělo by být instalováno tak, aby nejnižší příčka byla nejméně 600 mm nad podlahou.
 4. Otopné těleso může být horké a může způsobit popáleniny. Buďte obzvláště opatrní, když jsou přítomny děti nebo osoby se zdravotním postižením.
 5. Při sušení ručníků nebo oděvů se ujistěte, že použité prací prostředky a oblečení, které sušíte, mohou být sušeny při vysokých teplotách a nehrozí nebezpečí jejich poškození nebo vzniku nebezpečné situace.

D. Postup v nouzových situacích

1. "Nouzovou situaci" se rozumí:
 - Zapálení nebo kouř z otopného tělesa nebo elektrického topného tělesa
 - Únik topného média z otopného tělesa s elektrickým topným tělesem
 - Nekontrolované zahřívání zařízení
 - Přítomnost elektrického napětí na krytu nebo na povrchu otopného tělesa
2. V případě nouzové situace:

- Udržujte bezpečnou vzdálenost
- Odpojte zařízení od napájení, případně odpojte napájení celého objektu
- V případě požáru informujte příslušné služby nebo použijte hasicí prostředky popsané v odstavci II. D.3
- Zvolejte odborníka s příslušnou kvalifikací, aby zařízení demontoval
- Po nouzové situaci je zakázáno poškozené zařízení znovu připojit k napájení

3. Povolené hasicí prostředky

Požáry zařízení lze hasit pomocí hasicích prostředků, které umožňují hašení požárů elektrických zařízení pod napětím do 1000 V.

III. Určení (obrázek 2, 3)

Otopné těleso KORALEX NEO-ERA je pro ohřev teplotnosné látky, kterou je naplněno, osazeno elektrickým topným tělesem s regulátorem ERA (obr. 1). Jako teplotnosná látka je pro náplň otopného tělesa použita nemrzoucí směs, což umožňuje použití otopného tělesa s elektrickým topným tělesem v objektech s předpokládaným poklesem teploty pod bod mrazu (do $-10\text{ }^{\circ}\text{C}$) během zimního období. Designová otopná tělesa KORALUX NEO-ERA s elektrickým ohřevem teplotnosné látky jsou určena k vytápění koupelen, chodeb, WC, posiloven apod.

!Při použití otopného tělesa k sušení textilií lze sušit pouze textil praný ve vodě!

!Elektrické topné těleso nesmí být používáno pro ohřev oleje!

IV. Technické údaje - elektrické topné těleso ERA (obrázek 1)

| | |
|---|--|
| Příkon elektrického topného tělesa: | Tabulka na straně 1 |
| Rozměry otopného tělesa: | Tabulka na straně 1 |
| Provozní napětí: | 230 V 50Hz z |
| Krytí: | IPX5 |
| Třída spotřebiče: | I |
| Přívodní kabel: | 1,5 m (rovný) |
| Ukončení kabelu: | bez vidlice |
| Pracovní poloha: | svíslá s přívodním kabelem dole (obr. 6) |
| Typ připojení: | Y (napájecí kabel smí vyměnit pouze výrobce) |
| Bezdrátová komunikace: | Bluetooth Low Energy 2,4 GHz Radio 868 Mhz |
| Komunikace se senzorem (příslušenství): | Radio 868 MHz |
| Napájení doplňkových senzorů (příslušenství): | Baterie 2xAAA |

V. Konstrukce (obrázek 1, 11, 18)

1. Topná část
2. Panel regulátoru
3. Kryt regulátoru
4. Hlavice
5. Připojení napájecího kabelu
6. Napájecí kabel s volnými konci vodičů

Podsvícená tlačítka (obr. 11):

- S1 – „ON/OFF“
- S2 – „-“
- S3 – „+“

LED signalizace:

- L1 - podsvícení tlačítka „S1“ indikující provozní stav
- L2 - světelný pás
- L3 - ikona časovače
- L4 - ikona bezdrátové komunikace

VI. Doplňková příslušenství (obrázek 7, 16, 17)

Doplňková příslušenství se prodávají samostatně. Odpovídají konkrétnímu modelu elektrického topného tělesa. Nejsou součástí zařízení.

Z-SKV-0008 – vidlice se spínačem (obr. 7)

Z-SKV-0006 – čidlo pokojové teploty umožňující řídit teplotu v místnosti (obr. 16)

Z-SKV-0007 – čidlo otevřeného okna nebo dveří umožňující vypnout funkci topení na dobu, kdy je okno nebo dveře otevřené (obr. 17)

VII. Montáž (obrázek 2, 3, 4, 6, 7, 10, 19)



Věnujte zvláštní pozornost informacím v tomto odstavci. Nedodržení bezpečnostních pravidel může způsobit ohrožení života, zdraví nebo majetku.

UPOZORNĚNÍ! Před montáží se ujistěte, že elektrické topné těleso není připojeno k elektrické síti.

1. Otopné těleso s elektrickým topným tělesem musí být instalováno vždy ve svíslé poloze s přívodním kabelem dole (obr. 6). Jiná poloha umístění je nepřipustná!
2. Otočením krytu regulátoru v příslušném směru nastavte požadovanou polohu panelu regulátoru. Kryt regulátoru lze otočit o 330° . Rozsah otáčení je omezen hmatovým omezovačem. Pokud nelze regulátor nastavit otočením jedním směrem, zkuste to opačným směrem (obr. 2)
3. Otopné těleso namontujte dle pokynu výrobce na zeď pomocí sady uchycení, která je součástí dodávky. Pokud je otopné těleso s elektrickým topným tělesem umístěno v rohu místnosti nebo ve výklenku apod., je při montáži nutné dodržet minimální boční odstup otopného tělesa od stěny 50 mm. Vzdálenost mezi zadní stranou otopného tělesa od stěny je dána rozměry uchycení dodávaného s otopným tělesem.
4. Elektrické topné těleso lze připojit pouze do zásuvky vybavené připojením ochranného obvodu PE.
5. Před prvním zapnutím elektrického topného tělesa ověřte jeho stav, viz odstavec VIII.
6. Při trvalém připojení zařízení k instalaci postupujte podle následujících pokynů:
 - a) Hnědá izolace vodiče - fázový obvod (L)
 - b) Modrá izolace vodiče - neutrální obvod (N)
 - c) Žluto-zelená izolace vodiče - ochranný obvod (uzemnění) (PE)
7. Při instalaci vidlice se spínačem (Z-SKV-0008, obr. 7) v koupelnách a sprchách musí být dodržena ustanovení normy ČSN 33 2000-7-701 (resp. IEC 60364-7-701) (obr. 3). Připojovací zásuvka, do které bude toto příslušenství zapojeno, musí splňovat předepsané bezpečnostní předpisy a normy, a musí být trvale přístupná (z důvodu možnosti odpojení elektrického topného tělesa od sítě).

UPOZORNĚNÍ: Vidlice se spínačem má krytí IP40 a proto ji není možné provozovat ani v prostoru bližším než 600 mm od vany nebo sprchy!

VIII. Ověření stavu zařízení (obrázek 1)



Věnujte zvláštní pozornost informacím v tomto odstavci. Nedodržení bezpečnostních pravidel může způsobit ohrožení života, zdraví nebo majetku.

Zařízení by mělo být kontrolováno před prvním spuštěním a pravidelně během používání. Kontrolu technického stavu se doporučuje provádět podle následujícího seznamu:

1. Těsnost spojení mezi elektrickým topným tělesem a otopným tělesem
Dávejte pozor na:
 - únik teplotnosné látky (vody) z otopného tělesa
 - vlhkost hromadící se na těsnění v místě spojení elektrického topného tělesa s otopným tělesem
2. Těsnost elektrického topného tělesa
Dávejte pozor na:
 - vlhkost v místě spojení panelu a krytu regulátoru (2, 3, obr. 1)
 - vlhkost v blízkosti spojení napájecího kabelu s regulátorem (5, obr. 1)
3. Stav elektrického připojení
Zkontrolujte:
 - stav izolace napájecího kabelu (žádné viditelné poškození izolace - hluboká poškrábání, praskliny)
 - stav zástrčky (žádné praskliny, uvolněné přípojovací kolíky, utažený kabel)
 - připojení kabelu k zařízení (kabel musí být připojen pevně a těsně)
4. Stav omezovače otáčení ovladače topné tyče
Regulátor elektrického topného tělesa se nemůže otáčet bez omezení - pokud po úplném otočení necítíte žádný odpor, znamená to, že je omezovač otáčení poškozen.
5. Stav panelu a krytu regulátoru (2, 3, obr. 1)
Dávejte pozor na:
 - praskliny
 - volné prvky
 - netěsnosti krytu
 - vůle mezi topnou částí a krytem regulátoru
6. Správné zahřívání elektrického topného tělesa
Po asi 30 minutách od zapnutí elektrického topného tělesa s nastavenou maximální teplotou ohřevu byste měli zaznamenat výrazné zahřátí otopného tělesa.

IX. Funkčnost (obrázek 1, 9, 11, 15, 16, 17)

1. Zařízení lze ovládat lokálně tlačítky, a také pomocí aplikace pro mobilní zařízení s operačním systémem Android a iOS, která je ke stažení v App Store a Google Play (obr. 11). Aplikace NEX APP je zdarma.
2. Sušení: Nastavení teploty teplotnosné látky (vody) v rozsahu 30 °C - 60 °C.
3. Topení: Nastavení teploty v místnosti v rozsahu 17 °C - 24 °C. Funkce je dostupná při konfiguraci zařízení s externím teplotním čidlem (Z-SKV-0006, odstavec VI).
4. Funkce vypnutí topení při otevřeném okně: Funkce je dostupná při konfiguraci zařízení s externím čidlem otevřeného okna (Z-SKV-0007, odstavec VI).
5. Týdenní program s možností nastavení až 3 časových intervalů na každý den v týdnu. Pouze s aplikací pro mobilní zařízení.
6. Funkce sušení ve třech variantách provozu s možností změny teploty během provozu časovačů:
 - a) Režim „START/STOP“ - ohřev elektrického topného tělesa na zvolenou teplotu a následné vypnutí zařízení po uplynutí zvolené doby: od 1 h do 4 h
 - b) Režim „TURBO“ - ohřev elektrického topného tělesa na zvolenou teplotu a následný návrat k předchozímu nastavení po uplynutí zvolené doby: od 1 h do 4 h
 - c) Režim „ODLOŽENÝ START“ - po zvolené době zpoždění: od 2 h do 8 h spuštění elektrického topného tělesa s nastavenou teplotou a následné vypnutí zařízení po uplynutí zvolené doby provozu: od 1 h do 4 h
7. Funkce DOVOLENÁ, tedy možnost rychle změnit provozní parametry zařízení - snížení teploty na nejnižší hodnotu: 17 °C pro místnost, 30 °C pro otopné těleso - pouze s aplikací pro mobilní zařízení.
8. Funkce RODIČOVSKÁ KONTROLA - spočívá v zablokování tlačítek na zařízení z úrovně aplikace NEX APP.
9. Počítadlo množství a nákladů spotřebované elektřiny - pouze s aplikací NEX APP.
10. Inteligentní vizualizace provozních stavů a teploty s použitím barevné LED technologie - viz odstavec X.15
11. Možnost otočení ovladače o 330°.
12. Inteligentní kontrola činnosti - mikroprocesorové řízení.
13. Funkce ANTIFREEZE - ochrana proti zamrznutí média v ohřivači.
14. Dvoustupňová tepelná ochrana:
 - a) regulátor ovladače nedovolí zvýšení teploty nad 60 °C
 - b) tepelná pojistka odpojí napájení elektrického topného tělesa v okamžiku nekontrolovaného zvýšení teploty v případě poškození řídicí elektroniky
15. Nízká spotřeba energie díky provozu díky pokročilé elektronice a v pohotovostním režimu díky použití elektroniky vyrobené v technologii Ultra-Low-Power.
16. Ovládání funkcí pomocí tlačítek na zařízení a v aplikaci NEX APP.

X. Ovládání (obrázek 1, 11, 15, 16, 17)

1. Regulátor ERA má vestavěný a neustále aktivní komunikační modul Bluetooth Low Energy. Tento modul slouží k dálkovému ovládání elektrického topného tělesa prostřednictvím mobilních zařízení s operačním systémem Android nebo iOS. Pro ostatní zařízení Bluetooth je regulátor viditelný jako NEX1.0. Při párování zařízení bude nutné stisknout tlačítko „-“ (S2) (podsvisčené během párování) na regulátoru elektrického topného tělesa (viz obr. 15 - QR kód). Pokud se první párování nezdaří, zkuste to znovu. V případě neúspěchu restartujte smartphone/iPhone a elektrické topné těleso vypnutím a zapnutím napájení a znovu spárujte obě zařízení. V případě problémů při dalším párování nebo problémů s komunikací mezi smartphonem/iPhonem a elektrickým topným tělesem vyzmačte zařízení ze seznamu spárovaných zařízení v aplikaci NEX APP a nastaveních Bluetooth na vašem smartphonu/iPhonu, poté je znovu spárujte. Nezapomeňte potvrdit spárování tlačítkem „-“ (S2) na elektrickém topném tělesem. Pokud máte další dotazy, jsme

- vám k dispozici. Pro určení ověření problému zkontrolujte nálepu na zadní straně regulátoru, zda máte elektrické topné těleso umožňující párování se smartphonem/iPhonem (NEX APP).
2. Aby bylo možné spárovat elektrické topné těleso (ovladač NEXI.0) s externím čidlem pokojové teploty (Z-SKV-0008), musí být elektrické topné těleso v pohotovostním režimu (LED diody L1, L2 a L3 nesvíti). Za účelem zahájení párování stiskněte nejprve tlačítko „-“ (S2) a poté tlačítko „ON/OFF“ (S1) a držte obě stisknutá po dobu přibližně 5 sekund, dokud nezačne blikat LED dioda (L4). Potom do 30 sekund vlozte baterie a stiskněte tlačítko mezi bateriemi (S4) na externím teplotním čidle (obr. 16). Stav párování zařízení bude potvrzen krátkým bliknutím modré LED diody (L5) na čidle (obr. 16).
 3. Stisknutím tlačítka „ON/OFF“ (S1) zapíná elektrické topné těleso, dvojité stisknutí „ON/OFF“ (S1) vypíná elektrické topné těleso.
 4. Stisknutím tlačítka „+“ (S3) nebo „-“ (S2) vstoupíte do režimu nastavení teploty, kterou by měla dosáhnout voda v otopném tělese (od 30 °C do 60 °C). Během nastavování teploty stisknutím tlačítka „+“ (S3) se nastavená teplota zvýší o 10 °C, a stisknutím tlačítka „-“ (S2) se sníží o 10 °C.
 5. Během nastavování teploty světelný pás (L2) indikuje tento stav (viz obr. 11).
 6. Stisknutím a podržením tlačítka „+“ (S3) po dobu asi 3 sekund spustíte režim časovače „TURBO“ (viz odstavec IX.6b). Spuštění časovače elektrické topné těleso signalizuje blikáním ikony časovače (L3) a přejde do režimu nastavení času časovače. Čas se volí pomocí tlačítek „+“ (S3) a „-“ (S2) v rozsahu od 1 do 4 hodin. Aktuálně zvolený čas se zobrazí podsvícením příslušné části světelného pásu (L2). Po nastavení času potvrdíte tlačítkem „ON/OFF“ (S1). Elektrické topné těleso signalizuje schválení trojitým bliknutím LED diody „ZAPNUTO/VYPNUTO“ (L1) a přejde do nastavení teploty časovače. Teplota se nastavuje stejně jako ve standardním provozním režimu elektrického topného tělesa (odstavec X.4). Nastavenou teplotu lze potvrdit tlačítkem „ON/OFF“ (S1) nebo se po několika sekundách potvrdí automaticky. Poté začne elektrické topné těleso pracovat v režimu časovače „TURBO“. Světelný pás (L2) indikuje tento stav (viz obr. 11).
 7. Stisknutím a podržením tlačítka „-“ (S2) po dobu asi 3 s spustíte režim časovače „START/STOP“ (viz odstavec IX.6a). Spuštění časovače elektrické topné těleso signalizuje blikáním ikony časovače (L3). V dalších krocích je nutné nastavit čas trvání a teplotu časovače stejně jako v režimu „TURBO“ (odstavec X.6).
 8. Současným stisknutím a podržením tlačítek „-“ (S2) a „+“ (S3) po dobu asi 3 s spustíte režim časovače „ODLOŽENÝ START“ (viz odstavec IX.6c). Spuštění časovače elektrické topné těleso signalizuje rovnoměrným blikáním ikony časovače (L3). V prvním kroku se pomocí tlačítek „-“ (S2) a „+“ (S3) volí doba zpoždění v rozsahu od 2 do 8 hodin. Aktuálně zvolený čas je indikován podsvícením vhodné části světelného pásu (L2). Zvolené zpoždění musíte potvrdit tlačítkem (L1), což způsobí přechod do volby doby trvání časovače. Doba trvání se nastavuje stejně jako doba zpoždění, ale v rozsahu od 1 do 4 hodin. Po schválení doby trvání se elektrické topné těleso přepne do režimu nastavení teploty, což se provádí stejně jako ve standardním provozním režimu elektrického topného tělesa (odstavec X.4). Nastavená teplota se automaticky potvrdí po několika sekundách nečinnosti nebo po stisknutí tlačítka „ON/OFF“ (S1). Poté se spustí časovač, což je indikováno zhasnutím všech diod kromě blikající diody časovače (L3).
 9. Během provozu časovačů vypnutí a zapnutí zařízení tlačítkem „ON/OFF“ (S1) vymaže nastavení časovače. Výpadek napájení neaktivuje časovače. Po obnovení napájení regulátor dokončí funkci časovače.
 10. Stisknutím a podržením tlačítka „ON/OFF“ (S1) po dobu asi 7 s zapnete/vypnete režim týdenního programu. Konfigurace týdenního programu je možná v aplikaci NEX APP.
 11. Stisknutím a podržením tlačítka „ON/OFF“ (S1) po dobu asi 10 s při aktivované rodičovské kontrole ji vypnete. Aktivace a deaktivace funkce je možná z úrovně aplikace NEX APP.
 12. Funkce ANTIFREEZE. Pokles teploty teplotnosné látky (vody) v otopném tělese pod 6 °C aktivuje funkci ANTIFREEZE. Funkce se aktivuje v zařízení připojeném k elektrické síti (v pohotovostním režimu). ANTIFREEZE spočívá v cyklickém ohřevu teplotnosné látky (vody) na teplotu 40 °C a následném přepnutí do pohotovostního režimu. Proces se opakuje, dokud regulátor nezaregistruje udržení teploty nad 6 °C. UPOZORNĚNÍ! Aby funkce ANTIFREEZE fungovala správně, neodpojujte elektrické topné těleso od elektrické sítě. Ovládání elektrického topného tělesa je navrženo v technologii Ultra-Low-Power, což znamená velmi nízkou spotřebu elektrické energie i v pohotovostním režimu.
 13. Po obnovení síťového napětí po předchozím výpadku proudu (porucha napájecí sítě nebo vytažení napájecí zástrčky) pokračuje elektrické topné těleso v provozu ve stavu před výpadkem proudu.
 14. Elektrické topné těleso je připřizobeno pro práci se standardním časovačem.
 15. Provozní stavy elektrického topného tělesa jsou popsány v tabulce 1.

XI. Údržba

Při čištění odpojte elektrické topné těleso od napájení. Regulátor a napájecí kabel nesmí být vystaveny působení kapaliny (stříkající, kapající, stékající). Děti by neměly provádět údržbu zařízení bez řádného dozoru. K čištění se doporučuje používat měkké hadičky nebo houbičky. V žádném případě nepoužívejte žravé a abrazivní čisticí prostředky nebo ostré předměty! Zabráňte tím poškození povrchu otopného tělesa a regulátoru.

- Lakované povrchy myjte teplou vodou a jemnými čistícími prostředky.
- Chromované povrchy čistěte prostředky určenými k tomuto účelu.

XII. Převážní a skladovací podmínky





Během přepravy a skladování by zařízení nemělo být vystaveno:

1. Přímému působení vody
2. Teplotě mimo rozsah od 5 °C do 35 °C
3. Vlhkosti vzduchu vyšší než 70 %
4. Působení velkých sil a přetížení, které mohou poškodit elektroniku. Vystavení zařízení výše uvedeným rizikům může mít za následek poškození řídicí elektroniky elektrického topného tělesa.

Tabulka 1. Funkce

| Funkce | Ovládání na zařízení | Ovládání v aplikaci |
|--|--|---|
| Sušení - nastavení teploty v rozsahu od 30 °C do 60 °C | Krokové nastavení teploty každých 10 °C | Nastavení teploty každý 1 °C |
| Topení - nastavení teploty v rozsahu od 17 °C do 24 °C | Krokové nastavení teploty každý 1 °C | Nastavení teploty v krocích po 0,1 °C |
| Nastavení doby časovačů | Krokové nastavení každou 1 hodinu v případě všech časů, kromě zpoždění časovačů „ODLOŽENÝ START“ | Možnost zvolit nastavený čas s přesností až na 1 minutu |
| Nastavení provozní teploty časovačů (rozsah od 30 °C do 60 °C) | (nastavení každé 2 hodiny) Krokové nastavení teploty každých 10 °C | Nastavení teploty každý 1 °C |
| Týdenní program | Zapínání a vypínání | Zapínání, vypínání a konfigurace týdenního programu |
| Dovolená | Žádné | Zapínání a vypínání |
| Rodičovská kontrola | Vypínání | Zapínání a vypínání |

Tabulka 2. Ovládání aplikace NEX APP

| Tlačítko | Popis |
|--|--|
|  | Obecné a aktuální statistiky provozu elektrického topného tělesa ERA |
|  | ON/OFF - zapínání a vypínání elektrického topného tělesa NEX APP |
|  | Týdenní program - otevírá nastavení týdenního programu |
|  | Rodičovská kontrola - aktivace funkce zablokuje všechna tlačítka na ovladači |
|  | Dovolená - po aktivaci se automaticky nastaví minimální teplota: 30 °C pro topné těleso a 17 °C pro místnost |

Tabulka 3. Provozní stavy

| Stav LED diod | Provozní stav elektrického topného tělesa |
|---|--|
| L1 - nepřetržitý fialový L2 - nepřetržitý modrý | Udržení nastavení teploty indikované části světelného pásu L2. |
| L1 - nepřetržitý fialový L2 - rozjasňující se modrý | Ohřev do nastavené teploty indikované části rozjasňujícího se světelného pásu L2 od aktuální teploty indikované části nepřetržitě podsvíceného pásu. |
| L1 - nepřetržitý fialový L2 - stmívající modrý | Ochlazování na nastavenou teplotu indikovanou částí podsvíceného pásu L2 od aktuální teploty indikované části stmívajícího pásu L2. |
| L1 - nesvítil L2 - nepřetržitý modrý | Režim nastavení úrovně ohřevu. Aktuálně zvolená teplota je indikována částí podsvíceného pásu L2. |
| Úrovně teploty indikované pásem L2 (obr. 16) | 1/4 podsvíceného pásu - 30 °C 2/4 podsvíceného pásu - 40 °C 3/4 podsvíceného pásu - 50 °C celý podsvícený pás - 60 °C |
| L3 - nepřetržitý modrý | Časovač, režim „TURBO“ |
| L3 - stmívající a rozjasňující se modrý | Časovač, režim „START/STOP“ |
| L3 - blikající modrý | Časovač, režim „ODLOŽENÝ START“ |
| L1 - blikající fialový L2 - indikuje úroveň ohřevu elektrického topného tělesa | Funkce ANTIFREEZE - ochrana proti zamrznutí teplotnosné látky (vody) v ohřivači |
| L1 - stmívající a rozjasňující se fialový L3 - zhasnutý | Provoz v režimu týdenní program |
| L1 - nepřetržitě fialový | Provoz v režimu sušení (ovládání teploty vody v topném tělese) |
| L1 - nepřetržitě modrý | Provoz v režimu topení |
| L2 - indikuje úroveň ohřevu ostatní LED diody zhasnuté | Rodičovská kontrola |

Tabulka 4. Poruchové stavy

| Stav LED diod | Poruchový stav elektrického topného tělesa |
|--|---|
| L1 - rozjasňující se a stmívající se červeně L2 - rozjasňující se a stmívající se modře | Porucha elektrického topného tělesa |
| L1 - střídavě blikající červeně a modře | Chyba snímače teploty otopného tělesa |
| L1 - střídavě blikající modře a fialově L4 - blikající modře | Ztráta připojení s doplňkovým externím teplotním čidlem |
| Svícení po dobu 5 sekund každých 30 sekund: L1 - červeně L2 - krajní části modré | Nízká úroveň baterie v externím čidle otevřeného okna |
| Svícení po dobu 5 sekund každých 30 sekund: L1 - červeně L2 - střední části modré | Nízká úroveň baterie v externím čidle pokojové teploty |

Ztráta připojení s doplňkovým externím teplotním čidlem (Z-SKV-0006) může být způsobena vybitou baterií v čidle.

V případě poruchového stavu uvedeného v tabulce 4, pokud nevyplyvá z výše uvedených příčin a není způsoben nízkou úrovní baterie v čidle, kontaktujte výrobce.

Instruction Manual

I. Radiator with an ERA electric heating element with a controller

Congratulations on your decision to choose products by KORADO a.s. Our products are designed and manufactured in accordance with the applicable standards.



Please read the instruction manual to enjoy trouble-free operation of the device. Keep the instruction manual in a safe place or download it at any time from the manufacturer's website: www.korado.com

II. Safety requirements



Pay special attention to the information in this section. Failure to observe the safety rules may cause danger to life, health or property.

A. Safe installation of the electric heating element (Figure 3, 4, 5, 6, 7, 8, 10, 12 and 13)

1. If you have purchased a product with packaging which shows signs of mechanical damage, leaking heat transfer medium or is wet, please report this to your dealer. Damage to the packaging may result in damage to the product, which may put the user at risk.
2. The device should be installed in accordance with the manufacturer's instructions contained in this manual.
3. Installation of the radiator with an electric heating element may only be carried out by a specialist with the appropriate electrical qualifications. Before the electric heating element is connected to the mains for the first time, the electrical safety of the radiator with an electric heating element must be checked by an authorised specialist. At the same time, this specialist must check that the electrical installation complies with the prescribed safety regulations before connecting it to the mains for the first time. The provisions of the CSN 33 2000-7-701 standard (or IEC 60364-7-701) must be complied with in bathrooms and shower rooms. For installation outside the Czech Republic, the respective national regulations must be followed.
4. The electric heating element is connected to a fixed electrical mains installation box with an upstream switch and a nominal voltage of 230 V / 50 Hz. The supply wiring, to which the electric heating element will be connected, must meet the requirements of regulations for connection of class I appliances of the required power output.
5. The circuit in the electrical system supplying the device must be equipped with a 30 mA residual current device.
6. Do not use any adapters or extension cables to supply power to the device.
7. Unless the device is equipped with a plug on the power cord or a means of disconnection from the power source with a gap between the contacts at all poles to ensure complete disconnection, a switch like this must be installed in the fixed wiring in accordance with the regulations applicable to such installation.
8. Make sure that after installing the electric heating element, its power cord does not touch the hot parts of the electric heating element or the radiator.
9. The electric heating element must be protected from impact during handling and installation to prevent mechanical damage.
10. The device is intended for domestic use.

B. Using the radiator with an electric heating element with a controller

1. Use the product only for the purpose for which it was designed by the manufacturer.
2. The device is not a toy.
3. Check the equipment regularly to ensure its safe use (see Section VIII).
4. Do not place the power cord of the electric heating element on the heated radiator!
5. If the power cord is damaged, disconnect the electric heating element from the electrical mains supply immediately and have it professionally repaired! A damaged power cable can only be replaced by the manufacturer of the electric heating element!
6. If any water has leaked into the mains plug, it must not be inserted into the socket (Fig. 10)! Have it professionally repaired.
7. The manufacturer shall not be liable for any consequences resulting from the controller, the electric heating element or radiator having been tampered with by unauthorised persons.
8. Never loosen the plugs and the electric heating element (Fig. 5). Any work on the electric heating element which breaks its seal may only be carried out by a person with the appropriate electrical qualifications who has also been trained for this purpose by the manufacturer of the radiator.
9. Do not allow the controller of the electric heating element to be exposed to liquid (splashing, dripping or trickling).
10. This appliance may only be used by children aged 8 or over and people with impaired physical, sensory or mental abilities or a lack of experience and knowledge if supervised or instructed with regards to safe use of the appliance and if they understand the possible danger. Children must not play with the appliance. Cleaning and maintenance performed by the user must not be performed by unsupervised children.
11. Clean the device only when the power is disconnected.
12. A radiator equipped with an electric heating element can heat up to high temperatures. Be careful when touching the radiator.
13. Do not excessively stretch or bend the power cord or place heavy objects on it.
14. The radiator with an electric heating element is designed only for drying textile material washed in water!
15. Climbing on the radiator and hanging heavy items from it is prohibited (Fig. 13)!

C. Installation and use (Figure 2, 4, 5, 6 and 7)

In the case of a radiator with an electric heating element, the safety rules in Sections II.A and II.B apply, as well as the following:

1. Install the radiator according to the manufacturer's instructions.
2. The radiator with an electric heating element must not be placed directly under a mains socket (Fig. 6).
3. In order to rule out any danger to very small children, it should be installed in such a way that the lowest cross bar is at least 600 mm above the floor.
4. The radiator may be hot and can cause burns. Be especially careful when children or people with disabilities are present.
5. When drying towels or clothes, make sure that the detergents used and the clothes you are drying can be dried at high temperatures and that there is no risk of damaging them or a dangerous situation arising.

D. Procedure in the event of an emergency

1. "Emergency" is understood to mean:
 - Flames or smoke coming from the radiator or the electric heating element
 - Leakage of the heating medium from the radiator with an electric heating element
 - Uncontrolled heating of the device
 - Presence of electrical voltage on the cover or surface of the radiator

2. In the event of an emergency:
 - Keep a safe distance
 - Disconnect the device from the power supply, or disconnect the power supply to the entire building
 - In the event of a fire, inform the relevant services or use the extinguishing agents described in Section II. D.3
 - Call a suitably qualified specialist to remove the device
 - After an emergency, reconnection of the damaged device to the power supply is prohibited
3. Permitted extinguishing agents
 Device fires can be extinguished by means of extinguishing agents which are capable of extinguishing fires in electrical equipment with a voltage of up to 1000 V.

III. Designation (Figure 2 and 3)

The KORALUX NEO-ERA radiator is equipped with an ERA electric heating element with a controller (Fig. 1) for heating the heat transfer medium it is filled with. An antifreeze mixture is used as the heat transfer medium to fill the radiator, which allows for use of the radiator with an electric heating element in buildings where the temperature is expected to drop below freezing (down to -10°C) during winter. KORALUX NEO-ERA design radiators with electric heating of the heat transfer medium are designed for heating bathrooms, corridors, toilets and gyms, etc.

**!When using the radiator to dry textiles, only textiles washed in water can be dried!
 !The electric heating element must not be used to heat oil!**

IV. Technical data - ERA electric heating element (Figure 1)

| | |
|--|---|
| Input power of the electric heating element: | Table on page 1 |
| Radiator dimensions: | Table on page 1 |
| Operating voltage: | 230 V 50 Hz |
| Protection: | IPX5 |
| Appliance class: | I |
| Power cord: | 1,5 m (straight) |
| Cable termination: | without plug |
| Operating position: | vertical with power cord at the bottom (Fig. 6) |
| Connection type: | Y (power cord may only be replaced by the manufacturer) |
| Wireless communication: | Bluetooth Low Energy 2.4 GHz Radio 868 Mhz |
| Communication with sensor (accessories): | Radio 868 MHz |
| Power supply for additional sensors (accessories): | Batteries 2 x AAA |

V. Design (Figure 1, 11 and 18)

1. Heating part
2. Controller panel
3. Controller cover
4. Valve
5. Power cord connection
6. Power cable with loose wire ends

Backlit buttons (Fig. 11):

- S1 – “ON/OFF”
- S2 – “-”
- S3 – “+”

LED signalisation:

- L1 - backlit “S1” button indicating operating status
- L2 - light bar
- L3 - timer icon
- L4 - wireless communication icon

VI. Optional accessories (Figure 7, 16 and 17)

Optional accessories are sold separately. They correspond to the specific model of electric heating element. They are not part of the device.

- Z-SKV-0008 – plug with switch (Fig. 7)
- Z-SKV-0006 – room temperature sensor to control the temperature in the room (Fig. 16)
- Z-SKV-0007 – open window or door sensor to switch off the heating function when a window or door is open (Fig. 17)

VII. Installation (Figure 2, 3, 4, 6, 7, 10 and 19)



Pay special attention to the information in this section. Failure to observe the safety rules may cause danger to life, health or property.

PLEASE NOTE! Before installation, make sure that the electric heating element is not connected to the mains.

1. The radiator with an electric heating element must always be installed vertically with the power cord at the bottom (Fig. 6). No other positioning is permissible!
2. Rotate the controller cover in the appropriate direction to adjust the desired position of the controller panel. The controller cover can be rotated by 330°. The range of rotation is limited by a tactile limiter. If the controller cannot be adjusted by rotating it in one direction, try the opposite direction (Fig. 2)
3. Mount the radiator on the wall according to the manufacturer’s instructions using the set of brackets included in the delivery. If the radiator with an electric heating element is positioned in the corner of the room or in an alcove, etc., a minimum side distance of the radiator from the wall of 50 mm must be observed during installation. The distance between the back of the radiator and the wall is given by the dimensions of the brackets supplied with the radiator.
4. The electric heating element can only be connected to a socket equipped with a PE protection circuit connection.
5. Before switching on the electric heating element for the first time, check its condition, see Section VIII.
6. To permanently connect the device to the mains, follow these instructions:
 - a) Brown wire insulation - phase circuit (L)
 - b) Blue wire insulation - neutral circuit (N)
 - c) Yellow-green wire insulation - protective circuit (earthing) (PE)

- When installing the plug with a switch (Z-SKV-0008, Fig. 7) in bathrooms and shower rooms, the provisions of the ČSN 33 2000-7-701 standard (or IEC 60364-7-701) must be complied with (Fig. 3). The connection socket into which this accessory will be plugged must comply with the prescribed safety regulations and standards, and must be permanently accessible (in order to disconnect the electric heating element from the mains). **PLEASE NOTE: The plug with a switch has an IP40 rating and therefore cannot be operated within 600 mm of a bath or shower!**

VIII. Checking the condition of the device (Figure 1)



Pay special attention to the information in this section. Failure to observe the safety rules may cause danger to life, health or property.

The device should be checked before it is first set into operation and regularly during use. We recommend that the technical condition be checked according to the following list:

- Sealing of the connection between the electric heating element and the radiator
Watch out for:
 - leakage of the heat transfer medium (water) from the radiator
 - moisture accumulating on the seal at the connection point between the electric heating element and the radiator
- Sealing of the electric heating element
Watch out for:
 - moisture at the connection point between the panel and the controller cover (2, 3, Fig. 1)
 - moisture near the connection of the power cord to the controller (5, Fig. 1)
- Condition of the electrical connection
Check:
 - the condition of the power cord insulation (no visible damage to the insulation - deep scratches or cracks)
 - the condition of the plug (no cracks, loose connection pins, tightened cable)
 - connection of the cord to the device (the cord must be connected firmly and tightly)
- Condition of the rotation limiter on the controller of the heating element
The controller of the electric heating element cannot rotate without restriction - if you do not feel any resistance after full rotation, this means that the rotation limiter is damaged.
- Condition of the controller panel and cover (2, 3, Fig. 1)
Watch out for:
 - cracks
 - loose components
 - leaks in the cover
 - play between the heating part and the controller cover
- Correct heating of the electric heating element
About 30 minutes after switching on the electric heating element with the maximum heating temperature set, you should notice the radiator heating up significantly.

IX. Functionality (Figure 1, 9, 11, 15, 16 and 17)

- The device can be controlled locally with the buttons and also with the app for Android and iOS mobile devices, which can be downloaded from the App Store and Google Play (Fig. 11). NEX APP is free of charge.
- Drying: Setting the temperature of the heat transfer medium (water) in the range 30°C - 60°C.
- Heating: Setting the temperature in the room in the range 17°C - 24°C. This function is available when the device is configured with an external temperature sensor (Z-SKV-0006, Section VI).
- Function to switch of the heating when the window is open: This function is available when the device is configured with an external open window sensor (Z-SKV-0007, Section VI).
- Weekly programme with the option of setting up to 3 time intervals for each day of the week. With mobile app only.
- Drying function in three operating modes with the option of changing the temperature during timer operation:
 - "START/STOP" mode - heating of the electric heating element to the selected temperature and subsequent switching off of the device after the selected time has elapsed: from 1 h to 4 h
 - "TURBO" mode - heating of the electric heating element to the selected temperature and subsequent return to the previous setting after the selected time has elapsed: from 1 h to 4 h
 - "DELAYED START" mode - after the selected delay time: from 2 h to 8 h activation of the electric heating element with the set temperature and subsequent switching off of the device after the selected operating time has elapsed: from 1 h to 4 h
- HOLIDAY function, i.e. the ability to quickly change the operating parameters of the device - lowering the temperature to the lowest value: 17°C for the room, 30°C for the radiator - with mobile app only.
- PARENTAL CONTROL function - locks the buttons on the device from NEX APP.
- Electricity consumption quantity and cost counter - with NEX APP only.
- Smart visualisation of operating statuses and temperature using colour LED technology - see Section X.15
- Controller can be rotated 330°.
- Smart operation control - microprocessor control.
- ANTIFREEZE function - protection against freezing of the heat transfer medium in the radiator.
- Two-stage thermal protection:
 - the controller will not allow the temperature to be increased in excess of 60°C
 - the thermal cut-off disconnects the power supply to the electric heating element if the temperature rises in an uncontrolled manner due to failure of the control electronics
- Low power consumption during operation thanks to state-of-the-art electronics and in standby mode thanks to use of Ultra-Low-Power electronics.
- Control of functions using buttons on the device and in NEX APP.

X. Control (Figure 1, 11, 15, 16 and 17)

- The ERA controller has a built-in and continuously active Bluetooth Low Energy communication module. This module is used to remotely control the electric heating element via Android or iOS mobile devices. For other Bluetooth devices, the controller is visible as NEX1.0. When pairing the device, you will need to press the "-" (S2) button (lit up during pairing) on the controller of the electric heating element (see Fig. 15 - QR code). If the first attempt at pairing fails, try again. If you are unsuccessful, restart your smartphone/iPhone and the electric heating element by switching the power off and on and pair the two devices again. If you still have problems when you try to pair the devices again or problems with communication between the smartphone/iPhone and the electric heating

- element, delete the device from the list of paired devices in NEX APP and Bluetooth settings on your smartphone/iPhone, then pair them again. Do not forget to confirm pairing with the “-” button (S2) on the electric heating element. If you have any further questions, please contact us. To speed up troubleshooting, check the sticker on the back of the controller to see whether you have an electric heating element which allows pairing with your smartphone/iPhone (NEX APP).
2. In order to pair the electric heating element (NEX 1.0 controller) with the external room temperature sensor (Z-SKV-0008), the electric heating element must be in standby mode (LEDs L1, L2 and L3 are not lit). To start pairing, first press the “-” button (S2) and then the “ON/OFF” button (S1) and hold both down for approximately 5 seconds until the LED (L4) starts flashing. Then insert the batteries within 30 seconds and press the button between the batteries (S4) on the external temperature sensor (Fig. 16). The pairing status of the device will be confirmed by a short flash of the blue LED (L5) on the sensor (Fig. 16).
 3. Press the “ON/OFF” button (S1) to switch on the electric heating element, double press the “ON/OFF” (S1) to switch off the electric heating element.
 4. Press the “+” (S3) or “-” (S2) button to enter the mode for setting the temperature which the water in the radiator should reach (from 30°C to 60°C). When setting the temperature, press the “+” button (S3) to increase the set temperature by 10°C, and press the “-” button (S2) to decrease it by 10°C.
 5. When setting the temperature, the light bar (L2) indicates this status (see Fig. 11).
 6. Press and hold the “+” button (S3) for about 3 seconds to start “TURBO” timer mode (see Section IX.6b). Starting of the timer on the electric heating element is indicated by the timer icon (L3) lighting up and the device enters the mode for setting the timer. The time is selected using the “+” (S3) and “-” (S2) buttons in the range from 1 to 4 hours. The currently selected time is displayed by the relevant part of the light bar lighting up (L2). After setting the time, confirm with the “ON/OFF” button (S1). The electric heating element signals confirmation by flashing the “ON/OFF” LED (L1) three times and enters the mode for setting the timer temperature. The temperature is set in the same way as in the standard operating mode of the electric heating element (Section X.4). The set temperature can be confirmed with the “ON/OFF” button (S1) or is confirmed automatically after a few seconds. The electric heating element then starts working in “TURBO” timer mode. The light bar (L2) indicates this status (see Fig. 11).
 7. Press and hold the “-” button (S2) for about 3 seconds to start “START/STOP” timer mode (see Section IX.6a). Starting of the timer on the electric heating element is signalled by the timer icon (L3) flashing. In the following steps it is necessary to set the duration and temperature of the timer just like in “TURBO” mode (Section X.6).
 8. Press and hold the “-” button (S2) and “+” button (S3) at the same time for about 3 seconds to start “DELAYED START” timer mode (see Section IX.6c). Starting of the timer on the electric heating element is signalled by the timer icon (L3) flashing steadily. In the first step, the “-” (S2) and “+” (S3) buttons are used to select the delay time from 2 to 8 hours. The currently selected time is indicated by the relevant part of the light bar lighting up (L2). The selected delay must be confirmed with the button (L1), which then takes you to selection of timer duration. The duration is set in the same way as the delay time, but in the range from 1 to 4 hours. After the duration has been confirmed, the electric heating element switches to temperature setting mode, which is set in the same way as in the standard operating mode of the electric heating element (Section X.4). The set temperature is automatically confirmed after a few seconds of inactivity or by pressing the “ON/OFF” button (S1). Then the timer starts, which is indicated by all of the diodes switching off except the flashing timer diode (L3).
 9. When the timer is running, turning the device off and on with the “ON/OFF” button (S1) clears the timer settings. A power cut will not deactivate the timer. When power is restored, the controller completes the timer function.
 10. Press and hold the “ON/OFF” button (S1) for about 7 seconds to switch weekly programme mode on/off. Configuration of the weekly programme is possible in NEX APP.
 11. Press and hold the “ON/OFF” button (S1) for about 10 seconds when parental control is activated to switch it off. Activation and deactivation of the function is possible from NEX APP.
 12. ANTIFREEZE function. A drop in the temperature of the heat transfer medium (water) in the radiator below 6°C activates the ANTIFREEZE function. The function is activated when the device is connected to the mains (in standby mode). ANTIFREEZE consists in cyclic heating of the heat transfer medium (water) to a temperature of 40°C and then switching to standby mode. The process is repeated until the controller registers maintenance of the temperature above 6°C. PLEASE NOTE! For the ANTIFREEZE function to work properly, do not disconnect the electric heating element from the mains. Control of the electric heating element is designed with Ultra-Low-Power technology, which means very low power consumption even in standby mode.
 13. When mains voltage is restored after a power cut (power cut or plug being pulled out of the socket), the electric heating element continues to operate in its state before the power cut.
 14. The electric heating element is designed to work with a standard timer.
 15. The operating states of the electric heating element are described in Table 1.

XI. Maintenance

When cleaning, disconnect the electric heating element from the power supply. The controller and power cord must not be exposed to liquid (splashing, dripping or trickling). Children should not carry out maintenance of the device without proper supervision. Soft cloths or sponges are recommended for cleaning. Never use corrosive and abrasive cleaning agents or sharp objects! This will prevent damage to the surface of the radiator and the controller.

- Wash painted surfaces with warm water and mild detergents.
- Clean chrome-plated surfaces with products designed for this purpose.

XII. Transportation and storage conditions

During transportation and storage, the device should not be exposed to:

1. The direct effects of water
2. Temperature outside the range of 5°C to 35°C
3. Air humidity greater than 70%
4. The effects of large forces and overloading which could cause damage to the electronics.

Exposing the device to the above-mentioned risks may result in damage to the control electronics of the electric heating element.

Table 1. Functions

| Function | Control on the device | Control in the app |
|--|---|---|
| Drying - temperature can be set in the range from 30°C to 60°C | Stepwise temperature setting in increments of 10°C | Temperature setting in increments of 1°C |
| Heating - temperature can be set in the range from 17°C to 24°C | Stepwise temperature setting in increments of 1°C | Stepwise temperature setting in increments of 0.1°C |
| Setting timer times | Stepwise setting in increments of 1 hour for all times, except for "DELAYED START" timer delays | Set time can be selected with accuracy down to 1 minute |
| Setting of timer operating temperature (range from 30°C to 60°C) | (setting in increments of 2 hours) Stepwise temperature setting in increments of 10°C | Temperature setting in increments of 1°C |
| Weekly programme | Switching on and switching off | Switching on, switching off and configuration of the weekly programme |
| Holiday | N/A | Switching on and switching off |
| Parental control | Switching off | Switching on and switching off |

Table 2. NEX APP controls





| Button | Description |
|--|--|
|  | General and current statistics on operation of the ERA electric heating element |
|  | ON/OFF - switching on and switching off the electric heating element in NEX APP |
|  | Weekly programme - opens weekly programme settings |
|  | Parental control - activation of the function locks all of the buttons on the controller |
|  | Holiday - when activated, the minimum temperature is automatically set to: 30°C for the radiator and 17°C for the room |

Table 3. Operating states

| LED status | Operating state of the electric heating element |
|--|--|
| L1 - steady purple L2 - steady blue | Maintenance of the temperature setting indicated by part of the L2 light bar. |
| L1 - steady purple L2 - brightening blue | Heating up to the set temperature indicated by part of the brightening L2 light bar from the current temperature indicated by the part of the bar which is steadily lit. |
| L1 - steady purple L2 - dimming blue | Cooling to the set temperature indicated by part of the lit L2 light bar from the current temperature indicated by the dimming part of the L2 bar. |
| L1 - not lit L2 - steady blue | Mode for setting heating level. The currently selected temperature is indicated by part of the lit L2 light bar. |
| Temperature level indicated by the L2 bar (Fig. 16) | 1/4 lit bar - 30°C 2/4 lit bar - 40°C 3/4 lit bar - 50°C whole lit bar - 60°C |
| L3 - steady blue | Timer, "TURBO" mode |
| L3 - dimming and brightening blue | Timer, "START/STOP" mode |
| L3 - flashing blue | Timer, "DELAYED START" mode |
| L1 - flashing purple L2 - indicates the heating level of the electric heating element | ANTIFREEZE function - protection against freezing of the heat transfer medium (water) in the radiator |
| L1 - dimming and brightening purple L3 - not lit | Operation in weekly programme mode |
| L1 - steady purple | Operation in drying mode (control of the water temperature in the radiator) |
| L1 - steady blue | Operation in heating mode |
| L2 - indicates the heating level, other LEDs are not lit | Parental control |

Table 4. Failure states

| LED status | Error state of the electric heating element |
|--|--|
| L1 - brightening and dimming red L2 - brightening and dimming blue | Electric heating element malfunction |
| L1 - alternately flashing red and blue | Radiator temperature sensor error |
| L1 - alternately flashing blue and purple L4 - flashing blue | Loss of connection with the optional external temperature sensor |
| Lighting up for 5 seconds every 30 seconds: L1 - red L2 - outermost parts blue | Low battery level in the external open window sensor |
| Lighting up for 5 seconds every 30 seconds: L1 - red L2 - middle part blue | Low battery level in the external room temperature sensor |

EN

Loss of connection with the optional external temperature sensor (Z-SKV-0006) may be caused by a dead battery in the sensor.

In the event of an error state listed in Table 4, if this is not due to the above-mentioned causes and is not caused by a low battery in the sensor, contact the manufacturer.

Gebrauchsanweisung

I. Heizkörper mit elektrischem Heizstab mit Regler ERA

Herzlichen Glückwunsch zur Wahl der Produkte von KORADO a.s. Unsere Produkte wurden in der Übereinstimmung mit den gültigen Normen entworfen und hergestellt.



Um einen problemlosen Betrieb der Anlage genießen zu können, lesen Sie bitte die Gebrauchsanweisung durch. Die Anweisung bewahren Sie auf, Sie können sie auch jederzeit von den Web-Seiten des Herstellers herunterladen: www.korado.com

II. Sicherheitsanforderungen



Beachten Sie die Informationen in diesem Absatz. Missachtung der Sicherheitsregeln kann zu Lebensgefahr, Gesundheits- oder Sachschäden führen.

A. Sichere Montage des elektrischen Heizkörpers (Abbildung 3, 4, 5, 6, 7, 8, 10, 12, 13)

1. Beim Kauf eines Produkts, dessen Verpackung Anzeichen von mechanischer Beschädigung aufweist, ausgelaufenes Wärmeträgermaterial aufweist oder nass ist, sollte der Käufer dies dem Verkäufer melden. Eine Beschädigung der Verpackung kann zu Schäden am Produkt führen, die eine Gefahr für den Benutzer darstellen können.
2. Das Gerät sollte gemäß den in diesem Handbuch enthaltenen Anweisungen des Herstellers zusammengesetzt werden.
3. Die Montage des Heizkörpers mit elektrischem Heizstab darf nur durch einen Fachmann mit entsprechender elektrotechnischer Qualifikation erfolgen. Vor dem ersten Anschluss des elektrischen Heizstabs an das Stromnetz muss die elektrische Sicherheit des Heizkörpers mit elektrischem Heizstab durch einen autorisierten Fachmann überprüft werden. Gleichzeitig muss vor dem ersten Anschluss an das Stromnetz geprüft werden, ob die Elektroinstallation den vorgeschriebenen Sicherheitsvorschriften entspricht. In Badezimmern und Duschen sind die Bestimmungen der Norm ČSN 33 2000-7-701 (bzw. IEC 60364-7-701) zu beachten. Bei der Montage außerhalb des Gebietes der Tschechischen Republik sind die entsprechenden Landesvorschriften zu beachten.
4. Der elektrische Heizstab wird an den Installationskasten einer festen Elektroverteilung mit vorgeschaltetem Schalter und einer Nennspannung von 230 V / 50 Hz angeschlossen. Die Versorgungsleitungen, an die der elektrische Heizstab angeschlossen wird, muss den Vorschriften für den Anschluss eines Geräts der Klasse I mit der erforderlichen Leistung entsprechen.
5. Es muss sichergestellt werden, dass der Stromkreis im elektrischen System, der das Gerät versorgt, mit einem 30-mA-Überstromschutz ausgestattet ist.
6. Verwenden Sie zur Stromversorgung des Geräts keine Adapter oder Verlängerungskabel.
7. Wenn das Gerät nicht mit einem Stecker am Netzkabel oder einer Möglichkeit zum Trennen von der Stromquelle mit einer Lücke zwischen den Kontakten an allen Polen ausgestattet ist, um eine vollständige Trennung zu gewährleisten, muss ein solcher Schalter in einer festen Elektroinstallation gemäß der für diese Installation geltenden Vorschriften installiert werden.
8. Stellen Sie sicher, dass nach der Installation des elektrischen Heizstabs dessen Netzkabel nicht die heißen Teile des elektrischen Heizstabs oder des Heizkörpers berührt.
9. Bei der Handhabung und Montage ist es notwendig, den elektrischen Heizstab vor Stößen zu schützen, um mechanische Beschädigungen zu vermeiden.
10. Die Anlage ist für den Heimgebrauch bestimmt.

B. Verwendung des Heizkörpers mit elektrischem Heizstab mit Regler

1. Benutzen Sie das Produkt nur für den Zweck, für den es vom Hersteller vorgesehen ist.
2. Die Anlage ist kein Spielzeug.
3. Überprüfen Sie die Anlage regelmäßig, um eine sichere Verwendung zu gewährleisten (siehe Abschnitt VIII).
4. Legen Sie das Versorgungskabel des elektrischen Heizstabs nicht auf dem erwärmten Heizkörper ab!
5. Falls das Versorgungskabel beschädigt ist, trennen Sie den elektrischen Heizstab sofort vom elektrischen Versorgungsnetz und sorgen Sie für die fachliche Reparatur! Ein beschädigtes Versorgungskabel kann nur vom Hersteller des elektrischen Heizstabs ausgetauscht werden!
6. Wenn Wasser in den Netzstecker eingedrungen ist, ist das Einstecken in die Steckdose verboten (Abb. 10)! Lassen Sie sie professionell reparieren.
7. Der Hersteller übernimmt keine Verantwortung für die Folgen, die durch willkürliche Eingriffe in den Regler, den elektrischen Heizstab oder den Heizkörper durch Unbefugte entstehen.
8. Lösen Sie niemals die Stopfen und den elektrischen Heizstab (Abb. 5). Jeder Eingriff in den Heizkörper mit elektrischem Heizstab, bei dem dessen Dichtheit verletzt wird, darf nur von einer Person mit entsprechender elektrotechnischer Qualifikation durchgeführt werden, die auch für diese Zwecke vom Hersteller des Heizkörpers geschult wurde.
9. Vermeiden Sie, dass der Regler des elektrischen Heizstabs Flüssigkeiten ausgesetzt wird (Spritzer, Tropfen, Rieseln).
10. Dieses Gerät kann von Kindern ab 8 Jahren und Personen mit eingeschränkten körperlichen, sensorischen oder geistigen Fähigkeiten oder mangelnder Erfahrung und Wissen verwendet werden, wenn sie beaufsichtigt oder in die sichere Verwendung des Geräts eingewiesen wurden und die damit verbundenen Gefahren verstehen. Kinder dürfen nicht mit dem Gerät spielen. Die vom Benutzer durchgeführte Reinigung und Wartung darf nicht von Kindern ohne Aufsicht durchgeführt werden.
11. Reinigen Sie das Gerät nur bei ausgeschalteter Stromversorgung.
12. Ein mit elektrischem Heizstab ausgestatteter Heizkörper kann hohe Temperaturen erreichen. Seien Sie vorsichtig beim Umgang mit Geräten.
13. Dehnen oder biegen Sie das Netzkabel nicht übermäßig und stellen Sie keine schweren Gegenstände darauf.
14. Der Heizkörper mit elektrischem Heizstab ist nur zum Trocknen von in Wasser gewaschenem Textilmaterial bestimmt!
15. Es ist verboten, auf das Heizelement zu klettern und schwere Gegenstände daran aufzuhängen (Abb. 13)!

C. Montage und Verwendung (Abbildung 2, 4, 5, 6, 7)

Bei einem Heizkörper mit elektrischem Heizstab gelten die in den Abschnitten II.A und II.B aufgeführten Sicherheitsregeln sowie Folgendes:

1. Installieren Sie den Heizkörper gemäß den Anweisungen des Herstellers.
2. Ein Heizkörper mit elektrischem Heizstab darf nicht direkt unter der Steckdose platziert werden (Abb. 6).
3. Um eine Gefahr für Kleinkinder zu vermeiden, sollte die Montage so erfolgen, dass das unterste Rohr mindestens 600 mm über dem Boden liegt.
4. Das Heizelement kann heiß sein und Verbrennungen verursachen. Seien Sie besonders vorsichtig, wenn Kinder oder behinderte Menschen anwesend sind.

- Achten Sie beim Trocknen von Handtüchern oder Kleidung darauf, dass die verwendeten Waschmittel und die zu trocknende Kleidung bei hohen Temperaturen getrocknet werden können und keine Gefahr besteht, dass sie beschädigt werden oder eine gefährliche Situation entsteht.

D. Vorgehensweise in Notfällen

- Unter „Notfall“ versteht man:
 - Aus dem Heizkörper oder dem elektrischen Heizstab ausgehende Entzündung oder Rauchentwicklung
 - Austreten von Heizmedium aus einem Heizkörper mit elektrischem Heizstab
 - Unkontrollierte Erwärmung des Gerätes
 - Das Vorhandensein elektrischer Spannung an der Abdeckung oder an der Oberfläche des Heizkörpers
- Vorgehen Notfall:
 - Halten Sie einen Sicherheitsabstand ein
 - Trennen Sie das Gerät von der Stromversorgung oder unterbrechen Sie die Stromversorgung des gesamten Objekts
 - Im Brandfall informieren Sie die zuständigen Dienste oder verwenden Sie die in Abschnitt II beschriebenen Löschmittel. D.3
 - Rufen Sie einen qualifizierten Fachmann an, um das Gerät zu demontieren
 - Nach einem Notfall ist es verboten, das beschädigte Gerät wieder an die Stromversorgung anzuschließen
- Zulässige

Löschmittel

Gerätebrände können mit Feuerlöschern gelöscht werden, mit denen elektrische Gerätebrände unter Spannungen bis zu 1000 V gelöscht werden können. **DE**

III. Bestimmung (Abbildung 2, 3)

Der Heizkörper KORALEX NEO-ERA ist mit einem elektrischen Heizstab mit ERA-Regler (Abb. 1) zur Erwärmung des wärmeleitenden Stoffes, mit dem es gefüllt ist, ausgestattet. Als wärmeleitender Stoff für die Füllung des Heizkörpers wird eine Frostschutzmischung verwendet, die den Einsatz des Heizkörpers mit elektrischem Heizstab in Objekten mit einem vorhersehbaren Temperaturabfall unter den Gefrierpunkt (bis zu -10 °C) während der Wintersaison ermöglicht. Designheizkörper KORALUX NEO-ERA mit elektrischer Beheizung des wärmeleitenden Mediums sind für die Beheizung von Badezimmern, Fluren, Toiletten, Fitnessstudios usw. bestimmt.

**!Bei Verwendung des Heizkörpers zum Trocknen von Textilien dürfen nur mit Wasser gewaschene Textilien getrocknet werden!
!Der elektrische Heizstab darf nicht zum Erhitzen des Öls verwendet werden!**

IV. Technische Angaben - elektrischer Heizstab ERA (Abbildung 1)

| | |
|---|---|
| Leistungsbedarf des elektrischen Heizstabs | Tabelle auf Seite 1 |
| Abmessungen des Heizkörpers | Tabelle auf Seite 1 |
| Betriebsspannung: | 230 V 50Hz |
| Schutzart: | IPX5 |
| Gerätekategorie: | I |
| Zuleitungskabel: | 1,5 m (gerade) |
| Kabelabschluss: | ohne Stecker |
| Arbeitsstellung: | senkrecht mit Zuleitungskabel unten (Abb. 6) |
| Anschlussart: | Y (das Versorgungskabel darf nur vom Hersteller ersetzt werden) |
| Kabellose Kommunikation: | Bluetooth Low Energy 2,4 GHz Radio 868 MHz |
| Kommunikation mit Sensor (Zubehör): | Radio 868 MHz |
| Stromversorgung für zusätzliche Sensoren (Zubehör): | Batterie 2xAAA |

V. Konstruktion (Abbildung 1, 11, 18)

- Heizteil
- Bedientafel des Reglers
- Regelgehäuse
- Kopf
- Anschluss des Versorgungskabels
- Versorgungskabel mit freien Leiterenden

Hinterleuchtete Drucktaster (Abb. 11):

- S1 - „ON/OFF“
- S2 - „-“
- S3 - „+“

LED Signalisierung:

- L1 - Hinterleuchtung der Taste „S1“, welche den Betriebszustand L2 - Lichtband anzeigt
- L3 - Timer-Symbol
- L4 - Symbol der kabellosen Kommunikation

VI. Optionales Zubehör (Abbildung 7, 16, 17)

Das optionale Zubehör wird separat verkauft. Es entspricht dem konkreten Modell des elektrischen Heizstabs. Es ist kein Bestandteil des Geräts.

- Z-SKV-0008 – Stecker mit Schalter (Abb. 7)
- Z-SKV-0006 – Raumtemperatursensor zur Regelung der Raumtemperatur (Abb. 16)
- Z-SKV-0007 – Sensor für offenes Fenster oder offene Tür, der die Abschaltung der Heizfunktion für die Zeit ermöglicht, in der das Fenster oder die Tür geöffnet ist (Abb. 17)

VII. Montage (Abbildung 2, 3, 4, 6, 7, 10, 19)



Beachten Sie die Informationen in diesem Absatz. Missachtung der Sicherheitsregeln kann zu Lebensgefahr, Gesundheits- oder Sachschäden führen.

HINWEIS! Stellen Sie vor der Installation sicher, dass der elektrische Heizstab nicht an das Stromnetz angeschlossen ist.

- Der Heizkörper mit elektrischem Heizstab muss immer in vertikaler Position mit dem Zuleitungskabel nach unten eingebaut werden (Abb. 6). Keine andere Einbauposition ist zulässig!

2. Stellen Sie die gewünschte Position der Bedientafel des Reglers ein, indem Sie das Regelgehäuse in die entsprechende Richtung drehen. Das Regelgehäuse ist um 330° drehbar. Der Drehbereich wird durch einen taktilen Begrenzer begrenzt. Wenn sich der Regler nicht durch Drehen in eine Richtung verstellen lässt, versuchen Sie es mit der entgegengesetzten Richtung (Abb. 2).
3. Montieren Sie den Heizkörper gemäß den Herstellerangaben mit dem im Lieferumfang enthaltenen Montagesatz an der Wand. Befindet sich der Heizkörper mit elektrischem Heizstab in einer Raumecke oder in einer Nische etc., ist bei der Montage der seitliche Mindestabstand des Heizkörpers von der Wand von 50 mm einzuhalten. Der Abstand zwischen der Rückseite des Heizkörpers und der Wand ergibt sich aus den Abmessungen der mit dem Heizkörper gelieferten Halterung.
4. Der elektrischer Heizstab darf nur an eine Steckdose angeschlossen werden, die über einen Anschluss des Schutzschaltkreises verfügt.
5. Überprüfen Sie vor dem ersten Einschalten des elektrischen Heizstabs dessen Zustand, siehe Abschnitt VIII.
6. Befolgen Sie die nachstehenden Anweisungen, um das Gerät dauerhaft mit der Installation zu verbinden:
 - a) Braune Aderisolierung – Phasenkreis (L)
 - b) Blaue Aderisolierung – Neutralleiterkreis (N)
 - c) Gelbgrüne Aderisolation – Schutzschaltkreis (Erdung) (PE)
7. Bei der Installation des Steckers mit Schalter (Z-SKV-0008, Abb. 7) in Badezimmern und Duschen sind die Bestimmungen der Norm ČSN 33 2000-7-701 (bzw. IEC 60364-7- 701) (Abb. 3) zu beachten. Die Steckdose, an die dieses Zubehör angeschlossen wird, muss den vorgeschriebenen Sicherheitsvorschriften und -normen entsprechen und ständig zugänglich sein (damit der elektrische Heizstab vom Stromnetz getrennt werden kann). **HINWEIS: Der Stecker mit Schalter hat die Schutzart IP40 und daher ist es nicht möglich, ihn auch in einem Raum zu betreiben, der näher als 600 mm von der Badewanne oder Dusche entfernt ist!**

VIII. Überprüfung des Gerätezustands (Abbildung 1)



Beachten Sie die Informationen in diesem Absatz. Missachtung der Sicherheitsregeln kann zu Lebensgefahr, Gesundheits- oder Sachschäden führen.

Das Gerät sollte vor der ersten Inbetriebnahme und regelmäßig während des Gebrauchs überprüft werden. Es wird empfohlen, den technischen Zustand anhand der folgenden Checkliste zu überprüfen:

1. Die Dichtheit der Verbindung zwischen elektrischem Heizstab und Heizkörper.
Beachten Sie:
 - Austreten des wärmeleitenden Mediums(Wasser) aus dem Heizkörper
 - Feuchtigkeit sammelt sich auf der Dichtung an der Verbindungsstelle des elektrischen Heizstabs mit dem Heizkörper
2. Dichtheit des elektrischen Heizstabs.
Beachten Sie:
 - Feuchtigkeit an der Verbindung zwischen Bedientafel und Reglergehäuse (2, 3, Abb. 1)
 - Feuchtigkeit in der Nähe der Verbindung des Versorgungskabels mit dem Regler(5, Abb. 1)
3. Zustand des Stromanschlusses
Prüfen Sie:
 - Zustand der Isolierung des Versorgungskabels(keine sichtbaren Schäden an der Isolierung – tiefe Kratzer, Risse)
 - Zustand des Steckers (keine Risse, lose Anschlussstifte, feststehendes Kabel)
 - Anschließen des Kabels an das Gerät (das Kabel muss fest und dicht angeschlossen sein)
4. Zustand des Drehbegrenzers des Heizstabreglers
Der Regler des elektrischen Heizstabs lässt sich nicht ungehindert drehen – spüren Sie nach dem vollständigen Drehen keinen Widerstand, ist der Drehbegrenzer beschädigt.
5. Zustand der Bedientafel und des Reglergehäuses (2, 3, Abb. 1)
Beachten Sie:
 - Risse
 - lose Elemente
 - Undichtheit am Gehäuse
 - Spiel zwischen dem Heizteil und Reglergehäuse
6. Richtige Erwärmung des elektrischen Heizstabs
Etwa nach 30 Minuten nach dem Einschalten des elektrischen Heizstabs mit eingestellter Höchsttemperatur sollten Sie eine deutliche Erwärmung des Heizkörpers wahrnehmen.

IX. Funktionalität (Abbildung 1, 9, 11, 15, 16, 17)

1. Die Steuerung des Geräts kann sowohl lokal über Tasten als auch über eine Anwendung für Mobilgeräte mit den Betriebssystemen Android und iOS erfolgen, die unter App Store und Google Play (Abb. 11) heruntergeladen werden kann. Die App NEX APP ist kostenlos.
2. Trocknen: Die Temperatur des wärmeleitenden Mediums (Wasser) im Bereich von 30 °C - 60 °C einstellen.
3. Heizen: Raumtemperatur von 17 °C - 24 °C einstellen. Die Funktion ist in der Konfiguration des Geräts mit externem Temperatursfühler verfügbar (Z-SKV-0006, Absatz VI).
4. Ausschaltfunktion der Heizung bei geöffnetem Fenster: Die Funktion ist in der Konfiguration des Geräts mit externem Fühler des geöffneten Fenster verfügbar (Z-SKV-0007, Absatz VI).
5. Wochenprogramm mit der Möglichkeit, bis zu 3 Zeitintervalle für jeden Wochentag einzustellen. Nur mit mobiler App.
6. Trocknungsfunktion in drei Betriebsarten mit der Möglichkeit, die Temperatur im Timerbetrieb zu ändern:
 - a) „START/STOPP“-Modus – Erhitzen des elektrischen Heizstabs auf die gewählte Temperatur und anschließendes Ausschalten des Geräts nach Ablauf der gewählten Zeit: von 1 h bis 4 h
 - b) „TURBO“-Modus – Erhitzen des elektrischen Heizstabs auf die gewählte Temperatur und Rückkehr zur vorherigen Einstellung nach Ablauf der gewählten Zeit: von 1 h bis 4 h
 - c) Modus „VERZÖGERTER START“ – nach der gewählten Verzögerungszeit: von 2 h bis 8 h, Starten des elektrischen Heizstabs mit der eingestellten Temperatur und anschließendes Ausschalten des Geräts nach der gewählten Betriebszeit: von 1 h bis 4 h
7. Die Funktion URLAUB, d. h. die Möglichkeit, die Betriebsparameter des Geräts schnell zu ändern – die Temperatur auf den niedrigsten Wert zu senken: 17 °C für den Raum, 30 °C für den Heizkörper – nur mit der mobilen App.
8. Die Funktion ELTERNKONTROLLE besteht darin, die Tasten am Gerät auf der NEX-APP-Ebene zu sperren.
9. Zähler der Menge und Kosten des verbrauchten Stroms – nur mit der NEX APP.
10. Intelligente Visualisierung von Betriebszuständen und Temperatur mittels Farb-LED-Technologie – siehe Abschnitt X.15
11. Möglichkeit, den Controller um 330° zu drehen.
12. Intelligente Betriebskontrolle – Mikroprozessorsteuerung.
13. ANTIFREEZE-Funktion – Schutz vor dem Einfrieren des Mediums im Heizgerät.

14. Zweistufiger Wärmeschutz:
 - a) der Regler des Controllers lässt nicht zu, dass die Temperatur über 60 °C steigt
 - b) die Thermosicherung unterbricht die Stromversorgung des elektrischen Heizstabs im Moment eines unkontrollierten Temperaturanstiegs im Falle einer Beschädigung der Steuerelektronik
15. Geringer Energieverbrauch im Betrieb dank fortgeschrittener Elektronik und im Standby-Modus dank der Verwendung von Elektronik in Ultra-Low-Power-Technologie.
16. Bedienung der Funktionen über die Tasten am Gerät und in der NEX APP.

X. Bedienung (Abbildung 1, 11, 15, 16, 17)

1. Der Regler ERA verfügt über ein integriertes und kontinuierlich aktives Bluetooth Low Energy-Kommunikationsmodul. Dieses Modul dient zur Fernsteuerung des elektrischen Heizstabs über mobile Geräte mit dem Betriebssystem Android oder iOS. Für andere Bluetooth-Geräte ist der Regler als NEX1.0 sichtbar. Beim Koppeln des Geräts muss die Taste "+" (S2) (beleuchtet während der Koppelung) am Regler des elektrischen Heizstabs gedrückt werden (siehe Abb. 15 – QR-Code). Wenn die erste Koppelung fehlschlägt, versuchen Sie es erneut. Im Falle eines Fehlers starten Sie das Smartphone/iPhone und den elektrischen Heizstab neu, indem Sie den Strom aus- und wieder einschalten, und koppeln Sie die beiden Geräte erneut. Bei weiteren Kopplungsproblemen oder Kommunikationsproblemen zwischen dem Smartphone/iPhone und dem elektrischen Heizstab löschen Sie bitte das Gerät aus der gekoppelten Geräteleiste in der NEX APP und den Bluetooth-Einstellungen auf Ihrem Smartphone/iPhone und koppeln Sie es anschließend erneut. Vergessen Sie nicht, die Kopplung mit der "-" (S2) am Elektroheizer zu bestätigen. Bei weiteren Fragen stehen wir Ihnen gern zur Verfügung. Um die Problemüberprüfung zu beschleunigen, überprüfen Sie anhand des Aufklebers auf der Rückseite des Reglers, ob Sie über einen elektrischen Heizstab verfügen, der die Kopplung mit einem Smartphone/iPhone (NEX-APP) ermöglicht.
2. Um den elektrischen Heizstab (Controller NEX 1.0) mit dem externen Raumtemperatursensor (Z-SKV-0008) zu koppeln, muss sich der elektrische Heizstab im Standby-Modus befinden (LEDs L1, L2 und L3 sind aus). Um die Koppelung zu starten, drücken Sie zuerst die "+" Taste (S2) und dann die "ON/OFF"-Taste (S1) und halten Sie beide für ca. 5 Sekunden gedrückt, bis die LED (L4) zu blinken beginnt. Legen Sie dann innerhalb von 30 Sekunden die Batterien ein und drücken Sie die Taste zwischen den Batterien (S4) am externen Temperatursensor (Abb. 16). Der Koppelungsstatus des Geräts wird durch ein kurzes Aufleuchten der blauen LED (L5) am Sensor bestätigt (Abb. 16).
3. Durch Drücken der Taste "ON/OFF" (S1) wird der elektrische Heizstab eingeschaltet, durch doppeltes Drücken von "ON/OFF" (S1) wird der elektrische Heizstab ausgeschaltet.
4. Durch Drücken der Taste "+" (S3) oder "-" (S2) gelangt man in den Modus zur Einstellung der Temperatur, die das Wasser im Heizkörper erreichen soll (von 30 °C bis 60 °C). Während der Temperatureinstellung wird durch Drücken der Taste "+" (S3) die eingestellte Temperatur um 10 °C erhöht und durch Drücken der Taste "-" (S2) um 10 °C gesenkt.
5. Während der Temperatureinstellung zeigt die Leuchteiste (L2) diesen Zustand an (siehe Abbildung 11).
6. Durch Drücken und Halten der Taste "+" (S3) für ca. 3 Sekunden wird der Timer-Modus "TURBO" gestartet (siehe Abschnitt IX.6b). Das Starten des Timers signalisiert der elektrische Heizstab durch das Aufleuchten des Timer-Symbols (L3) und den Eintritt in den Modus zur Einstellung der Timerzeit. Die Zeit wird mit den Tasten "+" (S3) und "-" (S2) in einem Bereich von 1 bis 4 Stunden verstellt. Die aktuell gewählte Zeit wird durch Hinterleuchten des entsprechenden Teils des Leuchtbalkens (L2) angezeigt. Nach dem Einstellen der Zeit bestätigen Sie mit der Taste "ON/OFF" (S1). Der elektrische Heizstab zeigt die Freigabe durch dreimaliges Blinken der LED "EIN/AUS" (L1) an und wechselt in die Timer-Temperatureinstellung. Die Temperatur wird wie in der Standardbetriebsart des elektrischen Heizstabs (Abschnitt X.4) eingestellt. Die eingestellte Temperatur kann durch Drücken der Taste "ON/OFF" (S1) oder automatisch nach einigen Sekunden bestätigt werden. Der elektrische Heizstab beginnt dann mit dem Betrieb im Timer-Modus "TURBO". Die Leuchteiste (L2) zeigt diesen Zustand an (siehe Abb. 11).
7. Die Taste "-" (S2) ca. 3 Sekunden lang gedrückt halten, um den Zeitschaltmodus "START/STOP" zu starten (siehe Abschnitt IX.6a). Der elektrische Heizstab zeigt den Start des Timers durch Blinken des Symbols des Timers (L3) an. In den folgenden Schritten müssen die Dauer und die Temperatur des Timers auf die gleiche Weise wie im Modus „TURBO“ (Abschnitt X.6) eingestellt werden.
8. Halten Sie die Tasten "-" (S2) und "+" (S3) gleichzeitig ca. 3 s lang gedrückt, um den Timer-Modus "VERZÖGERTER START" zu starten (siehe Absatz IX.6c). Der elektrische Heizstab zeigt den Start der Zeitschaltuhr durch ständiges Blinken des Symbols der Zeitschaltuhr (L3) an. Im ersten Schritt wird mit den Tasten "-" (S2) und "+" (S3) die Verzögerungszeit von 2 bis 8 Stunden gewählt. Die aktuell gewählte Zeit wird durch das Hinterleuchten des entsprechenden Teils des Leuchtbalkens (L2) angezeigt. Die gewählte Verzögerungszeit muss durch Drücken der Taste (L1) bestätigt werden, wodurch der Wechsel zur Auswahl der Timerdauer erfolgt. Die Dauer wird auf die gleiche Weise eingestellt wie die Verzögerungszeit, jedoch in einem Bereich von 1 bis 4 Stunden. Nach der Bestätigung der Dauer schaltet der elektrische Heizstab in den Modus der Temperatureinstellung um, was auf die gleiche Weise geschieht wie im Standardbetriebsmodus des elektrischen Heizstabs (Abschnitt X.4). Die eingestellte Temperatur wird nach einigen Sekunden Inaktivität oder nach Drücken der Taste "ON/OFF" (S1) automatisch bestätigt. Anschließend startet der Timer, was durch das Erlöschen aller LEDs bis auf die blinkende Timer-LED (L3) angezeigt wird.
9. Während des Betriebs der Start- und Stopp-Timer löscht die „ON/OFF“-Taste (S1) die Timer-Einstellungen. Ein Stromausfall führt nicht zur Deaktivierung der Timer. Nach Wiederherstellung der Stromversorgung führt der Regler die Timer-Funktion zu Ende aus.
10. Halten Sie die „ON/OFF“-Taste (S1) etwa 7 Sekunden lang gedrückt, um den Wochenprogrammmodus ein-/auszuschalten. Die Konfiguration des Wochenprogramms ist in der NEX APP möglich.
11. Halten Sie bei aktivierter Elternkontrolle die „ON/OFF“-Taste (S1) etwa 10 Sekunden lang gedrückt, um sie auszuschalten. Die Aktivierung und Deaktivierung der Funktion ist ab der NEX APP-Ebene möglich.
12. ANTI-FREEZE-Funktion. Sinkt die Temperatur des wärmeleitenden Mediums (Wasser) im Heizkörper unter 6 °C, wird die ANTI-FREEZE-Funktion aktiviert. Die Funktion wird aktiviert, wenn das Gerät an das Stromnetz angeschlossen ist (im Standby-Modus). ANTI-FREEZE besteht aus der zyklischen Erwärmung des wärmeleitenden Mediums (Wasser) auf eine Temperatur von 40 °C und dem anschließenden Umschalten in den Standby-Modus. Der Vorgang wird solange wiederholt, bis der Regler eine Aufrechterhaltung der Temperatur über 6 °C registriert hat. HINWEIS! Damit die ANTI-FREEZE-Funktion ordnungsgemäß funktioniert, darf der elektrische Heizstab nicht vom Stromnetz getrennt werden. Die Steuerung des elektrischen Heizstabs ist in Ultra-Low-Power-Technologie ausgeführt, was einen sehr geringen Stromverbrauch auch im Standby-Modus bedeutet.
13. Nach Wiederherstellung der Netzspannung nach einem vorangegangenen Stromausfall (Netzausfall oder Netzstecker gezogen) arbeitet der elektrische Heizstab im Zustand vor dem Stromausfall weiter.
14. Der elektrische Heizstab ist für den Betrieb mit einem Standard-Timer ausgelegt.
15. Die Betriebszustände des elektrischen Heizstabs sind in Tabelle 1 beschrieben.

XI. Wartung

Trennen Sie beim Reinigen den elektrischen Heizstab vom Stromnetz. Der Regler und das Netzkabel dürfen keiner Flüssigkeit ausgesetzt werden (Spritzwasser, Tropfen, Laufen). Kinder sollten das Gerät nicht ohne entsprechende Aufsicht warten. Es empfiehlt sich, zur Reinigung weiche Tücher oder Schwämme zu verwenden. Benutzen Sie auf keinen Fall ätzende und scheuernde Reinigungsmittel oder

scharfe Gegenstände! Dadurch wird eine Beschädigung der Oberfläche des Heizkörpers und des Reglers verhindert.

- Lackierte Oberflächen mit warmem Wasser und milden Reinigungsmitteln waschen.
- Reinigen Sie Chromoberflächen mit dafür vorgesehenen Produkten.

XII. Transport- und Lagerbedingungen

Während des Transports und der Lagerung darf das Gerät nicht folgenden Einflüssen ausgesetzt werden:

1. Direkte Einwirkung von Wasser
2. Temperaturen außerhalb des Bereichs von 5 °C bis 35 °C
3. Luftfeuchtigkeit höher als 70 %
4. Die Anwendung großer Kräfte und Überlastungen, die zu Schäden an der Elektronik führen können. Wenn Sie das Gerät den oben genannten Gefahren aussetzen, kann es zu Schäden an der Steuerelektronik des elektrischen Heizstabs kommen.

Tabelle 1: Funktionen

| Funktion | Bedienung am Gerät | Bedienung in der App |
|---|--|--|
| Trocknen - Temperatureinstellung im Bereich von 30 °C bis 60 °C | Temperaturverstellung in 10 °C Schritten | Temperaturverstellung in 1 °C Schritten |
| Heizen - Temperatureinstellung im Bereich von 17 °C bis 24 °C | Temperaturverstellung in 1 °C Schritten | Temperaturverstellung in 0,1 °C Schritten |
| Einstellung der Timer-Zeit | Die Verstellung in 1-Stunde-Schritten bei allen Zeiten, mit der Ausnahme der Timer-Verzögerung „VERZÖGERTER START“ | Möglichkeit, die eingestellte Zeit mit Genauigkeit bis zu 1 Minute zu wählen |
| Einstellung der Betriebstemperatur der Timer (im Bereich von 30 °C bis 60 °C) | (Einstellung alle 2 Stunden) Temperatureinstellung in 10 °C Schritten | Temperaturverstellung in 1 °C Schritten |
| Wochenprogramm | Ein- und Ausschalten | Einschalten, Ausschalten und Konfiguration des Wochenprogramms |
| Urlaub | Keine | Ein- und Ausschalten |
| Elternkontrolle | Ausschalten | Ein- und Ausschalten |
| Elterliche Kontrolle | Herunterfahren | Ein- und Ausschalten |

Tabelle 2: NEX APP-Kontrollen





| Button | Beschreibung |
|--|---|
|  | Allgemeine und aktuelle Betriebsauswertungen des elektrischen Heizkörpers ERA |
|  | ON/OFF - Ein- und Ausschalten des elektrischen Heizkörpers NEX APP |
|  | Wochenprogramm - öffnet die Einstellung des Wochenprogramms |
|  | Elternkontrolle - die Aktivierung der Funktion sperrt alle Tasten am Bediengerät |
|  | Urlaub - nach Aktivierung wird die Mindesttemperatur automatisch eingestellt: 30 °C für den Heizkörper und 17 °C für den Raum |

Tabelle 3. Betriebszustände

| LED-Dioden-Status | Betriebszustand des elektrischen Heizstabs |
|--|--|
| L1 - ununterbrochen violett L2 - ununterbrochen blau | Halten der eingestellten Temperatur des angezeigten Teils des Leuchtstreifens L2. |
| L1 - ununterbrochen violett L2 - aufhellendes blau | Erwärmung bis zur eingestellten, durch den Teil des aufhellenden Lichtstreifens L2 angezeigten Temperatur von der aktuellen durch den ununterbrochen hinterleuchteten Streifen angezeigten Temperatur. |
| L1 - ununterbrochen violett L2 - verblassendes blau | Abkühlen auf die eingestellte, durch den Teil des hinterleuchtete Lichtstreifens L2 angezeigte Temperatur von der aktuellen durch den verblassenden Streifen L2 angezeigten Temperatur. |
| L1 - leuchtet nicht L2 - ununterbrochen blau | Betriebsmodus zur Einstellung der Heizstufe. Die aktuell angewählte Temperatur wird durch den Teil des hinterleuchteten Streifens L2 angezeigt. |
| Die durch den Streifen L2 angezeigten Temperaturstufen (Abb. 16) | 1/4 des Streifens hinterleuchtet - 30 °C, 2/4 des Streifens hinterleuchtet - 40 °C, 3/4 des Streifens hinterleuchtet - 50 °C, der Streifen komplett hinterleuchtet - 60 °C |
| L3 - ununterbrochen blau | Timer, Betriebsmodus „TURBO“ |
| L3 - verblassendes und aufhellendes blau | Timer, Betriebsmodus „START/ STOPP“ |
| L3 - blinkendes blau | Timer, Betriebsmodus „VERZÖGERTER START“ |
| L1 - blinkendes violett L2 - zeigt die Heizstufe des elektrischen Heizstabs | ANTIFREEZE-Funktion – Schutz vor dem Einfrieren des wärmeleitenden Mediums (Wasser) im Heizgerät |
| L1 - verblassendes und aufhellendes violett L3 - ausgelöscht | Betrieb im Wochenprogramm-Modus |
| L1 - ununterbrochen violett | Betrieb im Trocknungs-Modus (Regelung der Wassertemperatur im Heizkörper) |
| L1 - ununterbrochenes blau | Betrieb im Heizmodus |
| L2 - zeigt die Heizstufe an, die übrigen LED's leuchten nicht | Elternkontrolle |

Tabelle 4: Versagenszustände

| LED-Dioden-Status | Stöorzustand des elektrischen Heizstabs |
|---|---|
| L1 - aufhellendes und verblassendes rot L2 - aufhellendes und verblassendes blau | Fehlfunktion des elektrischen Heizstabs |
| L1 - abwechselnd rot und blau blinkend | Fehler des Temperaturfühlers des Heizkörpers |
| L1 - abwechselnd blau und violett blinkend L4 - blau blinkend | Verlust der Verbindung mit optionalem externen Temperatursensor |
| Leuchtet alle 30 Sekunden 5 Sekunden lang: L1 - rot L2 - Randteile blau | Schwache Batterie im externen Sensor des geöffneten Fensters |
| Leuchtet alle 30 Sekunden 5 Sekunden lang: L1 - rot L2 - mittlere Teile blau | Batterie im externen Raumtemperatursensor schwach |

DE

Der Verlust der Verbindung mit dem zusätzlichen externen Temperaturfühler (Z-SKV-0006) kann auf leere Batterie im Fühler zurückgeführt werden.

Wenn ein in Tabelle 4 aufgeführter Stöorzustand auftritt und dieser nicht aus den oben genannten Ursachen resultiert und nicht auf einen niedrigen Batteriestand im Sensor zurückzuführen ist, wenden Sie sich an den Hersteller.

Notes:

A grid of 20 rows and 15 columns of dots, intended for taking notes. Each dot is positioned at the intersection of a horizontal and a vertical line, forming a uniform grid pattern.

Notes:

A grid of 20 rows and 14 columns of small dots, intended for taking notes.

CZ Záruka

Výrobce ručí za to, že výrobek bude mít po celou dobu záruky vlastnosti stanovené příslušnými technickými normami za předpokladu, že bude namontován a užíván způsobem, který je popsán v tomto návodu. Záruka se nevztahuje na mechanická poškození a závady vzniklé nedodržením pokynů pro montáž a obsluhu uvedených v tomto návodu k použití. Do záruční opravy musí být výrobek zaslán vždy se záručním listem. K výrobku musí být připojen průvodní dopis s popisem reklamace.

Reklamací v záruční době je nutno uplatnit u prodejce, u kterého byl výrobek zakoupen nebo přímo u výrobce. Reklamovaný výrobek musí být vhodně zabalen tak, aby nedošlo k jeho poškození při dopravě a další manipulaci.

EN Warranty

The manufacturer warrants that the product will have the characteristics specified in the relevant technical standards throughout the warranty period, provided that it is installed and used in the manner described in this manual. The warranty does not cover mechanical damage and defects caused by failure to follow the installation and operating instructions in this manual. The product must always be sent for warranty repair with the warranty card. The product must be accompanied by a cover letter describing the claim.

Complaints within the warranty period must be filed with the dealer from whom the product was purchased or directly with the manufacturer. The claimed product must be suitably packaged to prevent damage during transport and further handling.

DE Garantie

Der Hersteller garantiert, dass das Produkt während der gesamten Garantiezeit die in den einschlägigen technischen Normen angegebenen Eigenschaften aufweist, sofern es in der in dieser Anleitung beschriebenen Weise installiert und verwendet wird. Die Garantie deckt keine mechanischen Schäden und Defekte ab, die durch Nichtbeachtung der Installations- und Betriebsanweisungen in diesem Handbuch verursacht werden. Das Produkt muss immer zusammen mit der Garantiekarte zur Reparatur eingeschickt werden. Dem Produkt muss ein Begleitschreiben beiliegen, in dem der Anspruch beschrieben wird.

Reklamationen innerhalb der Garantiezeit müssen bei dem Händler, bei dem das Produkt gekauft wurde, oder direkt beim Hersteller eingereicht werden. Das reklamierte Produkt muss angemessen verpackt sein, um Schäden während des Transports und der weiteren Handhabung zu vermeiden.



CZ Stará elektrická a elektronická zařízení

Elektrická nebo elektronická zařízení, která již nejsou způsobilá k užívání, je nutno shromažďovat odděleně a odevzdat k ekologické recyklaci (Evropská směrnice o starých elektrických a elektronických zařízeních).

K likvidaci starých elektrických nebo elektronických zařízení využijte vratné a sběrné systémy vybudované v dané zemi.



EN Old electrical and electronic equipment

Electrical or electronic equipment that is no longer fit for use must be collected separately and sent for environmentally friendly recycling (European Directive on old electrical and electronic equipment).

Use nationally established return and collection systems to dispose of old electrical or electronic equipment.



DE Elektrische und elektronische Altgeräte

Nicht mehr gebrauchsfähige Elektro - und Elektronikgeräte müssen getrennt gesammelt und einem umweltgerechten Recycling zugeführt werden (Europäische Richtlinie über Elektro - und Elektronik-Altgeräte).

Nutzen Sie die auf nationaler Ebene eingerichteten Rückgabe - und Sammelsysteme für die Entsorgung von Elektro - und Elektronikaltgeräten.

**Záruční list | Záručný list | Warranty Card | Garantiekarte | Carte de garantie
Garantiekaart | Karta gwarancyjna | Κάρτα εγγύησης | Garanciakártya
Garancijska kartica | Garantibevis | Garantikort | Гаранционна карта**

Typ a číslo výrobku | Typ a číslo výrobku | Product type and number | Produkttyp und -nummer | Type et numéro du produit
Producttype en -nummer | Typ i numer produktu | Τύπος και αριθμός προϊόντος | Termék típusa és száma
Vrsta in številka izdelka | Produkttyp och antal | Produkttype og -nummer | Тип и номер на продукта

Kontroloval | Skontrolované | Checked out | Ausgecheckt | Vérifíé | Uitgezocht | Wymeldowano
Ελέγχεται | Kijelentkezett | Preverjeno | Utcheckad | Sjekket ut | Проверено

Vyskladněno dne | Zásoby na | Stocked on | Eingelagert am | Stocké sur | Voorraad op | Zaopatrzony w
Εφοδιασμένο με | Készletezve | Zaloge na | Lagrad på | Lagret på | Складирани на

Prodáno dne | Predané na | Sold on | Verkauft am | Vendu le | Verkocht op | Sprzedane na
Πωλήθηκε σε | Eladva | Prodano na | Söld på | Solgt videre | Продадено на

Razítka a podpis prodávajícího (Bez data prodeje a razítka prodávajícího je záruční list neplatný!)
Pečiatka a podpis predávajúceho (bez dátumu predaja a pečiatky predávajúceho je záručný list neplatný!)
Seller's stamp and signature (Without the date of sale and the seller's stamp, the warranty certificate is invalid!)
Stempel und Unterschrift des Verkäufers (Ohne das Verkaufsdatum und den Stempel des Verkäufers ist der Garantieschein ungültig!)
Cachet et signature du vendeur (sans la date de vente et le cachet du vendeur, le certificat de garantie n'est pas valable!)
Stempel en handtekening van de verkoper (Zonder de verkoopdatum en stempel van de verkoper is het garantiecificaat ongeldig!)
Pieczęć i podpis sprzedawcy (bez daty sprzedaży i pieczęci sprzedawcy karta gwarancyjna jest nieważna!)
Σφραγίδα και υπογραφή του πωλητή (Χωρίς την ημερομηνία πώλησης και τη σφραγίδα του πωλητή, το πιστοποιητικό εγγύησης είναι άκυρο!)
Az eladó bélyegzője és aláírása (Az adásvétel dátuma és az eladó bélyegzője nélkül a jótállási jegy érvénytelen!)
Žig in podpis prodajalca (brez datuma prodaje in žiga prodajalca je garancijski list neveljaven!)
Säljarens stämpel och underskrift (Utan försäljningsdatum och säljarens stämpel är garantibeviset ogiltigt!)
Selgers stempel og underskrift (Uten salgsdato og selgers stempel er garantibeviset ugyldig!).
Печат и подпис на продавача (без датата на продажба и печата на продавача гаранционният сертификат е невалиден!)