

# KORALUX NEO-ERA

<b>CZ</b>	Návod k obsluze
<b>EN</b>	Instruction manual
<b>DE</b>	Bedienungsanweisung
<b>SK</b>	Návod na obsluhu
<b>FR</b>	Mode d'emploi
<b>NL</b>	Handleiding
<b>PL</b>	Instrukcja obsługi
<b>GR</b>	Εγχειρίδιο οδηγιών
<b>HU</b>	Kezelési útmutató

<b>SI</b>	Navodila za uporabo
<b>SE</b>	Instruktionsmanual
<b>NO</b>	Bruksanvisning
<b>RU</b>	Руководство по эксплуатации
<b>UA</b>	Керівництво з експлуатації
<b>BG</b>	Ръководство за употреба
<b>RO</b>	Manual de utilizare
<b>ES</b>	Manual de uso

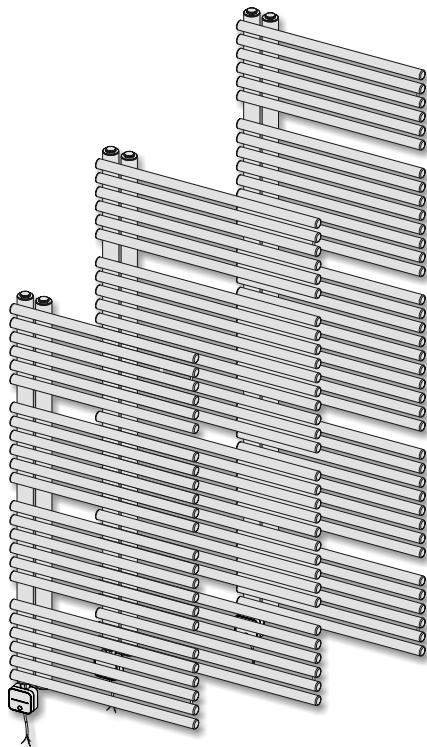

**KORADO®**

KORADO a.s.,  
Bří Hubálků 869, 560 02 Česká Třebová, Česká republika  
Info: +420 800 111 506, e-mail: info@korado.cz  
[www.korado.com](http://www.korado.com)



Návod k obsluze  
Instruction manual  
Bedienungsanweisung  
Návod na obsluhu  
Mode d'emploi  
Handleiding  
Instrukcja obsługi  
Εγχειρίδιο οδηγιών  
Kezelési útmutató  
Navodila za uporabo  
Instruktionsmanual  
Bruksanvisning  
Руководство по эксплуатации  
Керівництво з експлуатації  
Ръководство за употреба  
Manual de utilizare  
Manual de uso

**CZ**

**EN**

**DE**

**SK**

**FR**

**NL**

**PL**

**GR**

**HU**

**SI**

**SE**

**NO**

**RU**

**UA**

**BG**

**RO**

**ES**

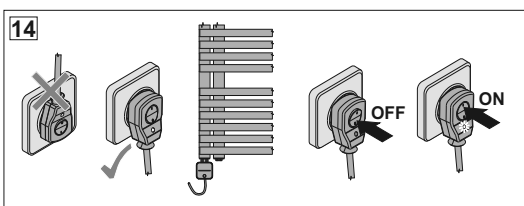
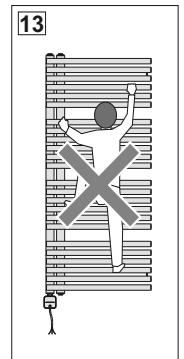
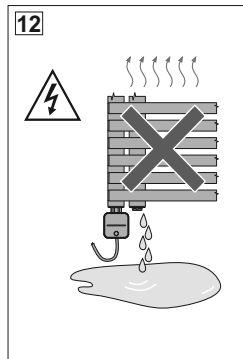
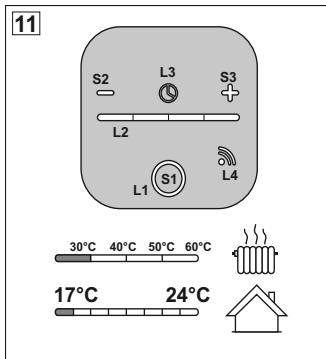
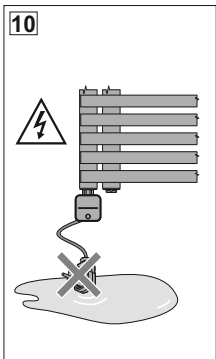
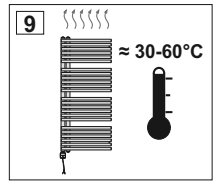
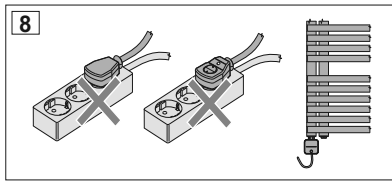
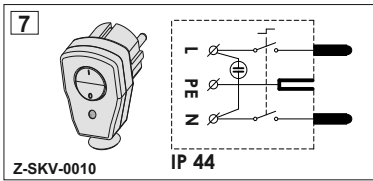
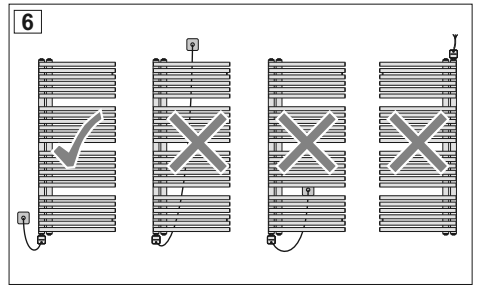
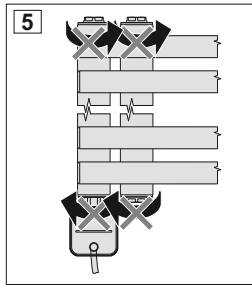
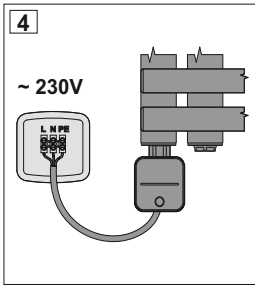
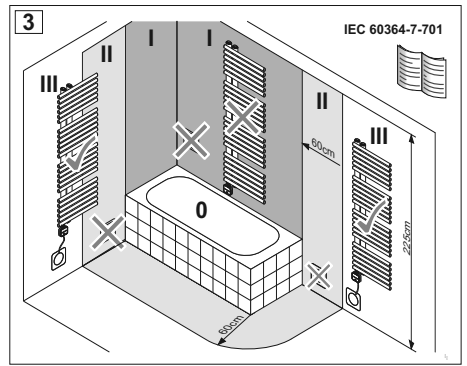
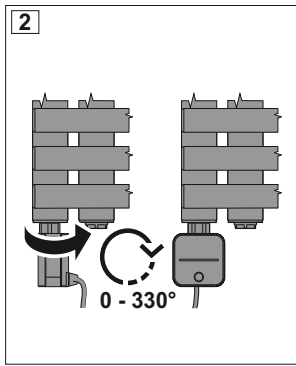
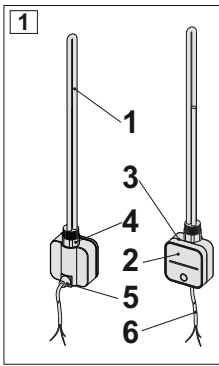

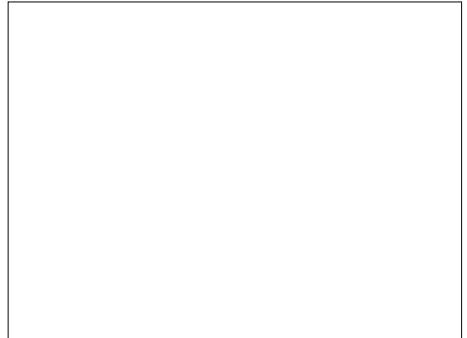
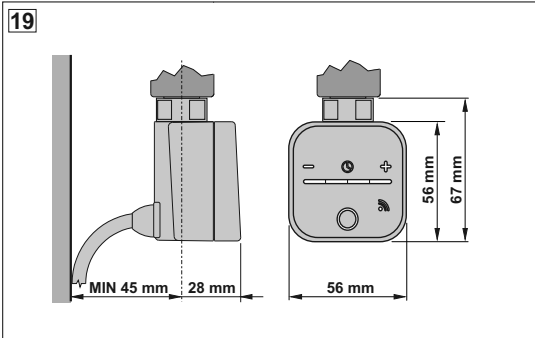
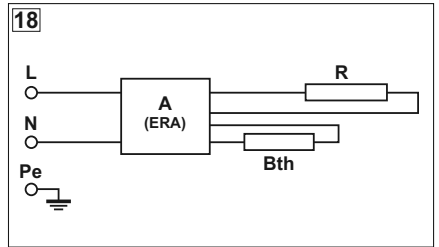
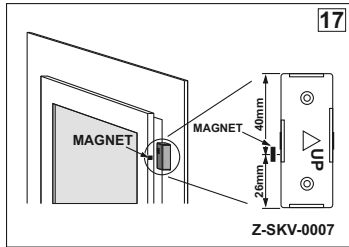
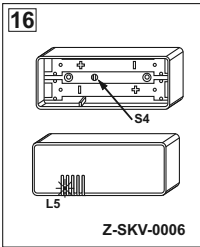

Typ	H (mm)	L (mm)	B (mm)	P (W)
KLNA 1100.500 KLNA 1100.600	1095	496 596	60	400 500
KLNA 1420.500 KLNA 1420.600	1415	496 596		600 600
KLNA 1700.500 KLNA 1700.600	1695	496 596		800 800

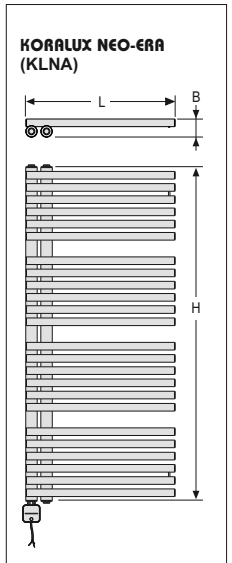

# Návod k použití

## I. Otopné těleso s elektrickým topným tělesem s regulátorem ERA

Gratulujeme k výběru produktů KORADO a.s. Naše výrobky byly navrženy a vyrobeny v souladu s platnými normami.



**Přečtěte si návod, abyste si užili bezproblémový provoz zařízení. Návod si uschovejte nebo si jej kdykoli stáhněte z webových stránek výrobce: [www.korado.cz](http://www.korado.cz)**

## II. Bezpečnostní požadavky



**Věnujte zvláštní pozornost informacím v tomto odstavci. Nedodržení bezpečnostních pravidel může způsobit ohrožení života, zdraví nebo majetku.**

### A. Bezpečná montáž otopného tělesa s elektrickým topným tělesem ERA (obrázek 3, 4, 5, 6, 7, 8, 10, 12, 13)

1. V případě nákupu výrobku, jehož obal jeví známky mechanického poškození, úniku teplotně odolné látky nebo je mokrá, měl by to kupující nahlásit prodejci. Poškození obalu může mít za následek poškození produktu, což může způsobit riziko pro uživatele.
2. Zařízení by mělo být montováno v souladu s pokyny výrobce obsaženými v tomto návodu.
3. Montáž otopného tělesa s elektrickým topným tělesem smí provádět výlučně odborník s odpovídající elektrotechnickou kvalifikací. Před prvním připojením elektrického topného tělesa k síti musí elektrickou bezpečnost otopného tělesa s elektrickým topným tělesem zkontrolovat k tomu oprávněný odborník. Současně musí před prvním připojením do elektrické sítě prověřit, zda elektrická instalace splňuje předepsané bezpečnostní předpisy. V koupelnách a sprchách musí být dodržena ustanovení normy ČSN 33 2000-7-701 (resp. IEC 60364-7-701). Při montáži mimo území ČR je nutné se řídit odpovídajícími národními předpisy.
4. Elektrické topné těleso se připojuje do instalační krabice pevného elektrického rozvodu s předřazeným vypínačem a jmenovitým napětím 230 V / 50 Hz. Přívodní elektroinstalace, do které bude elektrické topné těleso připojeno, musí splňovat předpisy pro přípojení spotřebiče třídy I požadovaného výkonu.
5. Musí být zajištěno, že obvod v elektrickém systému napájející zařízení je vybaven 30 mA proudovým chráničem.
6. K napájení zařízení nepoužívejte žádné adaptéry ani prodlužovací kabely.
7. Není-li zařízení vybaveno zástrčkou na napájecím kabelu nebo prostředkem pro odpojení od zdroje napájení s mezerou mezi kontakty ve všech pólech pro zajištění úplného odpojení, musí být takový vypínač instalován v pevné elektroinstalaci v souladu s předpisy vztahujícími se na takovou instalaci.
8. Ujistěte se, že po instalaci elektrického topného tělesa se jeho napájecí kabel nedotýká horkých částí elektrického topného tělesa nebo otopného tělesa.
9. Při manipulaci a montáži je nutné elektrické topné těleso chránit před nárazem, aby nedošlo k jeho mechanickému poškození.
10. Zařízení je určeno pro domácí použití.

### B. Použití otopného tělesa s elektrickým topným tělesem s regulátorem

1. Výrobek používejte pouze k účelu, pro který byl určen výrobcem.
2. Zařízení není hračka.
3. Pravidelně kontrolujte zařízení, abyste zajistili jeho bezpečné používání (viz odstavec VIII).
4. Přívodní kabel elektrického topného tělesa nepokládejte na ohřáté otopné těleso!
5. Pokud je přívodní kabel poškozen, ihned odpojte elektrické topné těleso od přívodní elektrické sítě a zajistěte odbornou opravu! Poškozený přívodní kabel může vyměnit pouze výrobce elektrického topného tělesa!
6. Pokud do síťové vidlice vnikla voda, je zakázáno ji zasouvat do zásuvky (obr. 10)! Zajistěte její odbornou opravu.
7. Výrobce nenese odpovědnost za následky vyplývající ze svévolných zásahů do regulátoru, elektrického topného tělesa nebo otopného tělesa neoprávněnými osobami.
8. Nikdy nepovolujte zátky a elektrické topné těleso (obr. 5). Jakékoliv zásahy do otopného tělesa s elektrickým topným tělesem, při nichž je porušena jeho těsnost, může provádět pouze osoba s příslušnou elektrotechnickou kvalifikací, která je navíc pro tyto účely proškolená výrobcem otopného tělesa.
9. Nedovoňte, aby byl regulátor elektrického topného tělesa vystaven působení kapaliny (stříkající, kapající, stékající).
10. Tento spotřebič mohou používat děti ve věku 8 let a starší a osoby se sníženými fyzickými, smyslovými nebo mentálními schopnostmi nebo nedostatkem zkušeností a znalostí, pokud jsou pod dozorem nebo byly poučeny o používání spotřebiče bezpečným způsobem a rozumí případným nebezpečím. Děti si se spotřebičem nesmějí hrát. Čištění a údržbu prováděnou uživatelem nesmějí provádět děti bez dozoru.
11. Zařízení čistěte pouze při odpojení napájení.
12. Otopné těleso vybavené elektrickým topným tělesem se může zahřívat na vysoké teploty. Buďte opatrní při kontaktu se zařízeními.
13. Napájecí kabel nadměrně nenatahujte ani neohýbejte, nepokládejte na něj těžké předměty.
14. Otopné těleso s elektrickým topným tělesem je určeno jen pro sušení textilního materiálu praného ve vodě!
15. Na otopné těleso je zakázáno stoupat a zavěšovat těžké předměty (obr. 13)!

### C. Montáž a použití (obrázek 2, 4, 5, 6, 7)

V případě otopného tělesa s elektrickým topným tělesem platí bezpečnostní pravidla uvedená v odstavcích II.A a II.B, a také následující:

1. Otopné těleso namontujte podle pokynů výrobce.
2. Otopné těleso s elektrickým topným tělesem nesmí být umístěno těsně pod zásuvkou (obr. 6).
3. Aby se vyloučilo nebezpečí hrozící velmi malým dětem, mělo by být instalováno tak, aby nejnižší příčka byla nejméně 600 mm nad podlahou.
4. Otopné těleso může být horké a může způsobit popáleniny. Buďte obzvláště opatrní, když jsou přítomny děti nebo osoby se zdravotními postiženími.
5. Při sušení ručníků nebo oděvů se ujistěte, že použité prací prostředky a oblečení, které sušíte, mohou být sušeny při vysokých teplotách a nehrzojí jejich poškození nebo vzniku nebezpečné situace.

### D. Postup v nouzových situacích

1. "Nouzovou situaci" se rozumí:
  - Zapálení nebo kouř z otopného tělesa nebo elektrického topného tělesa
  - Únik topného média z otopného tělesa s elektrickým topným tělesem
  - Nekontrolované zahřívání zařízení

- Přítomnost elektrického napětí na krytu nebo na povrchu otopného tělesa
- 2. V případě nouzové situace:
  - Udržujte bezpečnou vzdálenost
  - Odpojte zařízení od napájení, případně odpojte napájení celého objektu
  - V případě požáru informujte příslušné služby nebo použijte hasicí prostředky popsané v odstavci II. D.3
  - Zavolejte odborníka s příslušnou kvalifikací, aby zařízení demontoval
  - Po nouzové situaci je zakázáno poškozené zařízení znovu připojit k napájení
- 3. Povolené hasicí prostředky Požáry zařízení lze hasit pomocí hasicích prostředků, které umožňují hašení požárů elektrických zařízení pod napětím do 1000 V.

### III. Určení (obrázek 2, 3)

Otopné těleso KORALUX NEO-ERA je pro ohřev teplotnosné látky, kterou je naplněno, osazeno elektrickým topným tělesem s regulátorem ERA (obr. 1). Jako teplotnosná látka je pro naplnění otopného tělesa použita nemrzoucí směs, což umožňuje použití otopného tělesa s elektrickým topným tělesem v objektech s předpokládaným poklesem teploty pod bod mrazu (do -10 °C) během zimního období. Designová otopná tělesa KORALUX NEO-ERA s elektrickým ohřevem teplotnosné látky jsou určena k vytápění koupelen, chodeb, WC, posiloven apod.

**IPři použití otopného tělesa k sušení textilií lze sušit pouze textil praný ve vodě!**

**IElektrické topné těleso nesmí být používáno pro ohřev oleje!**

### IV. Technické údaje - elektrické topné těleso ERA (obrázek 1)

Příkon elektrického topného tělesa:	Tabulka na straně 5
Rozměry otopného tělesa:	Tabulka na straně 5
Provozní napětí:	230 V 50H z
Krytí:	IPX5
Třída spotřebiče:	I
Přívodní kabel:	1,5 m (rovný)
Ukončení kabelu:	bez vidlice
Pracovní poloha:	svíslá s přívodním kabelem dole (obr. 6)
Typ připojení:	Y (napájecí kabel smí vyměnit pouze výrobce)
Bezdrátová komunikace:	Bluetooth Low Energy 2,4 GHz, Radio 868 Mhz
Komunikace se senzorem (příslušenství):	Radio 868 MHz
Napájení doplňkových senzorů (příslušenství):	Baterie 2 x AAA

### V. Konstrukce - elektrické topné těleso ERA (obrázek 1, 11, 18)

1. Topná část
2. Panel regulátoru
3. Kryt regulátoru
4. Hlavice
5. Připojení napájecího kabelu
6. Napájecí kabel s volnými konci vodičů

Podsvícená tlačítka (obr. 11):

- S1 – „ON/OFF“
- S2 – „-“
- S3 – „+“

LED signalizace:

- L1 - podsvícení tlačítka „S1“ indikující provozní stav L2 - světelný pás
- L3 - ikona časovače
- L4 - ikona bezdrátové komunikace

### VI. Doplňková příslušenství (obrázek 7, 16, 17)

Doplňková příslušenství se prodávají samostatně. Odpovídají konkrétnímu modelu elektrického topného tělesa. Nejsou součástí zařízení.

- Z-SKV-0010 – vidlice se spínačem (obr. 7)
- Z-SKV-0006 – čidlo pokojové teploty umožňující řídit teplotu v místnosti (obr. 16)
- Z-SKV-0007 – čidlo otevřeného okna nebo dveří umožňující vypnout funkci topení na dobu, kdy je okno nebo dveře otevřené (obr. 17)

### VII. Montáž (obrázek 2, 3, 4, 6, 7, 10, 19)



**Věnujte zvláštní pozornost informacím v tomto odstavci. Nedodržení bezpečnostních pravidel může způsobit ohrožení života, zdraví nebo majetku.**

**UPOZORNĚNÍ!** Před montáží se ujistěte, že elektrické topné těleso není připojeno k elektrické síti.

1. Otopné těleso s elektrickým topným tělesem musí být instalováno vždy ve svislé poloze s přívodním kabelem dole (obr. 6). Jiná poloha umístění je nepřipustná!
2. Otočením krytu regulátoru v příslušném směru nastavte požadovanou polohu panelu regulátoru. Kryt regulátoru lze otočit o 330°. Rozsah otáčení je omezen hmatovým omezovačem. Pokud nelze regulátor nastavit otočením jedním směrem, zkuste to opačným směrem (obr. 2)
3. Otopné těleso namontujte dle pokynu výrobce na zeď pomocí sady uchycení, která je součástí dodávky. Pokud je otopné těleso s elektrickým topným tělesem umístěno v rohu místnosti nebo ve výklenku apod., je při montáži nutné dodržet minimální boční odstup otopného tělesa od stěny 50 mm. Vzdálenost mezi zadní stranou otopného tělesa od stěny je dána rozměry uchycení dodávaného s otopným tělesem.
4. Elektrické topné těleso lze připojit pouze do zásuvky vybavené připojením ochranného obvodu PE.
5. Před prvním zapnutím elektrického topného tělesa ověřte jeho stav, viz odstavec VIII.
6. Při trvalém připojení zařízení k instalaci postupujte podle následujících pokynů:
  - a) Hnědá izolace vodiče - připojte na fázový vodič (L)
  - b) Modrá izolace vodiče - připojte na neutrální vodič (N)

- c) Žluto-zelená izolace vodiče - připojte na ochranný vodič (uzemnění) (PE)
7. Při instalaci vidlice se spínačem (Z-SKV-0010, obr. 7) v koupelnách a sprchách musí být dodržena ustanovení normy ČSN 33 2000-7-701 (resp. IEC 60364-7-701) (obr. 3). Připojovací zásuvka, do které bude toto příslušenství zapojeno, musí splňovat předepsané bezpečnostní předpisy a normy, a musí být trvale přístupná (z důvodu možnosti odpojení elektrického topného tělesa od sítě).
- UPOZORNĚNÍ: Vidlice se spínačem Z-SKV-0010 má krytí IP44 a lze ji provozovat v zóně III (V zóně 0, I a II nesmí být umístěny zásuvky s napětím 230V-).**

#### VIII. Ověření stavu zařízení (obrázek 1)



**Věnujte zvláštní pozornost informacím v tomto odstavci. Nedodržení bezpečnostních pravidel může způsobit ohrožení života, zdraví nebo majetku.**

Zařízení by mělo být kontrolováno před prvním spuštěním a pravidelně během používání. Kontrolu technického stavu se doporučuje provádět podle následujícího seznamu:

1. Těsnost spojení mezi elektrickým topným tělesem a otopným tělesem  
Dávejte pozor na:
  - únik teplotnosné látky (vody) z otopného tělesa
  - vlhkost hromadící se na těsnění v místě spojení elektrického topného tělesa s otopným tělesem
2. Těsnost elektrického topného tělesa  
Dávejte pozor na:
  - vlhkost v místě spojení panelu a krytu regulátoru (2, 3, obr. 1)
  - vlhkost v blízkosti spojení napájecího kabelu s regulátorem (5, obr. 1)
3. Stav elektrického připojení  
Zkontrolujte:
  - stav izolace napájecího kabelu (žádné viditelné poškození izolace - hluboká poškrábání, praskliny)
  - stav zástrčky (žádné praskliny, uvolněné připojovací kolíky, utažený kabel)
  - připojení kabelu k zařízení (kabel musí být připojen pevně a těsně)
4. Stav omezovače otáčení ovladače topné tyče  
Regulátor elektrického topného tělesa se nemůže otáčet bez omezení - pokud po úplném otočení necítíte žádný odpor, znamená to, že je omezovač otáčení poškozen.
5. Stav panelu a krytu regulátoru (2, 3, obr. 1)  
Dávejte pozor na:
  - praskliny
  - volné prvky
  - netěsnosti krytu
  - úle mezi topnou částí a krytem regulátoru
6. Správné zahřívání elektrického topného tělesa  
Po asi 30 minutách od zapnutí elektrického topného tělesa s nastavenou maximální teplotou ohřevu byste měli zaznamenat výrazné zahřátí otopného tělesa.

#### IX. Funkčnost (obrázek 1, 9, 11, 15, 16, 17)

1. Zařízení lze ovládat lokálně tlačítky, a také pomocí aplikace pro mobilní zařízení s operačním systémem Android a iOS, která je ke stažení v App Store a Google Play (obr. 11). Aplikace NEX APP je zdarma.
2. Sušení: Nastavení teploty teplotnosné látky (vody) v rozsahu 30 °C – 60 °C.
3. Topení: Nastavení teploty v místnosti v rozsahu 17 °C – 24 °C. Funkce je dostupná při konfiguraci zařízení s externím teplotním čidlem (Z-SKV-0006, odstavec VI).
4. Funkce vypnutí topení při otevřeném okně: Funkce je dostupná při konfiguraci zařízení s externím čidlem otevřeného okna (Z-SKV-0007, odstavec VI).
5. Týdenní program s možností nastavení až 3 časových intervalů na každý den v týdnu. Pouze s aplikací pro mobilní zařízení.
6. Funkce sušení ve třech variantách provozu s možností změny teploty během provozu časovači:
  - a) Režim „START/STOP“ - ohřev elektrického topného tělesa na zvolenou teplotu a následně vypnutí zařízení po uplynutí zvolené doby: od 1 h do 4 h
  - b) Režim „TURBO“ - ohřev elektrického topného tělesa na zvolenou teplotu a následný návrat k předchozímu nastavení po uplynutí zvolené doby: od 1 h do 4 h
  - c) Režim „ODLOŽENÝ START“ - po zvolené době zpoždění: od 2 h do 8 h spuštění elektrického topného tělesa s nastavenou teplotou a následně vypnutí zařízení po uplynutí zvolené doby provozu: od 1 h do 4 h
7. Funkce DOVOLENÁ, tedy možnost rychle změnit provozní parametry zařízení - snížení teploty na nejnižší hodnotu: 17 °C pro místnost, 30 °C pro otopné těleso - pouze s aplikací pro mobilní zařízení.
8. Funkce RODIČOVSKÁ KONTROLA - spočívá v zablokování tlačítek na zařízení z úrovně aplikace NEX APP.
9. Počítadlo množství a nákladů spotřebované elektřiny - pouze s aplikací NEX APP.
10. Inteligentní vizualizace provozních stavů a teploty s použitím barevné LED technologie - viz odstavec X.15
11. Možnost otočení ovladače o 330° .
12. Inteligentní kontrola činnosti - mikroprocesorové řízení.
13. Funkce ANTIFREEZE - ochrana proti zamrznutí média v ohřivači.
14. Dvoustupňová tepelná ochrana:
  - a) regulátor ovladače nedovolí zvýšení teploty nad 60 °C,
  - b) tepelná pojistka odpojí napájení elektrického topného tělesa v okamžiku nekontrolovaného zvýšení teploty v případě poškození řídicí elektroniky
15. Nízká spotřeba energie při provozu díky pokročilé elektronice a v pohotovostním režimu díky použití elektroniky vyrobené v technologii Ultra-Low-Power.
16. Ovládání funkcí pomocí tlačítek na zařízení a v aplikaci NEX APP.

## X. Ovládání (obrázek 1, 11, 15, 16, 17)

1. Regulátor ERA má vestavěný a neustálé aktivní komunikační modul Bluetooth Low Energy. Tento modul slouží k dálkovému ovládní elektrického topného tělesa prostřednictvím mobilních zařízení s operačním systémem Android nebo iOS. Pro ostatní zařízení Bluetooth je regulátor viditelný jako NEX1.0. Při párování zařízení bude nutné stisknout tlačítko „-“ (S2) (podsvícené během párování) na regulátoru elektrického topného tělesa (viz obr. 15 - QR kód). Pokud se první párování nezdaří, zkuste to znovu. V případě neúspěchu restartujte smartphone/iPhone a elektrické topné těleso vypnutím a zapnutím napájení a znovu spárujte obě zařízení. V případě problémů při dalším párování nebo problémů s komunikací mezi smartphonem/iPhonem a elektrickým topným tělesem vymažte zařízení ze seznamu spárovaných zařízení v aplikaci NEX APP a nastavte Bluetooth na vašem smartphonu/iPhonu, poté je znovu spárujte. Nezapomeňte potvrdit spárování tlačítkem „-“ (S2) na elektrickém topném tělese. Pokud máte další dotazy, jsme vám k dispozici. Pro urychlení ověření problému zkontrolujte nálepku na zadní straně regulátoru, zda máte elektrické topné těleso umožňující párování se smartphonem/iPhonem (NEX APP).
2. Aby bylo možné spárovat elektrické topné těleso (ovladač NEX 1.0) s externím čidlem pokojové teploty (Z-SKV-0008), musí být elektrické topné těleso v pohotovostním režimu (LED diody L1, L2 a L3 nesvítil). Za účelem zahájení párování stiskněte nejprve tlačítko „-“ (S2) a poté tlačítko „ON/OFF“ (S1) a držte obě stisknutí po dobu přibližně 5 sekund, dokud nezačne blikat LED dioda (L4). Potom do 30 sekund vložte baterie a stiskněte tlačítko mezi bateriemi (S4) na externím teplotním čidle (obr. 16). Stav párování zařízení bude potvrzen krátkým bliknutím modré LED diody (L5) na čidle (obr. 16).
3. Stisknutím tlačítka „ON/OFF“ (S1) zapíná elektrické topné těleso, dvojité stisknutí „ON/OFF“ (S1) vypíná elektrické topné těleso.
4. Stisknutím tlačítka „+“ (S3) nebo „-“ (S2) vstoupíte do režimu nastavení teploty, kterou by mělo dosáhnout Voda v otopném tělese (od 30 °C do 60 °C). Během nastavování teploty stisknutím tlačítka „+“ (S3) se nastavená teplota zvýší o 10 °C, a stisknutím tlačítka „-“ (S2) se sníží o 10 °C.
5. Během nastavování teploty světelný pás (L2) indikuje tento stav (viz obr. 16).
6. Stisknutím a podržením tlačítka „+“ (S3) po dobu asi 3 sekund spustíte režim časovače „TURBO“ (viz odstavce IX.6b). Spuštění časovače elektrické topné těleso signalizuje podsvícením ikony časovače (L3) a přejde do režimu nastavení času časovače. Čas se volí pomocí tlačítek „+“ (S3) a „-“ (S2) v rozsahu od 1 do 4 hodin. Aktuálně zvolený čas se zobrazí podsvícením příslušné části světelného pásu (L2). Po nastavení času potvrdíte tlačítkem „ON/OFF“ (S1). Elektrické topné těleso signalizuje schválení trojitým bliknutím LED diody „ZAPNUTO/VYPNUTO“ (L1) a přejde do nastavení teploty časovače. Teplota se nastavuje stejně jako ve standardním provozním režimu elektrického topného tělesa (odstavec X.4). Nastavenou teplotu lze potvrdit tlačítkem „ON/OFF“ (S1) nebo se po několika sekundách potvrdí automaticky. Poté začne elektrické topné těleso pracovat v režimu časovače „TURBO“. Světelný pás (L2) indikuje tento stav (viz obr. 11).
7. Stisknutím a podržením tlačítka „-“ (S2) po dobu asi 3 s spustíte režim časovače „START/STOP“ (viz odstavce IX.6a). Spuštění časovače elektrické topné těleso signalizuje blikáním ikony časovače (L3). V dalších krocích je nutné nastavit čas trvání a teplotu časovače stejně jako v režimu „TURBO“ (odstavec X.6).
8. Současným stisknutím a podržením tlačítek „-“ (S2) a „+“ (S3) po dobu asi 3 s spustíte režim časovače „ODLOŽENÝ START“ (viz odstavce IX.6c). Spuštění časovače elektrické topné těleso signalizuje rovnoměrným blikáním ikony časovače (L3). V prvním kroku se pomocí tlačítek „-“ (S2) a „+“ (S3) volí doba zpoždění v rozsahu od 2 do 8 hodin. Aktuálně zvolený čas je indikován podsvícením vhodné části světelného pásu (L2). Zvolené zpoždění musíte potvrdit tlačítkem (L1), což způsobí přechod do volby doby trvání časovače. Doba trvání se nastavuje stejně jako doba zpoždění, ale v rozsahu od 1 do 4 hodin. Po schválení doby trvání se elektrické topné těleso přepne do režimu nastavení teploty, což se provádí stejně jako ve standardním provozním režimu elektrického topného tělesa (odstavec X.4). Nastavená teplota se automaticky potvrdí po několika sekundách nečinnosti nebo po stisknutí tlačítka „ON/OFF“ (S1). Poté se spustí časovač, což je indikováno zhasnutím všech diod kromě blikající diody časovače (L3).
9. Během provozu časovače vypnutí a zapnutí zařízení tlačítkem „ON/OFF“ (S1) vymaže nastavení časovače. Výpadek napájení deaktivuje časovače. Po obnovení napájení regulátor dokončí funkci časovače.
10. Stisknutím a podržením tlačítka „ON/OFF“ (S1) po dobu asi 7 s zapnete/vypnete režim týdenního programu. Konfigurace týdenního programu je možná v aplikaci NEX APP.
11. Stisknutím a podržením tlačítka „ON/OFF“ (S1) po dobu asi 10 s při aktivované rodičovské kontrole ji vypnete. Aktivace a deaktivace funkce je možná z úrovně aplikace NEX APP.
12. Funkce ANTIFREEZE. Pokles teploty teplotnosné látky (vody) v otopném tělese pod 6 °C aktivuje funkci ANTIFREEZE. Funkce se aktivuje v zařízení připojeném k elektrické síti (v pohotovostním režimu). ANTIFREEZE spočívá v cyklickém ohřevu teplotnosné látky (vody) na teplotu 40 °C a následněm přepnutí do pohotovostního režimu. Proces se opakuje, dokud regulátor nezaregistruje udržení teploty nad 6 °C. UPOZORNĚNÍ! Aby funkce ANTIFREEZE fungovala správně, neodpojujte elektrické topné těleso od elektrické sítě. Ovládání elektrického topného tělesa je navrženo v technologii Ultra-Low-Power, což znamená velmi nízkou spotřebu elektrické energie i v pohotovostním režimu.
13. Po obnovení síťového napětí po předchozím výpadku proudu (porucha napájecí sítě nebo vytažení napájecí zástrčky) pokračuje elektrické topné těleso v provozu ve stavu před výpadkem proudu.
14. Elektrické topné těleso je přizpůsobeno pro práci se standardním časovačem.
15. Provozní stavy elektrického topného tělesa jsou popsány v tabulce 1.

## XI. Údržba

Při čištění odpojte elektrické topné těleso od napájení. Regulátor a napájecí kabel nesmí být vystaveny působení kapaliny (stříkající, kapající, stékající). Děti by neměly provádět údržbu zařízení bez řádného dozoru. K čištění se doporučuje používat měkké hadříky nebo houbičky. V žádném případě nepoužívejte žíravé a abrazivní čisticí prostředky nebo ostré předměty! Zabráně tím poškození povrchu otopného tělesa a regulátoru.

- Lakované povrchy myjte teplou vodou a jemnými čisticími prostředky.
- Chromované povrchy čistěte prostředky určenými k tomuto účelu.

## XII. Převprání a skladovací podmínky





Během přepravy a skladování by zařízení nemělo být vystaveno:

1. Přímému působení vody
2. Teplotě mimo rozsah od 5 °C do 35 °C
3. Vlhkosti vzduchu vyšší než 70 %
4. Působení velkých sil a přetížení, které mohou poškodit elektroniku. Vystavení zařízení výše uvedeným rizikům může mít za následek poškození řídicí elektroniky elektrického topného tělesa.

Tabulka 1. Funkce

Funkce	Ovládání na zařízení	Ovládání v aplikaci
Sušení - nastavení teploty v rozsahu od 30 °C do 60 °C	Krokové nastavení teploty každých 10 °C	Nastavení teploty každý 1 °C
Topení - nastavení teploty v rozsahu od 17 °C do 24 °C	Krokové nastavení teploty každý 1 °C	Nastavení teploty v krocích po 0,1 °C
Nastavení doby časovačů	Krokové nastavení každou 1 hodinu v případě všech časů, kromě zpoždění časovačů „ODLOŽENÝ START“	Možnost zvolit nastavený čas s přesností až na 1 minutu
Nastavení provozní teploty časovačů (rozsah od 30 °C do 60 °C)	(nastavení každé 2 hodiny) Krokové nastavení teploty každých 10 °C	Nastavení teploty každý 1 °C
Týdenní program	Zapínání a vypínání	Zapínání, vypínání a konfigurace týdenního programu
Dovolená	Žádné	Zapínání a vypínání
Rodičovská kontrola	Vypínání	Zapínání a vypínání

Tabulka 2. Ovládání aplikace NEX APP

Tlačítko	Popis
	Obecné a aktuální statistiky provozu elektrického topného tělesa ERA
	ON/OFF - zapínání a vypínání elektrického topného tělesa NEX APP
	Týdenní program - otevírá nastavení týdenního programu
	Rodičovská kontrola - aktivace funkce zablokuje všechna tlačítka na ovladači
	Dovolená - po aktivaci se automaticky nastaví minimální teplota: 30 °C pro topné těleso a 17 °C pro místnost

Tabulka 3. Provozní stavy

Stav LED diod	Provozní stav elektrického topného tělesa
L1 - nepřetržitý fialový L2 - nepřetržitý modrý	Udržení nastavení teploty indikované části světelného pásu L2.
L1 - nepřetržitý fialový L2 - rozjasňující se modrý	Ohřev do nastavené teploty indikované části rozjasňujícího se světelného pásu L2 od aktuální teploty indikované částí nepřetržitě podsvíceného pásu.
L1 - nepřetržitý fialový L2 - stmívající modrý	Ochlazování na nastavenou teplotu indikovanou částí podsvíceného pásu L2 od aktuální teploty indikované částí stmívajícího pásu L2.
L1 - nesvítil L2 - nepřetržitý modrý	Režim nastavení úrovně ohřevu. Aktuálně zvolená teplota je indikována částí podsvíceného pásu L2.
Úrovně teploty indikované pásem L2 (obr. 16)	1/4 podsvíceného pásu - 30 °C 2/4 podsvíceného pásu - 40 °C 3/4 podsvíceného pásu - 50 °C celý podsvícený pás - 60 °C
L3 - nepřetržitý modrý	Časovač, režim „TURBO“
L3 - stmívající a rozjasňující se modrý	Časovač, režim „START/STOP“
L3 - blikající modrý	Časovač, režim „ODLOŽENÝ START“
L1 - blikající fialový L2 - indikuje úroveň ohřevu elektrického topného tělesa	Funkce ANTIFREEZE - ochrana proti zamrznutí teplotonosné látky (vody) v ohřivači
L1 - stmívající a rozjasňující se fialový L3 - zhasnutý	Provoz v režimu týdenního programu
L1 - nepřetržitě fialový	Provoz v režimu sušení (ovládání teploty vody v topném tělese)
L1 - nepřetržitě modrý	Provoz v režimu topení
L2 - indikuje úroveň ohřevu ostatní LED diody zhasnuté	Rodičovská kontrola

**Tabulka 4. Poruchové stavy**

Stav LED diod	Poruchový stav elektrického topného tělesa
L1 - rozjasňující se a stmívající se červeně L2 - rozjasňující se a stmívající se modře	Porucha elektrického topného tělesa
L1 - střídavě blikající červeně a modře	Chyba snímače teploty otopného tělesa
L1 - střídavě blikající modře a fialově L4 - blikající modře	Ztráta připojení s doplňkovým externím teplotním čidlem
Svícení po dobu 5 sekund každých 30 sekund: L1 - červeně L2 - krajní části modré	Nízká úroveň baterie v externím čidle otevřeného okna
Svícení po dobu 5 sekund každých 30 sekund: L1 - červeně L2 - střední části modré	Nízká úroveň baterie v externím čidle pokojové teploty

Ztráta připojení s doplňkovým externím teplotním čidlem (Z-SKV-0006) může být způsobena vybitou baterií v čidle.

V případě poruchového stavu uvedeného v tabulce 4, pokud nevyplývá z výše uvedených příčin a není způsoben nízkou úrovní baterie v čidle, kontaktujte výrobce.



#### Stará elektrická a elektronická zařízení

Elektrická nebo elektronická zařízení, která již nejsou způsobilá k užívání, je nutno shromažďovat odděleně a odevzdat k ekologické recyklaci (Evropská směrnice o starých elektrických a elektronických zařízeních). K likvidaci starých elektrických nebo elektronických zařízení využívejte vratné a sběrné systémy vybudované v dané zemi.

# Instruction Manual

## I. Radiator with an ERA electric heating element with a controller

Congratulations on your decision to choose products by KORADO a.s. Our products are designed and manufactured in accordance with the applicable standards.



**Please read the instruction manual to enjoy trouble-free operation of the device. Keep the instruction manual in a safe place or download it at any time from the manufacturer's website: [www.korado.com](http://www.korado.com)**

## II. Safety requirements



**Pay special attention to the information in this section. Failure to observe the safety rules may cause danger to life, health or property.**

### A. Safe installation of the radiator with electric heating element ERA (Figure 3, 4, 5, 6, 7, 8, 10, 12 and 13)

1. If you have purchased a product with packaging which shows signs of mechanical damage, leaking heat transfer medium or is wet, please report this to your dealer. Damage to the packaging may result in damage to the product, which may put the user at risk.
2. The device should be installed in accordance with the manufacturer's instructions contained in this manual.
3. Installation of the radiator with an electric heating element may only be carried out by a specialist with the appropriate electrical qualifications. Before the electric heating element is connected to the mains for the first time, the electrical safety of the radiator with an electric heating element must be checked by an authorised specialist. At the same time, this specialist must check that the electrical installation complies with the prescribed safety regulations before connecting it to the mains for the first time. The provisions of the ČSN 33 2000-7-701 standard (or IEC 60364-7-701) must be complied with in bathrooms and shower rooms. For installation outside the Czech Republic, the respective national regulations must be followed.
4. The electric heating element is connected to a fixed electrical mains installation box with an upstream switch and a nominal voltage of 230 V / 50 Hz. The supply wiring, to which the electric heating element will be connected, must meet the requirements of regulations for connection of class I appliances of the required power output.
5. The circuit in the electrical system supplying the device must be equipped with a 30 mA residual current device.
6. Do not use any adapters or extension cables to supply power to the device.
7. Unless the device is equipped with a plug on the power cord or a means of disconnection from the power source with a gap between the contacts at all poles to ensure complete disconnection, a switch like this must be installed in the fixed wiring in accordance with the regulations applicable to such installation.
8. Make sure that after installing the electric heating element, its power cord does not touch the hot parts of the electric heating element or the radiator.
9. The electric heating element must be protected from impact during handling and installation to prevent mechanical damage.
10. The device is intended for domestic use.

### B. Using the radiator with an electric heating element with a controller

1. Use the product only for the purpose for which it was designed by the manufacturer.
2. The device is not a toy.
3. Check the equipment regularly to ensure its safe use (see Section VIII).
4. Do not place the power cord of the electric heating element on the heated radiator!
5. If the power cord is damaged, disconnect the electric heating element from the electrical mains supply immediately and have it professionally repaired! A damaged power cable can only be replaced by the manufacturer of the electric heating element!
6. If any water has leaked into the mains plug, it must not be inserted into the socket (Fig. 10)! Have it professionally repaired.
7. The manufacturer shall not be liable for any consequences resulting from the controller, the electric heating element or radiator having been tampered with by unauthorised persons.
8. Never loosen the plugs and the electric heating element (Fig. 5). Any work on the electric heating element which breaks its seal may only be carried out by a person with the appropriate electrical qualifications who has also been trained for this purpose by the manufacturer of the radiator.
9. Do not allow the controller of the electric heating element to be exposed to liquid (splashing, dripping or trickling).
10. This appliance may only be used by children aged 8 or over and people with impaired physical, sensory or mental abilities or a lack of experience and knowledge if supervised or instructed with regards to safe use of the appliance and if they understand the possible danger. Children must not play with the appliance. Cleaning and maintenance performed by the user must not be performed by unsupervised children.
11. Clean the device only when the power is disconnected.
12. A radiator equipped with an electric heating element can heat up to high temperatures. Be careful when touching the radiator.
13. Do not excessively stretch or bend the power cord or place heavy objects on it.
14. The radiator with an electric heating element is designed only for drying textile material washed in water!
15. Climbing on the radiator and hanging heavy items from it is prohibited (Fig. 13)!

### C. Installation and use (Figure 2, 4, 5, 6 and 7)

In the case of a radiator with an electric heating element, the safety rules in Sections II.A and II.B apply, as well as the following:

1. Install the radiator according to the manufacturer's instructions.
2. The radiator with an electric heating element must not be placed directly under a mains socket (Fig. 6).
3. In order to rule out any danger to very small children, it should be installed in such a way that the lowest cross bar is at least 600 mm above the floor.
4. The radiator may be hot and can cause burns. Be especially careful when children or people with disabilities are present.
5. When drying towels or clothes, make sure that the detergents used and the clothes you are drying can be dried at high temperatures and that there is no risk of damaging them or a dangerous situation arising.

### D. Procedure in the event of an emergency

1. "Emergency" is understood to mean:
  - Flames or smoke coming from the radiator or the electric heating element
  - Leakage of the heating medium from the radiator with an electric heating element

- Uncontrolled heating of the device
  - Presence of electrical voltage on the cover or surface of the radiator
2. In the event of an emergency:
    - Keep a safe distance
    - Disconnect the device from the power supply, or disconnect the power supply to the entire building
    - In the event of a fire, inform the relevant services or use the extinguishing agents described in Section II. D.3
    - Call a suitably qualified specialist to remove the device
    - After an emergency, reconnection of the damaged device to the power supply is prohibited
  3. Permitted extinguishing agents

Device fires can be extinguished by means of extinguishing agents which are capable of extinguishing fires in electrical equipment with a voltage of up to 1000 V.

### III. Designation (Figure 2 and 3)

The KORALUX NEO-ERA radiator is equipped with an ERA electric heating element with a controller (Fig. 1) for heating the heat transfer medium it is filled with. An antifreeze mixture is used as the heat transfer medium to fill the radiator, which allows for use of the radiator with an electric heating element in buildings where the temperature is expected to drop below freezing (down to -10°C) during winter. KORALUX NEO-ERA design radiators with electric heating of the heat transfer medium are designed for heating bathrooms, corridors, toilets and gyms, etc.

**! When using the radiator to dry textiles, only textiles washed in water can be dried!**

**! The electric heating element must not be used to heat oil!**

### IV. Technical data - ERA electric heating element (Figure 1)

Input power of the electric heating element:	Table on page 5
Radiator dimensions:	Table on page 5
Operating voltage:	230 V 50 Hz
Protection:	IPX5
Appliance class:	I
Power cord:	1.5 m (straight)
Cable termination:	without plug
Operating position:	vertical with power cord at the bottom (Fig. 6)
Connection type:	Y (power cord may only be replaced by the manufacturer)
Wireless communication:	Bluetooth Low Energy 2.4 GHz, Radio 868 Mhz
Communication with sensor (accessories):	Radio 868 MHz
Power supply for additional sensors (accessories):	Batteries 2 x AAA

### V. Design - ERA electric heating element (Figure 1, 11 and 18)

1. Heating part
2. Controller panel
3. Controller cover
4. Valve
5. Power cord connection
6. Power cable with loose wire ends

Backlit buttons (Fig. 11):

- S1 – “ON/OFF”
- S2 – “-”
- S3 – “+”

LED signalisation:

- L1 - backlit “S1” button indicating operating status L2 - light bar
- L3 - timer icon
- L4 - wireless communication icon

### VI. Optional accessories (Figure 7, 16 and 17)

Optional accessories are sold separately. They correspond to the specific model of electric heating element. They are not part of the device.

- Z-SKV-0010 – plug with switch (Fig. 7)
- Z-SKV-0006 – room temperature sensor to control the temperature in the room (Fig. 16)
- Z-SKV-0007 – open window or door sensor to switch off the heating function when a window or door is open (Fig. 17)

### VII. Installation (Figure 2, 3, 4, 6, 7, 10 and 19)



**Pay special attention to the information in this section. Failure to observe the safety rules may cause danger to life, health or property.**

**PLEASE NOTE!** Before installation, make sure that the electric heating element is not connected to the mains.

1. The radiator with an electric heating element must always be installed vertically with the power cord at the bottom (Fig. 6). No other positioning is permissible!
2. Rotate the controller cover in the appropriate direction to adjust the desired position of the controller panel. The controller cover can be rotated by 330°. The range of rotation is limited by a tactile limiter. If the controller cannot be adjusted by rotating it in one direction, try the opposite direction (Fig. 2)
3. Mount the radiator on the wall according to the manufacturer's instructions using the set of brackets included in the delivery. If the radiator with an electric heating element is positioned in the corner of the room or in an alcove, etc., a minimum side distance of the radiator from the wall of 50 mm must be observed during installation. The distance between the back of the radiator and the wall is given by the dimensions of the brackets supplied with the radiator.
4. The electric heating element can only be connected to a socket equipped with a PE protection circuit connection.
5. Before switching on the electric heating element for the first time, check its condition, see Section VIII.
6. To permanently connect the device to the mains, follow these instructions:
  - a) Brown wire insulation - phase wire (L)

- b) Blue wire insulation - neutral wire (N)
- c) Yellow-green wire insulation - protective wire (earthing) (PE)

7. When installing the plug with a switch (Z-SKV-0010, Fig. 7) in bathrooms and shower rooms, the provisions of the ČSN 33 2000-7-701 standard (or IEC 60364-7-701) must be complied with (Fig. 3). The connection socket into which this accessory will be plugged must comply with the prescribed safety regulations and standards, and must be permanently accessible (in order to disconnect the electric heating element from the mains).

**WARNING: The plug with switch Z-SKV-0010 has protection class IP44 and can be operated in zone III (230V~ sockets must not be placed in zones 0, I and II).**

## VIII. Checking the condition of the device (Figure 1)

EN



**Pay special attention to the information in this section. Failure to observe the safety rules may cause danger to life, health or property.**

The device should be checked before it is first set into operation and regularly during use. We recommend that the technical condition be checked according to the following list:

1. Sealing of the connection between the electric heating element and the radiator  
Watch out for:
  - leakage of the heat transfer medium (water) from the radiator
  - moisture accumulating on the seal at the connection point between the electric heating element and the radiator
2. Sealing of the electric heating element  
Watch out for:
  - moisture at the connection point between the panel and the controller cover (2, 3, Fig. 1)
  - moisture near the connection of the power cord to the controller (5, Fig. 1)
3. Condition of the electrical connection  
Check:
  - the condition of the power cord insulation (no visible damage to the insulation - deep scratches or cracks)
  - the condition of the plug (no cracks, loose connection pins, tightened cable)
  - connection of the cord to the device (the cord must be connected firmly and tightly)
4. Condition of the rotation limiter on the controller of the heating element  
The controller of the electric heating element cannot rotate without restriction - if you do not feel any resistance after full rotation, this means that the rotation limiter is damaged.
5. Condition of the controller panel and cover (2, 3, Fig. 1)  
Watch out for:
  - cracks
  - loose components
  - leaks in the cover
  - play between the heating part and the controller cover
6. Correct heating of the electric heating element  
About 30 minutes after switching on the electric heating element with the maximum heating temperature set, you should notice the radiator heating up significantly.

## IX. Functionality (Figure 1, 9, 11, 15, 16 and 17)

1. The device can be controlled locally with the buttons and also with the app for Android and iOS mobile devices, which can be downloaded from the App Store and Google Play (Fig. 11). NEX APP is free of charge.
2. Drying: Setting the temperature of the heat transfer medium (water) in the range 30°C - 60°C.
3. Heating: Setting the temperature in the room in the range 17°C - 24°C. This function is available when the device is configured with an external temperature sensor (Z-SKV-0006, Section VI).
4. Function to switch of the heating when the window is open: This function is available when the device is configured with an external open window sensor (Z-SKV-0007, Section VI).
5. Weekly programme with the option of setting up to 3 time intervals for each day of the week. With mobile app only.
6. Drying function in three operating modes with the option of changing the temperature during timer operation:
  - a) "START/STOP" mode - heating of the electric heating element to the selected temperature and subsequent switching off of the device after the selected time has elapsed: from 1 h to 4 h
  - b) "TURBO" mode - heating of the electric heating element to the selected temperature and subsequent return to the previous setting after the selected time has elapsed: from 1 h to 4 h
  - c) "DELAYED START" mode - after the selected delay time: from 2 h to 8 h activation of the electric heating element with the set temperature and subsequent switching off of the device after the selected operating time has elapsed: from 1 h to 4 h
7. HOLIDAY function, i.e. the ability to quickly change the operating parameters of the device - lowering the temperature to the lowest value: 17°C for the room, 30°C for the radiator - with mobile app only.
8. PARENTAL CONTROL function - locks the buttons on NEX APP.
9. Electricity consumption quantity and cost counter - with NEX APP only.
10. Smart visualisation of operating statuses and temperature using colour LED technology - see Section X.15
11. Controller can be rotated 330°.
12. Smart operation control - microprocessor control.
13. ANTIFREEZE function - protection against freezing of the heat transfer medium in the radiator.
14. Two-stage thermal protection:
  - a) the controller will not allow the temperature to be increased in excess of 60°C,
  - b) the thermal cut-off disconnects the power supply to the electric heating element if the temperature rises in an uncontrolled manner due to failure of the control electronics
15. Low power consumption during operation thanks to state-of-the-art electronics and in standby mode thanks to use of Ultra-Low-Power electronics.
16. Control of functions using buttons on the device and in NEX APP.

## X. Control (Figure 1, 11, 15, 16 and 17)

- The ERA controller has a built-in and continuously active Bluetooth Low Energy communication module. This module is used to remotely control the electric heating element via Android or iOS mobile devices. For other Bluetooth devices, the controller is visible as NEX1.0. When pairing the device, you will need to press the "-" (S2) button (lit up during pairing) on the controller of the electric heating element (see Fig. 15 - QR code). If the first attempt at pairing fails, try again. If you are unsuccessful, restart your smartphone/iPhone and the electric heating element by switching the power off and on and pair the two devices again. If you still have problems when you try to pair the devices again or problems with communication between the smartphone/iPhone and the electric heating element, delete the device from the list of paired devices in NEX APP and Bluetooth settings on your smartphone/iPhone, then pair them again. Do not forget to confirm pairing with the "-" button (S2) on the electric heating element. If you have any further questions, please contact us. To speed up troubleshooting, check the sticker on the back of the controller to see whether you have an electric heating element which allows pairing with your smartphone/iPhone (NEX APP).
- In order to pair the electric heating element (NEX 1.0 controller) with the external room temperature sensor (Z-SKV-0008), the electric heating element must be in standby mode (LEDs L1, L2 and L3 are not lit). To start pairing, first press the "-" button (S2) and then the "ON/OFF" button (S1) and hold both down for approximately 5 seconds until the LED (L4) starts flashing. Then insert the batteries within 30 seconds and press the button between the batteries (S4) on the external temperature sensor (Fig. 16). The pairing status of the device will be confirmed by a short flash of the blue LED (L5) on the sensor (Fig. 16).
- Press the "ON/OFF" button (S1) to switch on the electric heating element, double press the "ON/OFF" (S1) to switch off the electric heating element.
- Press the "+" (S3) or "-" (S2) button to enter the mode for setting the temperature which the water in the radiator should reach (from 30°C to 60°C). When setting the temperature, press the "+" button (S3) to increase the set temperature by 10°C, and press the "-" button (S2) to decrease it by 10°C.
- When setting the temperature, the light bar (L2) indicates this status (see Fig. 16).
- Press and hold the "+" button (S3) for about 3 seconds to start "TURBO" timer mode (see Section IX.6b). Starting of the timer on the electric heating element is indicated by the timer icon (L3) lighting up and the device enters the mode for setting the timer. The time is selected using the "+" (S3) and "-" (S2) buttons in the range from 1 to 4 hours. The currently selected time is displayed by the relevant part of the light bar lighting up (L2). After setting the time, confirm with the "ON/OFF" button (S1). The electric heating element signals confirmation by flashing the "ON/OFF" LED (L1) three times and enters the mode for setting the timer temperature. The temperature is set in the same way as in the standard operating mode of the electric heating element (Section X.4). The set temperature can be confirmed with the "ON/OFF" button (S1) or is confirmed automatically after a few seconds. The electric heating element then starts working in "TURBO" timer mode. The light bar (L2) indicates this status (see Fig. 11).
- Press and hold the "-" button (S2) for about 3 seconds to start "START/STOP" timer mode (see Section IX.6a). Starting of the timer on the electric heating element is signalled by the timer icon (L3) flashing. In the following steps it is necessary to set the duration and temperature of the timer just like in "TURBO" mode (Section X.6).
- Press and hold the "-" button (S2) and "+" button (S3) at the same time for about 3 seconds to start "DELAYED START" timer mode (see Section IX.6c). Starting of the timer on the electric heating element is signalled by the timer icon (L3) flashing steadily. In the first step, the "-" (S2) and "+" (S3) buttons are used to select the delay time from 2 to 8 hours. The currently selected time is indicated by the relevant part of the light bar lighting up (L2). The selected delay must be confirmed with the button (L1), which then takes you to selection of timer duration. The duration is set in the same way as the delay time, but in the range from 1 to 4 hours. After the duration has been confirmed, the electric heating element switches to temperature setting mode, which is set in the same way as in the standard operating mode of the electric heating element (Section X.4). The set temperature is automatically confirmed after a few seconds of inactivity or by pressing the "ON/OFF" button (S1). Then the timer starts, which is indicated by all of the diodes switching off except the flashing timer diode (L3).
- When the timer is running, turning the device off and on with the "ON/OFF" button (S1) clears the timer settings. A power cut will not deactivate the timer. When power is restored, the controller completes the timer function.
- Press and hold the "ON/OFF" button (S1) for about 7 seconds to switch weekly programme mode on/off. Configuration of the weekly programme is possible in NEX APP.
- Press and hold the "ON/OFF" button (S1) for about 10 seconds when parental control is activated to switch it off. Activation and deactivation of the function is possible from NEX APP.
- ANTIFREEZE function. A drop in the temperature of the heat transfer medium (water) in the radiator below 6°C activates the ANTIFREEZE function. The function is activated when the device is connected to the mains (in standby mode). ANTIFREEZE consists in cyclic heating of the heat transfer medium (water) to a temperature of 40°C and then switching to standby mode. The process is repeated until the controller registers maintenance of the temperature above 6°C. PLEASE NOTE! For the ANTIFREEZE function to work properly, do not disconnect the electric heating element from the mains. Control of the electric heating element is designed with Ultra-Low-Power technology, which means very low power consumption even in standby mode.
- When mains voltage is restored after a power cut (power cut or plug being pulled out of the socket), the electric heating element continues to operate in its state before the power cut.
- The electric heating element is designed to work with a standard timer.
- The operating states of the electric heating element are described in Table 1.

## XI. Maintenance

When cleaning, disconnect the electric heating element from the power supply. The controller and power cord must not be exposed to liquid (splashing, dripping or trickling). Children should not carry out maintenance of the device without proper supervision. Soft cloths or sponges are recommended for cleaning. Never use corrosive and abrasive cleaning agents or sharp objects! This will prevent damage to the surface of the radiator and the controller.

- Wash painted surfaces with warm water and mild detergents.
- Clean chrome-plated surfaces with products designed for this purpose.

## XII. Transportation and storage conditions





During transportation and storage, the device should not be exposed to:

- The direct effects of water
- Temperature outside the range of 5°C to 35°C
- Air humidity greater than 70%
- The effects of large forces and overloading which could cause damage to the electronics.  
Exposing the device to the above-mentioned risks may result in damage to the control electronics of the electric heating element.

**Table 1.Functions**

Function	Control on the device	Control in the app
Drying - temperature can be set in the range from 30°C to 60°C	Stepwise temperature setting in increments of 10°C	Temperature setting in increments of 1°C
Heating - temperature can be set in the range from 17°C to 24°C	Stepwise temperature setting in increments of 1°C	Stepwise temperature setting in increments of 0.1°C
Setting timer times	Stepwise setting in increments of 1 hour for all times, except for "DELAYED START" timer delays	Set time can be selected with accuracy down to 1 minute
Setting of timer operating temperature (range from 30°C to 60°C)	(setting in increments of 2 hours) Stepwise temperature setting in increments of 10°C	Temperature setting in increments of 1°C
Weekly programme	Switching on and switching off	Switching on, switching off and configuration of the weekly programme
Holiday	N/A	Switching on and switching off
Parental control	Switching off	Switching on and switching off

**Table 2. NEX APP controls**

Button	Description
	General and current statistics on operation of the ERA electric heating element
	ON/OFF - switching on and switching off the electric heating element in NEX APP
	Weekly programme - opens weekly programme settings
	Parental control - activation of the function locks all of the buttons on the controller
	Holiday - when activated, the minimum temperature is automatically set to: 30°C for the radiator and 17°C for the room

**Table 3. Operating states**

LED status	Operating state of the electric heating element
L1 - steady purple L2 - steady blue	Maintenance of the temperature setting indicated by part of the L2 light bar.
L1 - steady purple L2 - brightening blue	Heating up to the set temperature indicated by part of the brightening L2 light bar from the current temperature indicated by the part of the bar which is steadily lit.
L1 - steady purple L2 - dimming blue	Cooling to the set temperature indicated by part of the lit L2 light bar from the current temperature indicated by the dimming part of the L2 bar.
L1 - not lit L2 - steady blue	Mode for setting heating level. The currently selected temperature is indicated by part of the lit L2 light bar.
Temperature level indicated by the L2 bar (Fig. 16)	1/4 lit bar - 30°C 2/4 lit bar - 40°C 3/4 lit bar - 50°C whole lit bar - 60°C
L3 - steady blue	Timer, "TURBO" mode
L3 - dimming and brightening blue	Timer, "START/STOP" mode
L3 - flashing blue	Timer, "DELAYED START" mode
L1 - flashing purple L2 - indicates the heating level of the electric heating element	ANTIFREEZE function - protection against freezing of the heat transfer medium (water) in the radiator
L1 - dimming and brightening purple L3 - not lit	Operation in weekly programme mode
L1 - steady purple	Operation in drying mode (control of the water temperature in the radiator)
L1 - steady blue	Operation in heating mode
L2 - indicates the heating level, other LEDs are not lit	Parental control

**Table 4. Failure states**

LED status	Error state of the electric heating element
L1 - brightening and dimming red L2 - brightening and dimming blue	Electric heating element malfunction
L1 - alternately flashing red and blue	Radiator temperature sensor error
L1 - alternately flashing blue and purple L4 - flashing blue	Loss of connection with the optional external temperature sensor
Lighting up for 5 seconds every 30 seconds: L1 - red L2 - outermost parts blue	Low battery level in the external open window sensor
Lighting up for 5 seconds every 30 seconds: L1 - red L2 - middle part blue	Low battery level in the external room temperature sensor

EN

Loss of connection with the optional external temperature sensor (Z-SKV-0006) may be caused by a dead battery in the sensor.

In the event of an error state listed in Table 4, if this is not due to the above-mentioned causes and is not caused by a low battery in the sensor, contact the manufacturer.



**Old electrical and electronic equipment**

Electrical or electronic equipment that is no longer fit for use must be collected separately and sent for environmentally friendly recycling (European Directive on old electrical and electronic equipment). Use nationally established return and collection systems to dispose of old electrical or electronic equipment.

## Gebrauchsanweisung

### I. Heizkörper mit elektrischem Heizstab mit Regler ERA

Herzlichen Glückwunsch zur Wahl der Produkte von KORADO a.s. Unsere Produkte wurden in der Übereinstimmung mit den gültigen Normen entworfen und hergestellt.



**Um einen problemlosen Betrieb der Anlage genießen zu können, lesen Sie bitte die Gebrauchsanweisung durch. Die Anweisung bewahren Sie auf, Sie können sie auch jederzeit von den Web-Seiten des Herstellers herunterladen: [www.korado.cz](http://www.korado.cz)**

### II. Sicherheitsanforderungen



**Beachten Sie die Informationen in diesem Absatz. Missachtung der Sicherheitsregeln kann zu Lebensgefahr, Gesundheits- oder Sachschäden führen.**

#### A. Sichere Montage des elektrischen Heizkörpers ERA (Abbildung 3, 4, 5, 6, 7, 8, 10, 12, 13)

1. Beim Kauf eines Produkts, dessen Verpackung Anzeichen von mechanischer Beschädigung aufweist, ausgelaufenes Wärmeträgermaterial aufweist oder nass ist, sollte der Käufer dies dem Verkäufer melden. Eine Beschädigung der Verpackung kann zu Schäden am Produkt führen, die eine Gefahr für den Benutzer darstellen können.
2. Das Gerät sollte gemäß den in diesem Handbuch enthaltenen Anweisungen des Herstellers zusammengesetzt werden.
3. Die Montage des Heizkörpers mit elektrischem Heizstab darf nur durch einen Fachmann mit entsprechender elektrotechnischer Qualifikation erfolgen. Vor dem ersten Anschluss des elektrischen Heizstabs an das Stromnetz muss die elektrische Sicherheit des Heizkörpers mit elektrischem Heizstab durch einen autorisierten Fachmann überprüft werden. Gleichzeitig muss vor dem ersten Anschluss an das Stromnetz geprüft werden, ob die Elektroinstallation den vorgeschriebenen Sicherheitsvorschriften entspricht. In Badezimmern und Duschen sind die Bestimmungen der Norm CSN 33 2000-7-701 (bzw. IEC 60364-7-701) zu beachten. Bei der Montage außerhalb des Gebietes der Tschechischen Republik sind die entsprechenden Landesvorschriften zu beachten.
4. Der elektrische Heizstab wird an den Installationskasten einer festen Elektroverteilung mit vorgeschaltetem Schalter und einer Nennspannung von 230 V / 50 Hz angeschlossen. Die Versorgungsleitungen, an die der elektrische Heizstab angeschlossen wird, muss den Vorschriften für den Anschluss eines Geräts der Klasse I mit der erforderlichen Leistung entsprechen.
5. Es muss sichergestellt werden, dass der Stromkreis im elektrischen System, der das Gerät versorgt, mit einem 30 mA Fehlerstrom-Schutzschalter ausgestattet ist.
6. Verwenden Sie zur Stromversorgung des Geräts keine Adapter oder Verlängerungskabel.
7. Wenn das Gerät nicht mit einem Stecker am Netzkabel oder einer Möglichkeit zum Trennen von der Stromquelle mit einer Lücke zwischen den Kontakten an allen Polen ausgestattet ist, um eine vollständige Trennung zu gewährleisten, muss ein solcher Schalter in einer festen Elektroinstallation gemäß der für diese Installation geltenden Vorschriften installiert werden.
8. Stellen Sie sicher, dass nach der Installation des elektrischen Heizstabs dessen Netzkabel nicht die heißen Teile des elektrischen Heizstabs oder des Heizkörpers berührt.
9. Bei der Handhabung und Montage ist es notwendig, den elektrischen Heizstab vor Stößen zu schützen, um mechanische Beschädigungen zu vermeiden.
10. Die Anlage ist für den Heimgebrauch bestimmt.

#### B. Verwendung des Heizkörpers mit elektrischem Heizstab mit Regler

1. Benutzen Sie das Produkt nur für den Zweck, für den es vom Hersteller vorgesehen ist.
2. Die Anlage ist kein Spielzeug.
3. Überprüfen Sie die Anlage regelmäßig, um eine sichere Verwendung zu gewährleisten (siehe Abschnitt VIII).
4. Legen Sie das Versorgungskabel des elektrischen Heizstabs nicht auf dem erwärmten Heizkörper ab!
5. Falls das Versorgungskabel beschädigt ist, trennen Sie den elektrischen Heizstab sofort vom elektrischen Versorgungsnetz und sorgen Sie für die fachliche Reparatur! Ein beschädigtes Versorgungskabel kann nur vom Hersteller des elektrischen Heizstabs ausgetauscht werden!
6. Wenn Wasser in den Netzstecker eingedrungen ist, ist das Einstecken in die Steckdose verboten (Abb. 10)! Lassen Sie sie professionell reparieren.
7. Der Hersteller übernimmt keine Verantwortung für die Folgen, die durch willkürliche Eingriffe in den Regler, den elektrischen Heizstab oder den Heizkörper durch unbefugte entstehen.
8. Lösen Sie niemals die Stopfen und den elektrischen Heizstab (Abb. 5). Jeder Eingriff in den Heizkörper mit elektrischem Heizstab, bei dem dessen Dichtheit verletzt wird, darf nur von einer Person mit entsprechender elektrotechnischer Qualifikation durchgeführt werden, die auch für diese Zwecke vom Hersteller des Heizkörpers geschult wurde.
9. Vermeiden Sie, dass der Regler des elektrischen Heizstabs Flüssigkeiten ausgesetzt wird (Spritzer, Tropfen, Riesel).
10. Dieses Gerät kann von Kindern ab 8 Jahren und Personen mit eingeschränkter körperlicher, sensorischer oder geistiger Fähigkeiten oder mangelnder Erfahrung und Wissen verwendet werden, wenn sie beaufsichtigt oder in die sichere Verwendung des Geräts eingewiesen wurden und die damit verbundenen Gefahren verstehen. Kinder dürfen nicht mit dem Gerät spielen. Die vom Benutzer durchgeführte Reinigung und Wartung darf nicht von Kindern ohne Aufsicht durchgeführt werden.
11. Reinigen Sie das Gerät nur bei ausgeschalteter Stromversorgung.
12. Ein mit elektrischem Heizstab ausgestatteter Heizkörper kann hohe Temperaturen erreichen. Seien Sie vorsichtig beim Umgang mit Geräten.
13. Dehnen oder biegen Sie das Netzkabel nicht übermäßig und stellen Sie keine schweren Gegenstände darauf.
14. Der Heizkörper mit elektrischem Heizstab ist nur zum Trocknen von in Wasser gewaschenem Textilmaterial bestimmt!
15. Es ist verboten, auf den Heizkörper zu klettern und schwere Gegenstände daran aufzuhängen (Abb. 13)!

#### C. Montage und Verwendung (Abbildung 2, 4, 5, 6, 7)

Bei einem Heizkörper mit elektrischem Heizstab gelten die in den Abschnitten II.A und II.B aufgeführten Sicherheitsregeln sowie Folgendes:

1. Installieren Sie den Heizkörper gemäß den Anweisungen des Herstellers.
2. Ein Heizkörper mit elektrischem Heizstab darf nicht direkt unter der Steckdose platziert werden (Abb. 6).
3. Um eine Gefahr für Kleinkinder zu vermeiden, sollte die Montage so erfolgen, dass das unterste Rohr mindestens 600 mm über dem Boden liegt.
4. Der Heizkörper kann heiß sein und Verbrennungen verursachen. Seien Sie besonders vorsichtig, wenn Kinder oder behinderte Menschen anwesend sind.
5. Achten Sie beim Trocknen von Handtüchern oder Kleidung darauf, dass die verwendeten Waschmittel und die zu trocknende Kleidung bei hohen Temperaturen getrocknet werden können und keine Gefahr besteht, dass sie beschädigt werden oder eine gefährliche Situation entsteht.

#### D. Vorgehensweise in Notfällen

1. Unter „Notfall“ versteht man:
  - Aus dem Heizkörper oder dem elektrischen Heizstab ausgehende Entzündung oder Rauchentwicklung
  - Austreten von Heizmedium aus einem Heizkörper mit elektrischem Heizstab
  - Unkontrollierte Erwärmung des Gerätes
  - Das Vorhandensein elektrischer Spannung an der Abdeckung oder an der Oberfläche des Heizkörpers
2. Vorgehen im Notfall:
  - Sicherheitsabstand halten
  - Trennen Sie das Gerät von der Stromversorgung oder unterbrechen Sie die Stromversorgung des gesamten Objekts
  - Im Brandfall informieren Sie die zuständigen Dienste oder verwenden Sie die in Abschnitt II beschriebenen Löschmittel. D.3
  - Rufen Sie einen qualifizierten Fachmann an, um das Gerät zu demontieren
  - Nach einem Notfall ist es verboten, das beschädigte Gerät wieder an die Stromversorgung anzuschließen
3. Zulässige Löschmittel  
Gerätebrände können mit Feuerlöschern gelöscht werden, mit denen elektrische Gerätebrände unter Spannungen bis zu 1000 V gelöscht werden können.

DE

#### III. Bestimmung (Abbildung 2, 3)

Der Heizkörper KORALUX NEO-ERA ist mit einem elektrischen Heizstab mit ERA-Regler (Abb. 1) zur Erwärmung des wärmeleitenden Stoffes, mit dem es gefüllt ist, ausgestattet. Als wärmeleitender Stoff für die Füllung des Heizkörpers wird eine Frostschutzmischung verwendet, die den Einsatz des Heizkörpers mit elektrischem Heizstab in Objekten mit einem vorhersehbaren Temperaturabfall unter den Gefrierpunkt (bis zu  $-10\text{ }^{\circ}\text{C}$ ) während der Wintersaison ermöglicht. Designheizkörper KORALUX NEO-ERA mit elektrischer Beheizung des wärmeleitenden Mediums sind für die Beheizung von Badezimmern, Fluren, Toiletten, Fitnessstudios usw. bestimmt.

**Bei Verwendung des Heizkörpers zum Trocknen von Textilien dürfen nur mit Wasser gewaschene Textilien getrocknet werden!  
!Der elektrische Heizstab darf nicht zum Erhitzen des Öls verwendet werden!**

#### IV. Technische Angaben - elektrischer Heizstab ERA (Abbildung 1)

Leistungsbedarf des elektrischen Heizstabs	Tabelle auf Seite 5
Abmessungen des Heizkörpers	Tabelle auf Seite 5
Betriebsspannung:	230 V 50Hz
Schutzart:	IPX5
Gerätekategorie:	I
Zuleitungskabel:	1,5 m (gerade)
Kabelabschluss:	ohne Gabel
Arbeitsstellung:	senkrecht, mit Zuleitungskabel unten (Abb. 6)
Anschlussart:	Y (das Versorgungskabel darf nur vom Hersteller ersetzt werden)
Kabellose Kommunikation:	Bluetooth Low Energy 2,4 GHz Radio 868 Mhz
Kommunikation mit Sensor (Zubehör):	Radio 868 MHz
Versorgung der Zusatzsensoren (Zubehör):	Batterie 2 x AAA

#### V. Konstruktion - elektrischer Heizstab ERA (Abbildung 1, 11, 18)

1. Heizteil
2. Bedientafel des Reglers
3. Regelgehäuse
4. Kopf
5. Anschluss des Versorgungskabels
6. Versorgungskabel mit freien Leiterenden

Hinterleuchtete Drucktaster (Abb. 11):

- S1 – „ON/OFF“
- S2 – „-“
- S3 – „+“

LED Signalisierung:

- L1 - Hinterleuchtung der Taste "S1", welche den Betriebszustand L2 - Lichtband anzeigt
- L3 - Timer-Symbol
- L4 - Symbol der kabellosen Kommunikation

#### VI. Optionales Zubehör (Abbildung 7, 16, 17)

Das optionale Zubehör wird separat verkauft. Es entspricht dem konkreten Modell des elektrischen Heizstabs. Es ist kein Bestandteil des Geräts.

Z-SKV-0010 - Gabel mit Schalter (Abb. 7)

Z-SKV-0006 - Raumtemperatursensor zur Regelung der Raumtemperatur (Abb. 16)

Z-SKV-0007 - Sensor für offenes Fenster oder offene Tür, der die Abschaltung der Heizfunktion für die Zeit ermöglicht, in der das Fenster oder die Tür geöffnet ist (Abb. 17)

#### VII. Montage (Abbildung 2, 3, 4, 6, 7, 10, 19)



**Beachten Sie die Informationen in diesem Absatz. Missachtung der Sicherheitsregeln kann zu Lebensgefahr, Gesundheits- oder Sachschäden führen.**

**HINWEIS!** Stellen Sie vor der Installation sicher, dass der elektrische Heizstab nicht an das Stromnetz angeschlossen ist.

1. Der Heizkörper mit elektrischem Heizstab muss immer in vertikaler Position mit dem Zuleitungskabel nach unten eingebaut werden (Abb. 6). Keine andere Einbauposition ist zulässig!
2. Stellen Sie die gewünschte Position der Bedientafel des Reglers ein, indem Sie das Regelgehäuse in die entsprechende Richtung drehen. Das Regelgehäuse ist um  $330^{\circ}$  drehbar. Der Drehbereich wird durch einen taktilen Begrenzer begrenzt. Wenn sich der Regler nicht durch Drehen in eine Richtung verstellen lässt, versuchen Sie es mit der entgegengesetzten Richtung (Abb. 2).
3. Montieren Sie den Heizkörper gemäß den Herstellerangaben mit dem im Lieferumfang enthaltenen Montagesatz an der Wand. Befindet sich der Heizkörper mit elektrischem Heizstab in einer Raumecke oder in einer Nische etc., ist bei der Montage der seitliche Mindestabstand des

Heizkörpers von der Wand von 50 mm einzuhalten. Der Abstand zwischen der Rückseite des Heizkörpers und der Wand ergibt sich aus den Abmessungen der mit dem Heizkörper gelieferten Halterung.

- Der elektrische Heizstab darf nur an eine Steckdose angeschlossen werden, die über einen Anschluss des Schutzschaltkreises verfügt.
- Überprüfen Sie vor dem ersten Einschalten des elektrischen Heizstabs dessen Zustand, siehe Abschnitt VIII.
- Befolgen Sie die nachstehenden Anweisungen, um das Gerät dauerhaft mit der Installation zu verbinden:
  - Braune Aderisolierung – Phasenleiter (L)
  - Blaue Aderisolierung – Neutralleiter (N)
  - Gelbgrüne Aderisolierung – Schutzleiter (Erdung) (PE)
- Bei der Installation der Gabel mit Schalter (Z-SKV-0010, Abb. 7) in Badezimmern und Duschen sind die Bestimmungen der Norm ČSN 33 2000-7-701 (bzw. IEC 60364-7-701) (Abb. 3) zu beachten. Die Steckdose, an die dieses Zubehör angeschlossen wird, muss den vorgeschriebenen Sicherheitsvorschriften und -normen entsprechen und ständig zugänglich sein (damit der elektrische Heizstab vom Stromnetz getrennt werden kann).

**ACHTUNG: Der Stecker mit Schalter Z-SKV-0010 hat die Schutzartklasse IP44 und kann in Zone III betrieben werden (230V-Steckdosen dürfen nicht in den Zonen 0, I und II angebracht werden).**

## VIII. Überprüfung des Gerätezustands (Abbildung 1)



**Beachten Sie die Informationen in diesem Absatz. Missachtung der Sicherheitsregeln kann zu Lebensgefahr, Gesundheits- oder Sachschäden führen.**

Das Gerät sollte vor der ersten Inbetriebnahme und regelmäßig während des Gebrauchs überprüft werden. Es wird empfohlen, den technischen Zustand anhand der folgenden Checkliste zu überprüfen:

- Die Dichtheit der Verbindung zwischen elektrischem Heizstab und Heizkörper  
Achten Sie auf:
  - Austreten des wärmeleitenden Mediums (Wasser) aus dem Heizkörper
  - Feuchtigkeit sammelt sich auf der Dichtung an der Verbindungsstelle des elektrischen Heizstabs mit dem Heizkörper
- Die Dichtheit des elektrischen Heizstabs  
Achten Sie auf:
  - Feuchtigkeit an der Verbindung zwischen Bedientafel und Reglergehäuse (2, 3, Abb. 1)
  - Feuchtigkeit in der Nähe der Verbindung des Versorgungskabels mit dem Regler (5, Abb. 1)
- Zustand des Stromanschlusses  
Zu prüfen:
  - Zustand der Isolierung des Versorgungskabels (keine sichtbaren Schäden an der Isolierung – tiefe Kratzer, Risse)
  - Zustand des Steckers (keine Risse, lose Anschlussstifte, feststehendes Kabel)
  - Anschließen des Kabels an das Gerät (das Kabel muss fest und dicht angeschlossen sein)
- Zustand des Drehbegrenzers des Heizstabreglers  
Der Regler des elektrischen Heizstabs lässt sich nicht ungehindert drehen – spüren Sie nach dem vollständigen Drehen keinen Widerstand, ist der Drehbegrenzer beschädigt.
- Zustand der Bedientafel und des Reglergehäuses (2, 3, Abb. 1)  
Achten Sie auf:
  - Risse
  - lose Elemente
  - Undichtheit am GehäuseSpiel zwischen dem Heizteil und Reglergehäuse
- Richtige Erwärmung des elektrischen Heizstabs  
Etwa nach 30 Minuten nach dem Einschalten des elektrischen Heizstabs sollten Sie eine deutliche Erwärmung des Heizkörpers wahrnehmen.

## IX. Funktionalität (Abbildung 1, 9, 11, 15, 16, 17)

- Die Steuerung des Geräts kann sowohl lokal über Tasten als auch über eine Anwendung für Mobilgeräte mit den Betriebssystemen Android und iOS erfolgen, die unter App Store a Google Play (Abb. 11) heruntergeladen werden kann. Die App NEX APP ist kostenlos.
- Trocknen: Die Temperatur des wärmeleitenden Mediums (Wasser) im Bereich von 30 °C - 60 °C einstellen.
- Heizen: Raumtemperatur von 17 °C - 24 °C einstellen. Die Funktion ist in der Konfiguration des Geräts mit externem Temperatursensoren verfügbar (Z-SKV-0006, Absatz VI).
- Ausschaltfunktion der Heizung bei geöffnetem Fenster: Die Funktion ist in der Konfiguration des Geräts mit externem Fühler des geöffneten Fenster verfügbar (Z-SKV-0007, Absatz VI).
- Wochenprogramm mit der Möglichkeit, bis zu 3 Zeitintervalle für jeden Wochentag einzustellen. Nur mit mobiler App.
- Trocknungsfunktion in drei Betriebsarten mit der Möglichkeit, die Temperatur im Timerbetrieb zu ändern:
  - „START/STOPP“-Modus – Erhitzen des elektrischen Heizstabs auf die gewählte Temperatur und anschließendes Ausschalten des Geräts nach Ablauf der gewählten Zeit: von 1 h bis 4 h
  - „TURBO“-Modus – Erhitzen des elektrischen Heizstabs auf die gewählte Temperatur und Rückkehr zur vorherigen Einstellung nach Ablauf der gewählten Zeit: von 1 h bis 4 h
  - Modus „VERZÖGERTER START“ – nach der gewählten Verzögerungszeit: von 2 h bis 8 h, Starten des elektrischen Heizstabs mit der eingestellten Temperatur und anschließendes Ausschalten des Geräts nach der gewählten Betriebszeit: von 1 h bis 4 h
- Die Funktion URLAUB, d. h. die Möglichkeit, die Betriebsparameter des Geräts schnell zu ändern – die Temperatur auf den niedrigsten Wert zu senken: 17 °C für den Raum, 30 °C für den Heizkörper – nur mit der mobilen App.
- Die Funktion ELTERNKONTROLLE besteht darin, die Tasten am Gerät auf der NEX-APP-Ebene zu sperren.
- Zähler der Menge und Kosten des verbrauchten Stroms – nur mit der NEX APP.
- Intelligente Visualisierung von Betriebszuständen und Temperatur mittels Farb-LED-Technologie – siehe Abschnitt X.15
- Möglichkeit, den Controller um 330° zu drehen.
- Intelligente Betriebskontrolle – Mikroprozessorsteuerung.
- ANTIFREEZE-Funktion – Schutz vor dem Einfrieren des Mediums im Heizgerät.
- Zweistufiger Wärmeschutz:
  - der Regler des Controllers lässt nicht zu, dass die Temperatur über 60 °C steigt,

- b) die Thermoisierung unterbricht die Stromversorgung des elektrischen Heizstabs im Moment eines unkontrollierten Temperaturanstiegs im Falle einer Beschädigung der Steuerelektronik
15. Geringer Energieverbrauch im Betrieb dank fortgeschrittener Elektronik und im Standby-Modus dank der Verwendung von Elektronik in Ultra-Low-Power-Technologie.
  16. Bedienung der Funktionen über die Tasten am Gerät und in der NEX APP.

## X. Bedienung (Abbildung 1, 11, 15, 16, 17)

1. Der Regler ERA verfügt über ein integriertes und kontinuierlich aktives Bluetooth Low Energy-Kommunikationsmodul. Dieses Modul dient zur Fernsteuerung des elektrischen Heizstabs über mobile Geräte mit dem Betriebssystem Android oder iOS. Für andere Bluetooth-Geräte ist der Regler als NEX1.0 sichtbar. Beim Koppeln des Geräts muss die Taste „-“ (S2) (beleuchtet während der Koppelung) am Regler des elektrischen Heizstabs gedrückt werden (siehe Abb. 15 – QR-Code). Wenn die erste Kopplung fehlschlägt, versuchen Sie es erneut. Im Falle eines Fehlers starten Sie das Smartphone/iPhone und den elektrischen Heizstab neu, indem Sie den Strom aus- und wieder einschalten, und koppeln Sie die beiden Geräte erneut. Bei weiteren Kopplungsproblemen oder Kommunikationsproblemen zwischen dem Smartphone/iPhone und dem elektrischen Heizstab löschen Sie bitte das Gerät aus der gekoppelten Geräteliste in der NEX APP und den Bluetooth-Einstellungen auf Ihrem Smartphone/iPhone und koppeln Sie es anschließend erneut. Vergessen Sie nicht, die Kopplung mit der „-“-Taste (S2) am Elektroheizer zu bestätigen. Bei weiteren Fragen stehen wir Ihnen gern zur Verfügung. Um die Problemüberprüfung zu beschleunigen, überprüfen Sie anhand des Aufklebers auf der Rückseite des Reglers, ob Sie über einen elektrischen Heizstab verfügen, der die Kopplung mit einem Smartphone/iPhone (NEX-APP) ermöglicht.
2. Um den elektrischen Heizstab (Controller NEX 1.0) mit dem externen Raumtemperatursensor (Z-SKV-0008) zu koppeln, muss sich der elektrische Heizstab im Standby-Modus befinden (LEDs L1, L2 und L3 sind aus). Um die Kopplung zu starten, drücken Sie zuerst die „-“-Taste (S2) und dann die „ON/OFF“-Taste (S1) und halten Sie beide für ca. 5 Sekunden gedrückt, bis die LED (L4) zu blinken beginnt. Legen Sie dann innerhalb von 30 Sekunden die Batterien ein und drücken Sie die Taste zwischen den Batterien (S4) am externen Temperatursensor (Abb. 16). Der Koppelungsstatus des Geräts wird durch ein kurzes Aufleuchten der blauen LED (L5) am Sensor bestätigt (Abb. 16).
3. Durch Drücken der Taste „ON/OFF“ (S1) wird der elektrische Heizstab eingeschaltet, durch doppeltes Drücken von „ON/OFF“ (S1) wird der elektrische Heizstab ausgeschaltet.
4. Durch Drücken der Taste „+“ (S3) oder „-“ (S2) gelangt man in den Modus zur Einstellung der Temperatur, die das Wasser im Heizkörper erreichen soll (von 30 °C bis 60 °C). Während der Temperatureinstellung wird durch Drücken der Taste „+“ (S3) die eingestellte Temperatur um 10 °C erhöht und durch Drücken der Taste „-“ (S2) um 10 °C gesenkt.
5. Während der Temperatureinstellung zeigt die Leuchteiste (L2) diesen Zustand an (siehe Abbildung 16).
6. Durch Drücken und Halten der Taste „+“ (S3) für ca. 3 Sekunden wird der Timer-Modus „TURBO“ gestartet (siehe Abschnitt IX.6b). Das Starten des Timers signalisiert der elektrische Heizstab durch das Aufleuchten des Timer-Symbols (L3) und den Eintritt in den Modus zur Einstellung der Timerzeit. Die Zeit wird mit den Tasten „+“ (S3) und „-“ (S2) in einem Bereich von 1 bis 4 Stunden verstellt. Die aktuell gewählte Zeit wird durch Hinterleuchten des entsprechenden Teils des Leuchtbalkens (L2) angezeigt. Nach dem Einstellen der Zeit bestätigen Sie mit der Taste „ON/OFF“ (S1). Der elektrische Heizstab signalisiert die Freigabe durch dreimaliges Blinken der „ON/OFF“-LED (L1) und fährt mit der Temperatureinstellung des Timers fort. Die Einstellung der Temperatur erfolgt auf die gleiche Weise wie im Standardbetriebsmodus des elektrischen Heizstabs (Abschnitt X.4). Die eingestellte Temperatur kann durch Drücken der Taste „ON/OFF“ (S1) oder automatisch nach einigen Sekunden bestätigt werden. Der elektrische Heizstab beginnt dann mit dem Betrieb im Timer-Modus „TURBO“. Die Leuchteiste (L2) zeigt diesen Zustand an (siehe Abb. 11).
7. Die Taste „-“ (S2) ca. 3 Sekunden lang gedrückt halten, um den Zeitschaltmodus „START/STOP“ zu starten (siehe Abschnitt IX.6a). Der elektrische Heizstab zeigt den Start des Timers durch Blinken des Symbols des Timers (L3) an. In den folgenden Schritten müssen die Dauer und die Temperatur des Timers auf die gleiche Weise wie im Modus „TURBO“ (Abschnitt X.6) eingestellt werden.
8. Halten Sie die Tasten „-“ (S2) und „+“ (S3) gleichzeitig ca. 3 s lang gedrückt, um den Timer-Modus „VERZÖGERTER START“ zu starten (siehe Abschnitt IX.6c). Der elektrische Heizstab zeigt den Start der Zeitschaltuhr durch ständiges Blinken des Symbols der Zeitschaltuhr (L3) an. In der ersten Stufe wird mit den Tasten „-“ (S2) und „+“ (S3) die Verzögerungszeit von 2 bis 8 Stunden gewählt. Die aktuell gewählte Zeit wird durch das Hinterleuchten des entsprechenden Teils des Leuchtbalkens (L2) angezeigt. Die gewählte Verzögerungszeit muss durch Drücken der Taste (L1) bestätigt werden, wodurch der Wechsel zur Auswahl der Timerdauer erfolgt. Die Dauer wird auf die gleiche Weise eingestellt wie die Verzögerungszeit, jedoch in einem Bereich von 1 bis 4 Stunden. Nach der Bestätigung der Dauer schaltet der elektrische Heizstab in den Modus der Temperatureinstellung um, was auf die gleiche Weise geschieht wie im Standardbetriebsmodus des elektrischen Heizstabs (Abschnitt X.4). Die eingestellte Temperatur wird nach einigen Sekunden Inaktivität oder nach Drücken der Taste „ON/OFF“ (S1) automatisch bestätigt. Anschließend startet der Timer, was durch das Erlöschen aller LEDs bis auf die blinkende Timer-LED (L3) angezeigt wird.
9. Während des Betriebs der Start- und Stopp-Timer löscht die „ON/OFF“-Taste (S1) die Timer-Einstellungen. Ein Stromausfall führt nicht zur Deaktivierung der Timer. Nach Wiederherstellung der Stromversorgung führt der Regler die Timer-Funktion zu Ende aus.
10. Halten Sie die „ON/OFF“-Taste (S1) etwa 7 Sekunden lang gedrückt, um den Wochenprogrammmodus ein-/auszuschalten. Die Konfiguration des Wochenprogramms ist in der NEX APP möglich.
11. Halten Sie bei aktivierter Elternkontrolle die „ON/OFF“-Taste (S1) etwa 10 Sekunden lang gedrückt, um sie auszuschalten. Die Aktivierung und Deaktivierung der Funktion ist ab der NEX APP-Ebene möglich.
12. ANTIFREEZE-Funktion. Sinkt die Temperatur des wärmeleitenden Mediums (Wasser) im Heizkörper unter 6 °C, wird die ANTIFREEZE-Funktion aktiviert. Die Funktion wird aktiviert, wenn das Gerät an das Stromnetz angeschlossen ist (im Standby-Modus). ANTIFREEZE besteht aus der zyklischen Erwärmung des wärmeleitenden Mediums (Wasser) auf eine Temperatur von 40 °C und dem anschließenden Umschalten in den Standby-Modus. Der Vorgang wird solange wiederholt, bis der Regler eine Aufrechterhaltung der Temperatur über 6 °C registriert. HINWEIS! Damit die ANTIFREEZE-Funktion ordnungsgemäß funktioniert, darf der elektrische Heizstab nicht vom Stromnetz getrennt werden. Die Steuerung des elektrischen Heizstabs ist in Ultra-Low-Power-Technologie ausgeführt, was einen sehr geringen Stromverbrauch auch im Standby-Modus bedeutet.
13. Nach Wiederherstellung der Netzspannung nach einem vorangegangenen Stromausfall (Netzausfall oder Netzstecker gezogen) arbeitet der elektrische Heizstab im Zustand vor dem Stromausfall weiter.
14. Der elektrische Heizstab ist für den Betrieb mit einem Standard-Timer ausgelegt.
15. Die Betriebszustände des elektrischen Heizstabs sind in Tabelle 1 beschrieben.

## XI. Wartung

- Trennen Sie beim Reinigen den elektrischen Heizstab vom Stromnetz. Der Regler und das Netzkabel dürfen keiner Flüssigkeit ausgesetzt werden (Spritzwasser, Tropfen, Laufen). Kinder sollten das Gerät nicht ohne entsprechende Aufsicht warten. Es empfiehlt sich, zur Reinigung weiche Tücher oder Schwämme zu verwenden. Benutzen Sie auf keinen Fall ätzende und scheuernde Reinigungsmittel oder scharfe Gegenstände! Dadurch wird eine Beschädigung der Oberfläche des Heizkörpers und des Reglers verhindert.
- Lackierte Oberflächen mit warmem Wasser und milden Reinigungsmitteln waschen.
  - Reinigen Sie Chromoberflächen mit dafür vorgesehenen Produkten.

## XII. Transport- und Lagerbedingungen

Während des Transports und der Lagerung darf das Gerät nicht folgenden Einflüssen ausgesetzt werden:

1. Direkte Einwirkung von Wasser
2. Temperaturen außerhalb des Bereichs von 5 °C bis 35 °C
3. Luftfeuchtigkeit höher als 70 %
4. Die Anwendung großer Kräfte und Überlastungen kann zu Schäden an der Elektronik führen. Wenn Sie das Gerät den oben genannten Gefahren aussetzen, kann es zu Schäden an der Steuerelektronik des elektrischen Heizstabs kommen.

DE

Tabelle 1. Funktion

Funktion	Bedienung am Gerät	Bedienung in der App
Trocknen - Temperatureinstellung im Bereich von 30 °C bis 60 °C	Temperaturschrit-verstellung in 10 °C	Temperaturverstellung in 1 °C Schritten
Heizen - Temperatureinstellung im Bereich von 17 °C bis 24 °C	Temperaturschrit-verstellung in 1 °C	Temperaturverstellung in Schritten von 0,1 °C
Einstellung der Timer-Zeit	Die Verstellung in 1-Stunde-Schritten bei allen Zeiten, mit der Ausnahme der Timer-Verzögerung "VERZÖGERTER START"	Möglichkeit, die eingestellte Zeit mit Genauigkeit bis 1 Minute zu wählen
Einstellung der Betriebstemperatur der Timer (im Bereich von 30 °C bis 60 °C)	(Einstellung alle 2 Stunden) Temperatureinstellung in 10 °C Schritten	Temperaturverstellung in 1 °C Schritten
Wochenprogramm	Ein- und Ausschalten	Einschalten, Ausschalten und Konfiguration des Wochenprogramms
Urlaub	Keine	Ein- und Ausschalten
Elternkontrolle	Ausschalten	Ein- und Ausschalten

Tabelle 2. Bedienung der App NEX APP





Taster	Beschreibung
	Allgemeine und aktuelle Betriebsauswertungen des elektrischen Heizkörpers ERA
	ON/OFF - Ein- und Ausschalten des elektrischen Heizkörpers NEX APP
	Wochenprogramm - öffnet die Einstellung des Wochenprogramms
	Elternkontrolle - die Aktivierung der Funktion sperrt alle Tasten am Bediengerät
	Urlaub - nach Aktivierung wird die Mindesttemperatur automatisch eingestellt: 30 °C für den Heizkörper und 17 °C für den Raum

Tabelle 3. Betriebszustände

LED-Dioden-Status	Betriebszustand des elektrischen Heizstabs
L1 - ununterbrochen violett L2 - ununterbrochen blau	Halten der eingestellten Temperatur des angezeigten Teils des Leuchtstreifens L2.
L1 - ununterbrochen violett L2 - aufhellendes blau	Erwärmung bis zur eingestellten, durch den Teil des aufhellenden Lichtstreifens L2 angezeigten Temperatur von der aktuellen durch den ununterbrochen hinterleuchteten Streifen angezeigten Temperatur.
L1 - ununterbrochen violett L2 - verblassendes blau	Abkühlen auf die eingestellte, durch den Teil des hinterleuchteten Lichtstreifens L2 angezeigte Temperatur von der aktuellen durch den verblassenden Streifen L2 angezeigten Temperatur.
L1 - leuchtet nicht L2 - ununterbrochen blau	Betriebsmodus zur Einstellung der Heizstufe. Die aktuell angewählte Temperatur wird durch den Teil des hinterleuchteten Streifens L2 angezeigt.
Die durch den Streifen L2 angezeigten Temperaturstufen (Abb. 16)	1/4 des Streifens hinterleuchtet - 30 °C 2/4 des Streifens hinterleuchtet - 40 °C 3/4 des Streifens hinterleuchtet - 50 °C der Streifen komplett hinterleuchtet - 60 °C
L3 - ununterbrochen blau	Timer, Betriebsmodus "TURBO"
L3 - verblassendes und aufhellendes blau	Timer, Betriebsmodus "START/ STOPP"
L3 - blinkendes blau	Timer, Betriebsmodus "VERZÖGERTER START"
L1 - blinkendes violett L2 - zeigt die Heizstufe des elektrischen Heizstabs	ANTIFREEZE-Funktion – Schutz vor dem Einfrieren des wärmeleitenden Mediums (Wasser) im Heizgerät
L1 - verblassendes und aufhellendes violett L3 - ausgelöscht	Betrieb im Wochenprogramm-Modus
L1 - ununterbrochenes violett	Betrieb im Trocknungs-Modus (Regelung der Wassertemperatur im Heizkörper)
L1 - ununterbrochenes blau	Betrieb im Heizmodus
L2 - zeigt die Heizebene an, die übrigen LED's leuchten nicht	Elternkontrolle

**Tabelle 4. Stöorzustände**

LED-Dioden-Status	Stöorzustand des elektrischen Heizstabs
L1 - aufhellendes und verblassendes rot L2 - aufhellendes und verblassendes Blau	Fehlfunktion des elektrischen Heizstabs
L1 - abwechselnd rot und blau blinkend	Fehler des Temperaturfühlers des Heizkörpers
L1 - abwechselnd blau und violett blinkend L4 - blau blinkend	Verlust der Verbindung mit optionalem externen Temperatursensor
Leuchtet alle 30 Sekunden 5 Sekunden lang: L1 - rot L2 - Randteile blau	Schwache Batterie im externen Sensor des geöffneten Fensters
Leuchtet alle 30 Sekunden 5 Sekunden lang: L1 - rot L2 - mittlere Teile blau	Batterie im externen Raumtemperatursensor schwach

**DE**

Der Verlust der Verbindung mit dem zusätzlichen externen Temperaturfühler (Z-SKV-0006) kann auf leere Batterie im Fühler zurückgeführt werden.

Wenn ein in Tabelle 4 aufgeführter Stöorzustand auftritt und dieser nicht aus den oben genannten Ursachen resultiert und nicht auf einen niedrigen Batteriestand im Sensor zurückzuführen ist, wenden Sie sich an den Hersteller.



#### Elektrische und elektronische Altgeräte

Nicht mehr gebrauchsfähige Elektro- und Elektronikgeräte müssen getrennt gesammelt und einem umweltgerechten Recycling zugeführt werden (Europäische Richtlinie über Elektro- und elektronik-Altgeräte). Nutzen Sie die auf nationaler Ebene eingerichteten Rückgabe- und Sammelsysteme für die Entsorgung von Elektro- und Elektronikaltgeräten.

## Návod na použitie

### I. Vykurovacie teleso s elektrickým výhrevným telesom s regulátorom ERA

Gratulujeme k výberu výrobkov KORADO a.s. Naše výrobky boli navrhnuté a vyrobené v súlade s platnými normami.



**Prečítajte si návod, aby ste si užíli bezproblémovú prevádzku zariadenia. Návod si uschovajte alebo si ho kedykoľvek stiahnite z webových stránok výrobcu: [www.korado.cz](http://www.korado.cz)**

### II. Bezpečnostné požiadavky



**Venujte zvláštnu pozornosť informáciám v tomto odseku. Nedodržanie bezpečnostných pravidiel môže spôsobiť ohrozenie života, zdravia alebo majetku.**

### A. Bezpečná montáž vykurovacieho telesa s elektrickým výhrevným telesom ERA (obr. 3, 4, 5, 6, 7, 8, 10, 12, 13)

1. V prípade nákupu výrobku, ktorého obal javí známky mechanického poškodenia, úniku teplotnej látky alebo je mokrý, by to mal kupujúci nahlásiť predajcovi. Poškodenie obalu môže mať za následok poškodenie výrobku, čo môže spôsobiť riziko pre používateľov.
2. Zariadenie by malo byť montované v súlade s pokynmi výrobcu obsiahnutými v tomto návode.
3. Montáž vykurovacieho telesa s elektrickým výhrevným telesom smie vykonávať výlučne odborník so zodpovedajúcou elektrotechnickou kvalifikáciou. Pred prvým pripojením elektrického výhrevného telesa k sieti musí elektrický bezpečnostný vykurovacieho telesa s elektrickým výhrevným telesom skontrolovať na to oprávnený odborník. Súčasne musí pred prvým pripojením do elektrickej siete overiť, či elektrická inštalácia spĺňa predpísané bezpečnostné predpisy. V kúpeľniach a sprchách musia byť dodržané ustanovenia normy ČSN 33 2000-7-701 (resp. IEC 60364-7-701). Pri montáži mimo Českej republiky je potrebné dodržiavať príslušné vnútroštátne predpisy.
4. Elektrické výhrevné teleso sa pripája do inštalátorskej skatule pevného elektrického rozvodu s predradeným vypínačom a menovitým napätím 230 V/50 Hz. Prívodná elektroinštalácia, do ktorej bude elektrické výhrevné teleso pripojené, musí spĺňať predpisy na pripojenie spotrebiča triedy I požadovaného výkonu.
5. Musí sa zabezpečiť, aby bol obvod elektrického systému, ktorý napája zariadenie, vybavený prúdovým chráničom 30 mA.
6. Na napájanie zariadenia nepoužívajte žiadne adaptéry ani predlžovacie káble.
7. Ak nie je zariadenie vybavené zástrčkou na napájacom kábli alebo prostriedkom na odpojenie od zdroja napájania s medzerou medzi kontaktnými vo všetkých polohách na zaistenie úplného odpojenia, musí byť taký vypínač inštalovaný v pevnej elektroinštalácii v súlade s predpismi vzťahujúcimi sa na takú inštaláciu.
8. Uistite sa, že po inštalácii elektrického výhrevného telesa sa jeho napájací kábel nedotýka horúcich častí elektrického výhrevného telesa alebo vykurovacieho telesa.
9. Pri manipulácii a montáži je nutné elektrické výhrevné teleso chrániť pred nárazom, aby nedošlo k jeho mechanickému poškodeniu.
10. Zariadenie je určené na domáce použitie.

### B. Použitie vykurovacieho telesa s elektrickým výhrevným telesom s regulátorom

1. Výrobok používajte iba na účel, na ktorý bol určený výrobcom.
2. Zariadenie nie je hračka.
3. Pravidelne kontrolujte zariadenie, aby ste zaistili jeho bezpečné používanie (pozrite odsek VIII).
4. Prívodný kábel elektrického výhrevného telesa nekladte na ohriate vykurovacie teleso!
5. Ak je prívodný kábel poškodený, ihneď odpojte elektrické výhrevné teleso od prívodnej elektrickej siete a zaistite odbornú opravu! Poškodený prívodný kábel smie meniť iba výrobca elektrického výhrevného telesa!
6. Ak do sieťovej vidlice vnikla voda, je ju zakázané zasúvať do zásuvky (obr. 10)! Zaistite jej odbornú opravu.
7. Výrobca nesie zodpovednosť za následky vyplývajúce zo svojvoľných zásahov do regulátora, elektrického výhrevného telesa alebo vykurovacieho telesa neoprávnenými osobami.
8. Nikdy nepovoľujte zátky a elektrické výhrevné teleso (obr. 5). Akékoľvek zásahy do vykurovacieho telesa s elektrickým výhrevným telesom, pri ktorých je porušená jeho tesnosť, smie vykonávať iba osoba s príslušnou elektrotechnickou kvalifikáciou, ktorá je navyše na tieto účely preškolená výrobcom vykurovacieho telesa.
9. Nedovoľte, aby bol regulátor elektrického výhrevného telesa vystavený pôsobeniu kvapaliny (strieškajúcej, kvapkajúcej, stekajúcej).
10. Tento spotrebič môžu používať deti vo veku 8 rokov a staršie osoby so zníženými fyzickými, zmyslovými alebo mentálnymi schopnosťami alebo nedostatkom skúseností a znalostí, ak sú pod dozorom alebo boli poučené o používaní spotrebiča bezpečným spôsobom a rozumnej prípadných nebezpečenstvách. Deti sa so spotrebičom nesmú hrať. Čistenie a údržbu vykonávanú používateľom nesmú vykonávať deti bez dozoru.
11. Zariadenie čistite iba pri odpojení napájania.
12. Vykurovacie teleso vybavené elektrickým výhrevným telesom sa môže zahrievať na vysoké teploty. Budte opatrní pri kontakte so zariadeniami.
13. Napájací kábel nadmerne nenatiahajte ani neohýbajte, nekladte naň ťažké predmety.
14. Vykurovacie teleso s elektrickým výhrevným telesom je určené len na sušenie textilného materiálu praneho vo vode!
15. Na vykurovacie teleso je zakázané stúpať a vešať ťažké predmety (obr. 13)!

### C. Montáž a použitie (obr. 2, 4, 5, 6, 7)

V prípade vykurovacieho telesa s elektrickým výhrevným telesom platia bezpečnostné pravidlá uvedené v odsekoch II.A a II.B, a tiež nasledujúce:

1. Vykurovacie teleso namontujte podľa pokynov výrobcu.
2. Vykurovacie teleso s elektrickým výhrevným telesom nesmie byť umiestnené tesne pod zásuvku (obr. 6).
3. Aby sa vylúčilo nebezpečenstvo hroziace veľmi malým deťom, malo by byť teleso inštalované tak, aby najnižšia priečka bola najmenej 600 mm nad podlahou.
4. Vykurovacie teleso môže byť horúce a môže spôsobiť popáleniny. Budte veľmi opatrní, keď sú prítomné deti alebo osoby so zdravotným postihnutím.
5. Pri sušení uterákov alebo oblečenia sa uistite, že používané pracie prostriedky a sušené oblečenie je možné sušiť pri vysokých teplotách a že nehrozí ich poškodenie ani vznik nebezpečnej situácie.

### D. Postup v núdzových situáciách

1. „Núdzovú situáciu“ sa rozumie:
  - Zapálenie alebo dym z vykurovacieho telesa alebo elektrického výhrevného telesa
  - Únik vykurovacieho média z vykurovacieho telesa s elektrickým výhrevným telesom
  - Nekontrované zahrievanie zariadenia
  - Prítomnosť elektrického napätia na kryte alebo na povrchu vykurovacieho telesa

2. V prípade núdzovej situácie:
  - Udržujte bezpečnú vzdialenosť
  - Odpojte zariadenie od napájania, prípadne odpojte napájanie celého objektu
  - V prípade požiaru informujte príslušné služby alebo použite hasiace prostriedky opísané v odseku II. D.3
  - Zavolajte odborníka s príslušnou kvalifikáciou, aby zariadenie demontoval
  - Po núdzovej situácii je zakázané poškodené zariadenie znova pripojiť k napájaniu
3. Povolené hasiace prostriedky Požiare zariadenia je možné hasiť pomocou hasiacich prostriedkov, ktoré umožňujú hasenie požiarov elektrických zariadení pod napätím do 1000 V.

### III. Určenie (obr. 2, 3)

Vykurovacie teleso KORALUX NEO-ERA je pre ohrev teplotosnej látky, ktorou je naplnené, osadené elektrickým výhrevným telesom s regulátorom ERA (obr. 1). Ako teplotosná látka je pre náplň vykurovacieho telesa použitá nemrzúca zmes, čo umožňuje použitie vykurovacieho telesa s elektrickým výhrevným telesom v objektoch s predpokladaným poklesom teploty pod bod mrazu (do  $-10\text{ }^{\circ}\text{C}$ ) počas zimného obdobia. Dizajnové vykurovacie telesá KORALUX NEO-ERA s elektrickým ohrevom teplotosnej látky sú určené na vykurovanie kúpeľní, chodbej, WC, posilňovní a pod.

**Prí použití vykurovacieho telesa na sušenie textílií je možné sušiť iba textil prany vo vode!**

**Elektrické výhrevné teleso sa nesmie používať na ohrev oleja!**

**SK**

### IV. Technické údaje – elektrické výhrevné teleso ERA (obr. 1)

Príkon elektrického výhrevného telesa:	Tabuľka na strane 5
Rozmery vykurovacieho telesa:	Tabuľka na strane 5
Prevádzkové napätie:	230 V 50 Hz
Krytie:	IPX5
Trieda spotrebiča:	I
Prívodný kábel:	1,5 m (rovný)
Ukončenie kábla:	bez vidlice
Pracovná poloha:	zvislá s prívodným káblom dole (obr. 6)
Typ pripojenia:	Y (napájací kábel smie vymeniť iba výrobca)
Bezdrôtová komunikácia:	Bluetooth Low Energy 2,4 GHz, Rádio 868 MHz
Komunikácia so senzorm (príslušenstvo):	Rádio 868 MHz
Napájanie doplnkových senzorov (príslušenstvo):	Batéria 2x AAA

### V. Konštrukcia – elektrické výhrevné teleso ERA (obr. 1, 11, 18)

1. Výhrevná časť
2. Panel regulátora
3. Kryt regulátora
4. Hlavica
5. Pripojenie napájacieho kábla
6. Napájací kábel s voľnými koncami vodičov

Podsvietené tlačidlá (obr. 11):

- S1 – „ON/OFF“
- S2 – „-“
- S3 – „+“

LED signalizácia:

- L1 – podsvietenie tlačidla „S1“ indikujúce prevádzkový stav
- L2 – svetelný pás
- L3 – ikona časovača
- L4 – ikona bezdrôtovej komunikácie

### VI. Doplnkové príslušenstvo (obr. 7, 16, 17)

Doplnkové príslušenstvo sa predáva samostatne. Zodpovedajú konkrétne modelu elektrického výhrevného telesa. Nie je súčasťou zariadenia.

- Z-SKV-0010 – vidlica so spínačom (obr. 7)
- Z-SKV-0006 – snímač izbovej teploty umožňujúci riadiť teplotu v miestnosti (obr. 16)
- Z-SKV-0007 – snímač otvoreného okna alebo dverí umožňujúci vypnúť funkciu kúrenia na čas, kedy je okno alebo dvere otvorené (obr. 17)

### VII. Montáž (obr. 2, 3, 4, 6, 7, 10, 19)



**Venujte zvláštnu pozornosť informáciám v tomto odseku. Nedodržanie bezpečnostných pravidiel môže spôsobiť ohrozenie života, zdravia alebo majetku.**

**UPOZORNENIE!** Pred montážou sa uistite, že elektrické výhrevné teleso nie je pripojené k elektrickej sieti.

1. Vykurovacie teleso s elektrickým výhrevným telesom musí byť inštalované vždy vo zvislej polohe s prívodným káblom dole (obr. 6). Iná poloha umiestnenia je neprípustná!
2. Otočením krytu regulátora v príslušnom smere nastavte požadovanú polohu panela regulátora. Kryt regulátora je možné otočiť o  $330^{\circ}$ . Rozsah otáčania je obmedzený hmatovým obmedzovačom. Ak nie je možné regulátor nastaviť otočením jedným smerom, skúste to opačným smerom (obr. 2)
3. Vykurovacie teleso namontujte podľa pokynu výrobcu na stenu pomocou súpravy uchytenia, ktorá je súčasťou dodávky. Ak je vykurovacie teleso s elektrickým výhrevným telesom umiestnené v rohu miestnosti alebo vo výklenku a pod., je pri montáži nutné dodržať minimálny bočný odstup vykurovacieho telesa od steny 50 mm. Vzdialenosť medzi zadnou stranou vykurovacieho telesa od steny je daná rozmermi uchytenia dodávaného s vykurovacím telesom.
4. Elektrické výhrevné teleso sa smie pripájať iba do zásuvky vybavenej pripojením ochranného obvodu PE.
5. Pred prvým zapnutím elektrického výhrevného telesa overte jeho stav, pozrite odsek VIII.
6. Pri trvalom pripojení zariadenia na inštaláciu postupujte podľa nasledujúcich pokynov:
  - a) Hnedá izolácia vodiča – fázový vodič (L)
  - b) Modrá izolácia vodiča – neutrálny vodič (N)
  - c) Žltá-zelená izolácia vodiča – ochranný vodič (uzemnenie) (PE)

7. Pri inštalácii vidlice so spínačom (Z-SKV-0010, obr. 7) v kúpeľniach a sprchách musia byť dodržané ustanovenia normy ČSN 33 2000-7-701 (resp. IEC 60364-7-701) (obr. 3). Pripojovacia zásuvka, do ktorej bude toto príslušenstvo zapojené, musí spĺňať predpísané bezpečnostné predpisy a normy, a musí byť trvalo prístupná (z dôvodu možnosti odpojenia elektrického výhrevného telesa od siete).
- UPOZORNENIE: Vidlica so spínačom Z-SKV-0010 má krytie IP44 a je možné ju prevádzkovať v zóne III (V zóne 0, I a II nesmú byť umiestnené zásuvky s napätím 230V-).**

### VIII. Overenie stavu zariadenia (obr. 1)



**Venujte zvláštnu pozornosť informáciám v tomto odseku. Nedodržanie bezpečnostných pravidiel môže spôsobiť ohrozenie života, zdravia alebo majetku.**

Zariadenie by sa malo kontrolovať pred prvým spustením a pravidelne počas používania. Kontrolu technického stavu sa odporúča vykonávať podľa tohto zoznamu:

1. Tesnosť spojenia medzi elektrickým výhrevným telesom a vykurovacím telesom  
Dávajte pozor na:
  - únik teplotosnej látky (vody) z vykurovacieho telesa
  - vlhkosť hromadiaca sa na tesnení v mieste spojenia elektrického výhrevného telesa so vykurovacím telesom
2. Tesnosť elektrického výhrevného telesa  
Dávajte pozor na:
  - vlhkosť v mieste spojenia panelu a krytu regulátora (2, 3, obr. 1)
  - vlhkosť v blízkosti spojenia napájacieho kábla s regulátorom (5, obr. 1)
3. Stav elektrického pripojenia  
Skontrolujte:
  - stav izolácie napájacieho kábla (žiadne viditeľné poškodenie izolácie – hlboké poškriabanie, praskliny)
  - stav zástrčky (žiadne praskliny, uvoľnené pripojovacie kolíky, utiahnutý kábel)
  - pripojenie kábla k zariadeniu (kábel musí byť pripojený pevne a tesne)
4. Stav obmedzovača otáčania ovládača výhrevnej tyče  
Regulátor elektrického výhrevného telesa sa nemôže otáčať bez obmedzenia – ak po úplnom otočení necítite žiadny odpor, znamená to, že je obmedzovač otáčania poškodený.
5. Stav panela a krytu regulátora (2, 3, obr. 1)  
Dávajte pozor na:
  - praskliny
  - voľné prvky
  - netesnosti krytu
  - vôle medzi vykurovacou časťou a krytom regulátora
6. Správne zahrievanie elektrického výhrevného telesa  
Po asi 30 minútach od zapnutia elektrického výhrevného telesa s nastavenou maximálnou teplotou ohrevu by ste mali zaznamenať výrazné zahriatie vykurovacieho telesa.

### IX. Funkčnosť (obr. 1, 9, 11, 15, 16, 17)

1. Zariadenie je možné ovládať lokálne tlačidlami, a to pomocou aplikácie pre mobilné zariadenia s operačným systémom Android a iOS, ktorá je na stiahnutie v App Store a Google Play (obr. 11). Aplikácia NEX APP je zadarmo.
2. Sušenie: Nastavenie teploty teplotosnej látky (vody) v rozsahu 30 – 60 °C.
3. Kúrenie: Nastavenie teploty v miestnosti v rozsahu 17 – 24 °C. Funkcia je dostupná pri konfigurácii zariadenia s externým teplotným snímačom (Z-SKV-0006, odsek VI).
4. Funkcia vypnutia kúrenia pri otvorení okna: Funkcia je dostupná pri konfigurácii zariadenia s externým snímačom otvoreného okna (Z-SKV-0007, odsek VI).
5. Týždenný program s možnosťou nastavenia až 3 časových intervalov na každý deň v týždni. Iba s aplikáciou pre mobilné zariadenia.
6. Funkcia sušenia v troch variantoch prevádzky s možnosťou zmeny teploty počas prevádzky časovačov:
  - a) Režim „ŠTART/STOP“ – ohrev elektrického výhrevného telesa na zvolenú teplotu a následné vypnutie zariadenia po uplynutí zvoleného času: od 1 h do 4 h
  - b) Režim „TURBO“ – ohrev elektrického výhrevného telesa na zvolenú teplotu a následný návrat k predchádzajúcemu nastaveniu po uplynutí zvoleného času: od 1 h do 4 h
  - c) Režim „ODLOŽENÝ ŠTART“ – po zvolenom čase oneskorenia: od 2 h do 8 h spustenie elektrického výhrevného telesa s nastavenou teplotou a následné vypnutie zariadenia po uplynutí zvoleného času prevádzky: od 1 h do 4 h
7. Funkcia DOVŮLENKA, teda možnosť rýchlo zmeniť prevádzkové parametre zariadenia – zníženie teploty na najnižšiu hodnotu: 17 °C pre miestnosť, 30 °C pre vykurovacie teleso – iba s aplikáciou pre mobilné zariadenia.
8. Funkcia RODIČOVSKÁ KONTROLA – spočíva v zablokovaní tlačidiel na zariadení z úrovne aplikácie NEX APP.
9. Počítadlo množstva nákladov spotrebovanej elektriny – iba s aplikáciou NEX APP.
10. Inteligentná vizualizácia prevádzkových stavov a teploty pomocou farebnej LED technológie – pozrite odsek X.15
11. Možnosť otočenia ovládača o 330°.
12. Inteligentná kontrola činnosti – mikroprocesorové riadenie.
13. Funkcia ANTIFREEZE – ochrana proti zamrznutiu média v ohrieváči.
14. Dvojstupňová tepelná ochrana:
  - a) regulátor ovládača nedovolí zvýšenie teploty nad 60 °C,
  - b) tepelná poisťka odpojí napájanie elektrického výhrevného telesa v okamihu nekontrolovaného zvýšenia teploty v prípade poškodenia riadiacej elektroniky
15. Nízka spotreba energie pri prevádzke vďaka pokročilej elektronike a v pohotovostnom režime vďaka použitiu elektroniky vyrobenej v technológii Ultra-Low-Power.
16. Ovládanie funkcií pomocou tlačidiel na zariadení a v aplikácii NEX APP.

### X. Ovládanie (obr. 1, 11, 15, 16, 17)

1. Regulátor ERA má vstavaný a neustály aktívny komunikačný modul Bluetooth Low Energy. Tento modul slúži na diaľkové ovládanie elektrického vykurovacieho telesa prostredníctvom mobilných zariadení s operačným systémom Android alebo iOS. Pre ostatné zariadenia Bluetooth je regulátor viditeľný ako NEX1.0. Pri párovaní zariadenia bude nutné stlačiť tlačidlo „-“ (S2) (podsvietené počas párovania) na regulátore elektrického

- výhrevného telesa (pozrite obr. 15 – QR kód). Ak sa prvé párovanie nepodarí, skúste to znova. V prípade neúspechu reštartujte smartfón/iPhone a elektrické výhrevné teleso vypnutím a zapnutím napájania a znova spárujte obe zariadenia. V prípade problémov pri ďalšom párovaní alebo problémov s komunikáciou medzi smartfónom/iPhonom a elektrickým výhrevným telesom vymažte zariadenie zo zoznamu spárovaných zariadení v aplikácii NEX APP a nastaveniach Bluetooth v svojom smartfóne/iPhone, potom ich znova spárujte. Nezabudnite potvrdiť spárovanie tlačidlom „-“ (S2) na elektrickom výhrevnom telesu. Ak máte ďalšie otázky, sme vám k dispozícii. Na určenie overenia problému skontrolujte nálepku na zadnej strane regulátora, či máte elektrické výhrevné teleso umožňujúce párovanie so smartfónom/iPhonom (NEX APP).
2. Aby bolo možné spárovať elektrické výhrevné teleso (ovládač NEX 1.0) s externým snímačom izbovej teploty (Z-SKV-0008), musí byť elektrické výhrevné teleso v pohotovostnom režime (LED diódy L1, L2 a L3 nesvietia). S cieľom spustenia párovania stlačte najprv tlačidlo „-“ (S2) a potom tlačidlo „ON/OFF“ (S1) a držte obe stlačené počas približne 5 sekúnd, kým nezачne blikáť LED dióda (L4). Potom do 30 sekúnd vložte batérie a stlačte tlačidlo medzi batériami (S4) na externom teplotnom snímači (obr. 16). Stav spárovania zariadenia sa potvrdí krátkym bliknutím modrej LED diódy (L5) na snímači (obr. 16).
  3. Stlačením tlačidla „ON/OFF“ (S1) zapína elektrické výhrevné teleso, dvojitým stlačením „ON/OFF“ (S1) vypína elektrické výhrevné teleso.
  4. Stlačením tlačidla „+“ (S3) alebo „-“ (S2) vstúpite do režimu nastavenia teploty, ktorú by mala dosiahnuť voda vo vykurovacom telesu (od 30 do 60 °C). Počas nastavovania teploty stlačením tlačidla „+“ (S3) sa nastaví teplota zvýši o 10 °C a stlačením tlačidla „-“ (S2) sa zníži o 10 °C.
  5. Počas nastavovania teploty svetelný pás (L2) indikuje tento stav (pozrite obr. 16).
  6. Stlačením a podržaním tlačidla „+“ (S3) počas asi 3 sekúnd spustíte režim časovača „TURBO“ (pozrite odsek IX.6b). Spustenie časovača elektrické výhrevné teleso signalizuje podsvietením ikony časovača (L3) a prejde do režimu nastavenia času časovača. Čas sa volí pomocou tlačidiel „+“ (S3) a „-“ (S2) v rozsahu od 1 do 4 hodín. Aktuálne zvolený čas sa zobrazí podsvietením príslušnej časti svetelného pásu (L2). Po nastavení času potvrdíte tlačidlom „ON/OFF“ (S1). Elektrické výhrevné teleso signalizuje schválenie trojitým bliknutím LED diódy „ZAPNUTÉ/VYPNUTÉ“ (L1) a prejde do nastavenia teploty časovača. Teplota sa nastavuje rovnako ako v štandardnom prevádzkovom režime elektrického výhrevného telesa (odsek X.4). Nastavenú teplotu je možné potvrdiť tlačidlom „ON/OFF“ (S1) alebo sa po niekoľkých sekundách potvrdí automaticky. Potom začne elektrické výhrevné teleso pracovať v režime časovača „TURBO“. Svetelný pás (L2) indikuje tento stav (pozrite obr. 11).
  7. Stlačením a podržaním tlačidla „-“ (S2) počas asi 3 sekúnd pustíte režim časovača „ŠTART/STOP“ (pozrite odsek IX.6a). Elektrické výhrevné teleso signalizuje spustenie časovača blikaním ikony časovača (L3). V ďalších krokoch je nutné nastaviť čas trvania a teplotu časovača rovnako ako v režime „TURBO“ (odsek X.6).
  8. Súčasným stlačením a podržaním tlačidiel „-“ (S2) a „+“ (S3) počas asi 3 sekúnd spustíte režim časovača „ODLOŽENÝ ŠTART“ (pozrite odsek IX.6c). Elektrické výhrevné teleso signalizuje spustenie časovača rovnomerným blikaním ikony časovača (L3). V prvom kroku sa pomocou tlačidiel „+“ (S3) a „-“ (S2) volí čas oneskorenia v rozsahu od 2 do 8 hodín. Aktuálne zvolený čas sa indikuje podsvietením vhodnej časti svetelného pásu (L2). Zvolené oneskorenie musíte potvrdiť tlačidlom (L1), čo spôsobí prechod do voľby času trvania časovača. Čas trvania sa nastavuje rovnako ako čas oneskorenia, ale v rozsahu od 1 do 4 hodín. Po schválení času trvania sa elektrické vykurovacie teleso prepne do režimu nastavenia teploty, čo sa vykonáva rovnako ako v štandardnom prevádzkovom režime elektrického výhrevného telesa (odsek X.4). Nastavená teplota sa automaticky potvrdí po niekoľkých sekundách nečinnosti alebo po stlačení tlačidla „ON/OFF“ (S1). Potom sa spustí časovač, čo sa indikuje zhasnutím všetkých diód okrem blikajúcej diódy časovača (L3).
  9. Počas prevádzky časovačov vypnutie a zapnutie zariadenia tlačidlom „ON/OFF“ (S1) vymaže nastavenia časovača. Výpadok napájania ne deaktivuje časovače. Po obnovení napájania regulátor dokončí funkciu časovača.
  10. Stlačením a podržaním tlačidla „ON/OFF“ (S1) počas asi 7 sekúnd zapnete/vypnete režim týždenného programu. Konfigurácia týždenného programu je možná v aplikácii NEX APP.
  11. Stlačením a podržaním tlačidla „ON/OFF“ (S1) počas asi 10 sekúnd pri aktivovanej rodičovskej kontrole ju vypnete. Aktivácia a deaktivácia funkcie je možná z úrovne aplikácie NEX APP.
  12. Funkcia ANTIFREEZE. Pokles teploty teplotnosnej látky (vody) vo vykurovacom telesu pod 6 °C aktivuje funkciu ANTIFREEZE. Funkcia sa aktivuje v zariadení pripojenom k elektrickej sieti (v pohotovostnom režime). ANTIFREEZE spočíva v cyklickom ohreve teplotnosnej látky (vody) na teplotu 40 °C a následnom prepnutí do pohotovostného režimu. Proces sa opakuje, kým regulátor nezaregistruje udržanie teploty nad 6 °C. UPOZORNENIE! Aby funkcia ANTIFREEZE fungovala správne, neodpájajte elektrické výhrevné teleso od elektrickej siete. Ovládanie elektrického výhrevného telesa je navrhnuté v technológii Ultra-Low-Power, čo znamená veľmi nízku spotrebu elektrickej energie aj v pohotovostnom režime.
  13. Po obnovení sieťového napätia po predchádzajúcom výpadku prúdu (porucha napájacej siete alebo vytiahnuté napájacie zástčky) pokračuje elektrické výhrevné teleso v prevádzke v stave pred výpadkom prúdu.
  14. Elektrické výhrevné teleso je prispôbené na prácu so štandardným časovačom.
  15. Prevádzkové stavy elektrického výhrevného telesa sú opísané v tabuľke 1.

## XI. Údržba

Pri čistení odpojte elektrické výhrevné teleso od napájania. Regulátor a napájací kábel nesmú byť vystavené pôsobeniu kvapaliny (strikajúcej, kvapkajúcej, stekajúcej). Deti by nemali vykonávať údržbu zariadenia bez riadneho dozoru. Na čistenie sa odporúča používať mäkké handričky alebo sponge. V žiadnom prípade nepoužívajte žieravé a abrazívne čistiace prostriedky ani ostré predmety! Zabráňte tým poškodeniu povrchu vykurovacieho telesa a regulátora.

- Lakované povrchy umývajte teplou vodou a jemnými čistiacimi prostriedkami.
- Chrómované povrchy čistite prostriedkami určenými na tento účel.

## XII. Prepravné a skladovacie podmienky





Počas prepravy a skladovania by zariadenie nemalo byť vystavené:

1. Priamemu pôsobeniu vody
2. Teploty mimo rozsahu 5 až 35 °C
3. Vlhkosti vzduchu vyššej ako 70 %
4. Pôsobenie veľkých síl a preťaženia, ktoré môžu poškodiť elektroniku. Vystavenie zariadenia vyššie uvedeným rizikám môže mať za následok poškodenie riadiacej elektrony elektrického výhrevného telesa.

**Tabuľka 1. Funkcia**

Funkcia	Ovládanie na zariadení	Ovládanie v aplikácii
Sušenie – nastavenie teploty v rozsahu od 30 do 60 °C	Nastavenie teploty v krokoch po 10 °C	Nastavenie teploty v krokoch po 1 °C
Kúrenie – nastavenie teploty v rozsahu od 17 do 24 °C	Nastavenie teploty v krokoch po 1 °C	Nastavenie teploty v krokoch po 0,1 °C
Nastavenie času časovačov	Krokové nastavenie každú 1 hodinu v prípade všetkých časov, okrem oneskorenia časovačov „ODLOŽENÝ ŠTART“	Možnosť zvoliť nastavený čas s presnosťou až na 1 minútu
Nastavenie prevádzkovej teploty časovačov (rozsah od 30 do 60 °C)	(nastavenie každé 2 hodiny) Krokové nastavenie teploty každých 10 °C	Nastavenie teploty v krokoch po 1 °C
Týždenný program	Zapínanie a vypínanie	Zapínanie, vypínanie a konfigurácia týždenného programu
Dovolenka	Žiadne	Zapínanie a vypínanie
Rodičovská kontrola	Vypínanie	Zapínanie a vypínanie

**Tabuľka 2. Ovládanie aplikácie NEX APP**

Tlačidlo	Opis
	Všeobecné a aktuálne štatistiky prevádzky elektrického výhrevného telesa ERA
	ON/OFF – zapínanie a vypínanie elektrického výhrevného telesa NEX APP
	Týždenný program – otvára nastavenie týždenného programu
	Rodičovská kontrola – aktivácia funkcie zablokuje všetky tlačidlá na ovládači
	Dovolenka – po aktivácii sa automaticky nastaví minimálna teplota: 30 °C pre vykurovacie teleso a 17 °C pre miestnosť

**Tabuľka 3. Prevádzkové stavy**

Stav LED diód	Prevádzkový stav elektrického výhrevného telesa
L1 – nepretržitý fialový L2 – nepretržitý modrý	Udržovanie nastavenia teploty indikovanej časti svetelného pásu L2.
L1 – nepretržitý fialový L2 – rozjasňujúci sa modrý	Ohrev do nastavenej teploty indikovanej časťou rozjasňujúceho sa svetelného pásu L2 od aktuálnej teploty indikovanej časťou nepretržite podsvieteného pásu.
L1 – nepretržitý fialový L2 – stmievajúci modrý	Ochladzovanie na nastavenú teplotu indikovanú časťou podsvieteného pásu L2 od aktuálnej teploty indikovanej časťou stmievajúceho pásu L2.
L1 – nesvieti L2 – nepretržitý modrý	Režim nastavenia úrovne ohrevu. Aktuálne zvolená teplota je indikovaná časťou podsvieteného pásu L2.
Úroveň teploty indikované pásmo L2 (obr. 16)	1/4 podsvieteného pásu – 30 °C 2/4 podsvieteného pásu – 40 °C 3/4 podsvieteného pásu – 50 °C celý podsvietený pás – 60 °C
L3 – nepretržitý modrý	Časovač, režim „TURBO“
L3 – stmievajúci a rozjasňujúci sa modrý	Časovač, režim „ŠTART/STOP“
L3 – blikajúci modrý	Časovač, režim „ODLOŽENÝ ŠTART“
L1 – blikajúci fialový L2 – indikuje úroveň ohrevu elektrického výhrevného telesa	Funkcia ANTIFREEZE – ochrana proti zamrznutiu teplotnosnej látky (vody) v ohrievači
L1 – stmievajúci a rozjasňujúci sa fialový L3 – zhasnutý	Prevádzka v režime týždenný program
L1 – nepretržite fialový	Prevádzka v režime sušenia (ovládanie teploty vody vo vykurovacom telese)
L1 – nepretržite modrý	Prevádzka v režime kúrenia
L2 – indikuje úroveň ohrevu, ostatné LED diódy zhasnuté	Rodičovská kontrola

**Tabuľka 4. Poruchové stavy**

Stav LED diód	Poruchový stav elektrického výhrevného telesa
L1 – rozjasňujúce sa a stmievajúce sa červeno L2 – rozjasňujúce sa a stmievajúce sa modro	Porucha elektrického výhrevného telesa
L1 – striedavo blikajúce červeno a modro	Chyba snímača teploty vykurovacieho telesa
L1 – striedavo blikajúce modro a fialovo L4 – blikajúce modro	Strata pripojenia s doplnkovým externým teplotným snímačom
Svietenie 5 sekúnd každých 30 sekúnd: L1 – červeno L2 – krajné časti modrej	Nízka úroveň batérie v externom snímači otvoreného okna
Svietenie 5 sekúnd každých 30 sekúnd: L1 – červeno L2 – strednej časti modrej	Nízka úroveň batérie v externom snímači izbovej teploty

**SK**

Strata pripojenia s doplnkovým externým teplotným snímačom (Z-SKV-0006) môže byť spôsobená vybitou batériou v snímači.

V prípade poruchového stavu uvedeného v tabuľke 4, ak nevyplýva z vyššie uvedených príčin a nie je spôsobený nízkou úrovňou batérie v snímači, kontaktujte výrobcu.



#### Staré elektrické a elektronické zariadenia

Elektrické a elektronické zariadenia, ktoré už nie sú spôsobilé na používanie, je nutné zhromažďovať oddelene a odovzdať na ekologickú recykláciu (Európska smernica o starých elektrických a elektronických zariadeniach). Na likvidáciu starých elektrických a elektronických zariadení využívajte vratné a zberné systémy vybudované v danej krajine.

## Mode d'utilisation

### I. Radiateur avec élément chauffant électrique muni d'un régulateur ERA

Nous vous remercions d'avoir porté votre choix sur un produit de la société KORADO a.s. Nos produits ont été conçus et fabriqués conformément aux normes en vigueur.



**Veillez lire attentivement le présent mode d'emploi pour pouvoir profiter d'un appareil qui fonctionne sans problèmes. Conservez le mode d'emploi ou téléchargez-le à tout moment sur le site Internet du fabricant : [www.korado.cz](http://www.korado.cz)**

### II. Exigences de sécurité



**Veillez consacrer une attention toute particulière aux informations reprises dans ce chapitre. Un non-respect des règles de sécurité peut être synonyme de mise en danger pour la vie, la santé ou les biens matériels.**

### A. Comment installer un radiateur électrique en toute sécurité ERA (Figures 3, 4, 5, 6, 7, 8, 10, 12, 13)

1. Si vous avez acheté un produit dont l'emballage montre des traces de détérioration mécanique ou est humide, il est nécessaire que vous en informiez le revendeur. Une détérioration de l'emballage peut en effet engendrer une détérioration du produit, ce qui peut être synonyme de risques pour l'utilisateur.
2. L'appareil devrait être installé conformément aux consignes que le fabricant a stipulées dans le présent mode d'emploi.
3. L'installation d'un radiateur avec élément chauffant électrique ne peut être confiée qu'à un spécialiste disposant des habilitations électriques correspondantes. Avant de raccorder pour la première fois l'élément chauffant électrique au réseau, la sécurité du radiateur avec élément chauffant électrique doit être vérifiée par un spécialiste agréé. En parallèle, avant le premier raccordement au réseau, cette personne se doit également de vérifier que l'installation électrique est conforme aux réglementations applicables en matière de sécurité. Dans les salles de bains et les douches, il est nécessaire de respecter les dispositions de la norme ČSN 33 2000-7-701 (voir CEI 60364-7-701). Lorsque le montage est réalisé hors du territoire de la République tchèque, il conviendra de se fier à la réglementation nationale en vigueur.
4. L'élément chauffant électrique se raccorde à un boîtier de dérivation installé sur un réseau électrique fixe comportant un disjoncteur et ayant une tension nominale de 230 V / 50 Hz. L'alimentation électrique à laquelle l'élément chauffant électrique sera raccordé doit répondre à la réglementation applicable en matière de raccordement d'un appareil de classe I ayant la puissance requise.
5. Il est nécessaire de s'assurer que le circuit électrique qui alimente l'appareil est équipé d'un disjoncteur différentiel de 30 mA.
6. Ne pas utiliser d'adaptateurs ou de rallonges pour alimenter l'appareil.
7. Si le câble d'alimentation de l'appareil ne se termine pas par une fiche ou par un dispositif permettant de se déconnecter de la source d'alimentation (avec un espace entre les contacts de tous les pôles afin de garantir une déconnexion complète), un tel interrupteur devra être installé sur l'installation électrique fixe, conformément aux réglementations applicables à une telle installation.
8. Une fois l'élément chauffant électrique installé, vérifiez que son câble d'alimentation n'est pas en contact avec ses parties chaudes ou avec celles du radiateur électrique.
9. Lors de la manipulation et du montage, il est nécessaire de protéger l'élément chauffant électrique contre les chocs afin d'éviter qu'il puisse être endommagé.
10. Cet appareil a été conçu pour une utilisation privée et non professionnelle.

### B. Utilisation d'un radiateur avec élément chauffant électrique muni d'un régulateur

1. N'utiliser ce produit que dans le but pour lequel il a été conçu par son fabricant.
2. Cet appareil n'est pas un jouet.
3. Contrôler régulièrement cet appareil pour garantir la sécurité de son utilisation (voir le point VIII).
4. Ne pas déposer le câble d'alimentation de l'élément chauffant électrique sur un radiateur chaud !
5. Si le câble d'alimentation est endommagé, débrancher immédiatement l'élément chauffant électrique du réseau et le remettre à un spécialiste pour réparation ! Seul le fabricant de l'élément chauffant électrique aura le droit de remplacer un câble d'alimentation endommagé !
6. Si de l'eau a pénétré dans la fiche réseau, il est interdit de l'introduire dans la prise (Fig. 10) ! Remettre la fiche à un spécialiste pour qu'il la répare.
7. Le fabricant ne pourra pas être porté responsable des conséquences d'interventions réalisées sur l'élément chauffant électrique ou le radiateur par des personnes non-autorisées.
8. Ne jamais desserrer les bouchons et/ou l'élément chauffant électrique (Fig. 5). Toutes les interventions sur l'élément chauffant électrique qui engendrent une violation de son étanchéité ne peuvent être confiées qu'à une personne qui dispose des habilitations électriques nécessaires et qui a été spécialement formée dans ce but par le fabricant du radiateur.
9. Ne pas permettre que le régulateur de l'élément chauffant électrique soit exposé à l'action de liquides (éclaboussures, gouttes, écoulements).
10. Cet appareil n'a pas été conçu pour être utilisé par des enfants de moins de 8 ans ou par des personnes qui ont des capacités physiques et/ou sensorielles limitées, qui ont des troubles mentaux ou qui ne sont pas suffisamment expérimentées, à moins qu'elles ne soient sous la surveillance d'une personne qui est responsable de leur sécurité et qu'elles soient capables de comprendre les éventuels dangers. Les enfants ne peuvent pas jouer avec cet appareil. Le nettoyage et la maintenance réalisée par l'utilisateur ne peuvent pas être confiés à des enfants sans surveillance.
11. Cet appareil ne peut être nettoyé que lorsque son alimentation a été débranchée.
12. Un radiateur avec élément chauffant électrique peut chauffer à des températures élevées. Il faudra donc veiller à être prudent lorsque vous touchez cet appareil.
13. Ne pas tirer ou plier excessivement le câble d'alimentation et ne pas déposer d'objets lourds sur ce câble.
14. Le radiateur avec élément chauffant électrique n'a été conçu que pour sécher des textiles ayant été lavés à l'eau !
15. Il est interdit de monter sur le radiateur et d'y pendre des objets lourds (Fig. 13) !

### C. Montage et utilisation (Figure 2, 4, 5, 6, 7)

En ce qui concerne les radiateurs avec élément chauffant électrique, les règles de sécurité stipulées aux points II.A et II.B sont applicables, ainsi que ce qui suit :

1. Le radiateur doit être installé conformément aux consignes du fabricant.
2. Le radiateur avec élément chauffant électrique ne peut pas être installé juste sous une prise (Fig. 6).
3. Afin d'éviter les risques de mise en danger des petits enfants, le radiateur devrait être installé de manière à ce que son barreau le plus bas soit à au moins 600 mm du sol.
4. Le radiateur peut être chaud et provoquer des brûlures. Il convient d'être très prudent en présence d'enfants ou de personnes ayant un handicap physique.

5. Lors du séchage de serviettes ou de vêtements, toujours vérifier que les produits de lessive utilisés et les vêtements que vous séchez peuvent être séchés à hautes températures et qu'ils ne risquent pas d'être endommagés et/ou qu'il n'existe pas de risque de voir apparaître des situations dangereuses.

#### D. Procédure à suivre en situation d'urgence

- Par « situation d'urgence », nous entendons :
  - Incendie ou fumée dégagée par le radiateur ou par l'élément chauffant électrique
  - Fuite de fluide caloporteur hors du radiateur avec élément chauffant électrique
  - Réchauffement incontrôlé de l'appareil
  - Présence de tension électrique sur le cache ou à la surface du radiateur
- Face à une situation d'urgence :
  - Garder une certaine distance de sécurité
  - Débrancher l'appareil de son alimentation, couper éventuellement l'alimentation de tout le bâtiment
  - En cas d'incendie, informer le service compétent ou utiliser les moyens d'extinction décrits au point II. D.3
  - Faire appel à un spécialiste disposant des habilitations nécessaires et qui démontera l'appareil
  - Après une situation d'urgence, il est interdit de rebrancher un appareil endommagé à son alimentation
- Moyens d'extinction autorisés : Les incendies peuvent être éteints en utilisant des moyens permettant d'éteindre des incendies d'appareils électriques sous tension de moins de 1000 V.

#### III. But d'utilisation (Figure 2, 3)

Pour réchauffer le fluide caloporteur dont il est rempli, le radiateur KORALUX NEO-ERA est équipé d'un élément chauffant électrique muni d'un régulateur ERA (Fig. 1). Le fluide caloporteur utilisé est un mélange antigel. Grâce à ce mélange, il est possible d'utiliser le radiateur avec élément chauffant électrique dans des bâtiments où il prévu que la température descende sous le point de gelée (jusqu'à -10 °C) en période hivernale. Les radiateurs électriques design KORALUX NEO-ERA avec chauffage électrique du fluide caloporteur sont conçus pour chauffer des salles de bains, des couloirs, des WC, des salles de sports, etc.

**Lorsque le radiateur est utilisé pour sécher des textiles, il n'est possible de sécher que des textiles qui ont été lavés à l'eau ! L'élément chauffant électrique ne peut pas être utilisé pour chauffer de l'huile !**

#### IV. Informations techniques – élément chauffant électrique ERA (Figure 1)

Puissance de l'élément chauffant électrique :	Tableau à la page 5
Dimensions du radiateur :	Tableau à la page 5
Tension d'exploitation :	230 V 50 Hz
Indice de protection :	IPX5
Classe de l'appareil :	I
Câble d'alimentation :	1,5 m (droit)
Embout du câble :	sans fiche
Position de travail :	verticale avec câble d'alimentation en bas (Fig. 6)
Type de raccordement :	Y (seul le fabricant peut remplacer le câble d'alimentation)
Communication sans fil :	Bluetooth Low Energy 2,4 Ghz, Radio 868 MHz
Communication avec le capteur (accessoire) :	Radio 868 MHz
Alimentation des capteurs complémentaires (accessoires) :	Pile 2x AAA

#### V. Structure – élément chauffant électrique ERA (Figure 1, 11, 18)

- Partie chauffante
- Panneau du régulateur
- Cache de protection du régulateur
- Tête
- Raccordement du câble d'alimentation
- Câble d'alimentation avec extrémités dénudées

Touches rétro-éclairées (fig. 11):

- S1 – « ON/OFF »
- S2 – « – »
- S3 – « + »

Signalisation par diodes LED :

- L1 – rétro-éclairage de la touche «S1 » indiquant l'état de fonctionnement L2 – ruban lumineux
- L3 – icône de la minuterie
- L4 – icône de la communication sans fil

#### VI. Accessoires en option (Figure 7, 16, 17)

Les accessoires en option sont vendus séparément. Ils correspondent à un modèle d'élément chauffant électrique bien précis. Ils ne sont pas fournis avec l'appareil.

Z-SKV-0010 – Fiche avec commutateur (Fig. 7)

Z-SKV-0006 – Capteur de la température ambiante qui permet de gérer la température dans la pièce (Fig. 16)

Z-SKV-0007 – Capteur surveillant l'ouverture d'une fenêtre ou d'une porte qui permet de désactiver le chauffage lorsqu'une fenêtre ou une porte est ouverte (Fig. 17)

#### VII. X. Montage (Figure 2, 3, 4, 6, 7, 10, 19)



**Veillez consacrer une attention toute particulière aux informations reprises dans ce chapitre. Un non-respect des règles de sécurité peut être synonyme de mise en danger pour la vie, la santé ou les biens matériels.**

**AVERTISSEMENT !** Avant de procéder au montage, vérifier que l'élément chauffant électrique n'est pas raccordé au réseau électrique.

- L'élément chauffant électrique ne peut être installé qu'à la verticale, câble d'alimentation vers le bas (Fig. 6). Toute autre position d'emploi est interdite !

2. Faire tourner le cache du régulateur dans la direction souhaitée pour régler la position du panneau du régulateur. Le cache du régulateur peut pivoter sur 330°. L'envergure de la rotation est limitée par un limiteur tactile. S'il n'est pas possible de régler le régulateur en le faisant pivoter dans une direction, essayer dans l'autre direction (Fig. 2).
  3. Installer le radiateur sur un mur en suivant les consignes du fabricant et en utilisant le kit de fixation qui est fourni. Si le radiateur avec élément chauffant électrique est installé dans un coin de la pièce ou dans une niche, etc., il est nécessaire de respecter une distance de sécurité latérale minimale de 50 mm entre le radiateur et le mur. La distance séparant la face arrière du radiateur du mur est définie par les dimensions des fixations fournies avec le radiateur.
  4. L'élément chauffant électrique ne peut être raccordé qu'à une prise équipée d'un conducteur de protection PE.
  5. Avant de mettre l'élément chauffant électrique en service pour la toute première fois, vérifier son état comme indiqué au point VIII.
  6. Lors du raccordement permanent de l'appareil à l'installation, il conviendra de procéder comme suit :
    - a) Fil brun – conducteur de phase (L)
    - b) Fil bleu – conducteur neutre (N)
    - c) Fil jaune-vert – conducteur de protection (terre) (PE)
  7. Lors de l'installation d'une fiche avec commutateur (Z-SKV-0010, Fig. 7) dans des salles de bains et des douches, il est nécessaire de respecter les dispositions de la norme ČSN 33 2000-7-701 (voire CEI 60364-7-701) (Fig. 3). La prise de raccordement à laquelle cet accessoire sera raccordé doit satisfaire aux normes et réglementations de sécurité prescrites et doit être accessible en permanence (afin de pouvoir débrancher l'élément chauffant électrique en cas de besoin).
- AVERTISSEMENT : La fourche avec commutateur Z-SKV-0010 est classée IP44 et peut être utilisée en zone III (les prises 230V-ne doivent pas être placées dans les zones 0, I et II).**

#### VIII. Contrôle de l'état de l'appareil (Figure 1)



**Veillez consacrer une attention toute particulière aux informations reprises dans ce chapitre. Un non-respect des règles de sécurité peut être synonyme de mise en danger pour la vie, la santé ou les biens matériels.**

L'appareil devrait être contrôlé avant sa première mise en service et ensuite, de manière régulière tout au long de son utilisation. Nous vous recommandons de contrôler l'état technique de votre appareil en suivant la liste ci-dessous :

1. Étanchéité du joint entre l'élément chauffant électrique et le radiateur  
Faire attention aux points suivants :
  - fuite de fluide caloporteur (eau) hors du radiateur
  - accumulation d'humidité au niveau du joint entre l'élément chauffant électrique et le radiateur
2. Étanchéité de l'élément chauffant électrique  
Faire attention aux points suivants :
  - humidité au niveau du joint entre le panneau et le cache du régulateur (2, 3, Fig. 1)
  - humidité à proximité du joint entre le câble d'alimentation et le régulateur (5, Fig. 1)
3. État du raccordement électrique  
Vérifier :
  - l'état de l'isolation du câble d'alimentation (aucune détérioration visible au niveau de l'isolation – égratignures profondes, fissures)
  - état de la fiche (aucune fissure, pins de raccordement desserrés, câble serré)
  - raccordement du câble à l'appareil (le câble doit être raccordé de manière fixe et étanche)
4. État du limiteur de rotation de la commande de la tige chauffante  
Le régulateur de l'élément chauffant électrique ne peut pas pivoter à l'infini – si, après l'avoir fait complètement pivoter, vous ne ressentez aucune résistance, cela signifie que le limiteur de rotation est endommagé.
5. État du panneau et du cache du régulateur (2, 3, Fig. 1)  
Faire attention aux points suivants :
  - fissures
  - composants libres
  - fuites au niveau du cache
  - jeu entre la partie chauffante et le cache du régulateur
6. Chauffage correct de l'élément chauffant électrique  
Vous devriez enregistrer un sensible réchauffement du radiateur environ 30 minutes après que vous avez allumé l'élément chauffant électrique à la température de chauffage maximale.

#### IX. Fonctionnalité (Figure 1, 9, 11, 15, 16, 17)

1. L'appareil peut être commandé localement à l'aide des touches, ou aussi à l'aide d'une application pour téléphones portables équipés du système d'exploitation Android ou iOS. Cette application est disponible sur App Store ou Google Play (Fig. 11). L'application NEX APP est gratuite.
2. Séchage : Réglage de la température du fluide caloporteur (eau) dans une plage allant de 30 à 60 °C.
3. Chauffage : Réglage de la température dans la pièce dans une plage allant de 17 à 24 °C. Cette fonction est disponible lorsque l'appareil est configuré avec un capteur de température extérieur (Z-SKV-0006, point VI).
4. Fonction d'arrêt du chauffage lorsque la fenêtre est ouverte : Cette fonction est disponible lorsque l'appareil est configuré avec un capteur surveillant l'ouverture de la fenêtre (Z-SKV-0007, point VI).
5. Programme hebdomadaire avec possibilité de régler jusqu'à 3 intervalles pour chaque jour de la semaine. Uniquement avec l'application pour équipements mobiles.
6. Fonction de séchage dans trois variantes de fonctionnement, avec possibilité de modifier la température alors que les minuteriers sont en cours :
  - a) Mode « START/STOP » – l'élément chauffant électrique chauffe à la température ayant été sélectionnée et l'appareil s'éteint ensuite une fois que la période souhaitée s'est écoulée : entre 1 et 4 heures.
  - b) Mode « TURBO » – l'élément chauffant électrique chauffe à la température ayant été sélectionnée et l'appareil revient ensuite aux réglages précédents une fois que la période souhaitée s'est écoulée : entre 1 et 4 heures.
  - c) Mode « MISE EN MARCHÉ DIFFÉRÉE » – après une certaine période de temporisation (entre 2 et 8 heures), l'élément chauffant électrique chauffe à la température ayant été sélectionnée et l'appareil s'éteint ensuite une fois que la période souhaitée s'est écoulée : entre 1 et 4 heures.
7. Fonction VACANCES, soit la possibilité de modifier rapidement les paramètres d'exploitation de l'appareil – réduction de la température à la valeur minimale : 17 °C pour la pièce, 30 °C pour le radiateur – uniquement avec l'application pour équipements mobiles.
8. Fonction CONTRÔLE PARENTAL – consiste à bloquer les touches présentes sur l'appareil depuis le niveau de l'application NEX APP.

9. Compteur de la consommation et des frais liés à la consommation d'électricité – uniquement avec l'application NEX APP.
10. Une visualisation intelligente des états de fonctionnement et de la température grâce à des diodes LED de couleurs – voir le point X.15.
11. La commande peut pivoter sur 330°.
12. Contrôle intelligent du fonctionnement – gestion à microprocesseur.
13. Fonction ANTIFREEZE (antigel) – une fonction qui empêche le fluide de geler dans le radiateur.
14. Protection thermique à deux niveaux :
  - a) le régulateur de la commande empêche la température de monter au-delà de 60 °C
  - b) le fusible thermique coupe l'alimentation de l'élément chauffant électrique au moment où la température augmente de manière incontrôlée suite à une défaillance de l'électronique de commande
15. Une faible consommation d'énergie en fonctionnement grâce à une électronique avancée et, en mode de veille, grâce à l'emploi d'une électronique conçue dans la technologie Ultra-Low-Power.
16. Commande des fonctions à l'aide des touches situées sur l'appareil et par le biais de l'application NEX APP.

## X. Commande (Figure 1, 11, 15, 16, 17)

1. Le régulateur ERA a un module de communication Bluetooth Low Energy qui est intégré et constamment activé. Ce module permet de commander l'élément chauffant électrique à distance à l'aide d'appareils mobiles équipés du système d'exploitation Android ou iOS. Pour les autres appareils Bluetooth, le régulateur est visible sous le nom de NEX1.0. Lors de l'appariement de l'appareil, il sera nécessaire d'appuyer sur la touche « - » (S2) (rétro-éclairée durant l'appariement) située sur le régulateur de l'élément chauffant électrique (voir la Fig. 15 – code QR). Si le premier appariement ne réussit pas, il conviendra de réessayer. En cas d'échec, redémarrer votre smartphone/iPhone et l'élément chauffant électrique en débranchant et rebranchant son alimentation et essayer une nouvelle fois d'apparier les deux appareils. En cas de problème lors des appariements suivants ou en cas de problèmes de communication entre votre smartphone/iPhone et l'élément chauffant électrique, effacer l'appareil de la liste des appareils appariés dans l'application NEX APP et dans les options Bluetooth de votre smartphone/iPhone. Réessayer ensuite d'apparier les deux appareils. Ne pas oublier de confirmer l'appariement en appuyant sur la touche « - » (S2) située sur l'élément chauffant électrique. Si vous avez des questions, nous sommes à votre entière disposition. Pour accélérer la résolution du problème, veiller à contrôler l'étiquette située sur la face arrière du régulateur et vérifier que votre élément chauffant électrique permet bien un appariement avec un smartphone/iPhone (NEX APP).
2. Pour qu'il soit possible d'apparier l'élément chauffant électrique (commande NEX1.0) avec un capteur de température ambiante extérieur (Z-SKV-0008), il est nécessaire que l'élément chauffant soit en mode de veille (les diodes LED L1, L2 et L3 ne sont pas allumées). Pour lancer l'appariement, appuyer tout d'abord sur la touche « - » (S2) et ensuite sur la touche « ON/OFF » (S1) et maintenir ces deux touches enfoncées durant environ 5 secondes, jusqu'à ce que la diode LED (L4) commence à clignoter. Dans les 30 secondes qui suivent, introduire les piles et appuyer sur la touche se trouvant entre les piles (S4) du capteur thermique extérieur (Fig. 16). L'état d'appariement de l'appareil sera confirmé par un court clignotement de la diode LED bleue (L5) du capteur (Fig. 16).
3. Le fait d'appuyer une fois sur la touche « ON/OFF » (S1) allumera l'élément chauffant électrique, le fait d'appuyer deux fois sur la touche « ON/OFF » (S1) éteindra l'élément chauffant électrique.
4. Appuyer sur les touches « + » (S3) ou « - » (S2) pour accéder au mode de réglage de la température que doit atteindre l'eau se trouvant dans le radiateur (entre 30 et 60 °C). Lors du réglage, vous augmenterez la température de 10 °C en appuyant sur la touche « + » (S3) et vous la ferez baisser de 10 °C en appuyant sur la touche « - » (S2).
5. Durant le réglage de la température, le ruban lumineux (L2) indique cet état (voir la Fig. 16).
6. En appuyant sur la touche « + » (S3) et en la maintenant ensuite enfoncée durant environ 3 secondes, vous activez la minuterie « TURBO » (voir le point IX.6b). L'élément chauffant électrique signale l'activation de la minuterie en rétro-éclairant l'icône de la minuterie (L3). Il passe ensuite en mode de réglage de la minuterie. Le temps se saisit en utilisant les touches « + » (S3) et « - » (S2) et doit être compris entre 1 et 4 heures. La durée actuellement paramétrée est visualisée par rétro-éclairage de la partie correspondante du ruban lumineux (L2). Une fois la durée paramétrée, confirmer en appuyant sur la touche « ON/OFF » (S1). L'élément chauffant électrique signale la confirmation en faisant clignoter trois fois la diode LED « ON/OFF » (L1) et passe ensuite au réglage de la température de la minuterie. La température se règle de la même manière que dans le cadre du fonctionnement standard de l'élément chauffant électrique (point X.4). La température paramétrée peut être confirmée en appuyant sur la touche « ON/OFF » (S1) ou elle se confirme automatiquement après quelques secondes. Ensuite, l'élément chauffant électrique commence à fonctionner dans le mode de la minuterie « TURBO ». Le ruban lumineux (L2) indique cet état (voir la Fig. 11).
7. En appuyant sur la touche « - » (S2) et en la maintenant ensuite enfoncée durant environ 3 secondes, vous activez la minuterie « START/STOP » (voir le point IX.6a). L'élément chauffant électrique signale l'activation de la minuterie en faisant clignoter l'icône de la minuterie (L3). Dans les étapes qui suivent, il est nécessaire de paramétrer la durée et la température de la minuterie, en procédant comme dans le cas de la minuterie « TURBO » (point X.6).
8. En appuyant simultanément sur les touches « - » (S2) et « + » (S3) et en les maintenant ensuite enfoncées durant environ 3 secondes, vous activez la minuterie « MISE EN SERVICE DIFFÉRÉE » (voir le point IX.6c). L'élément chauffant électrique signale l'activation de la minuterie en faisant uniformément clignoter l'icône de la minuterie (L3). Dans un premier temps, utiliser les touches « - » (S2) et « + » (S3) pour paramétrer la temporisation qui doit être comprise entre 2 et 8 heures. La durée actuellement paramétrée est indiquée par rétro-éclairage de la partie pertinente du ruban lumineux (L2). La temporisation paramétrée doit être confirmée en appuyant sur la touche (L1). Cela entraîne le passage à la sélection de la durée de la minuterie. Cette durée se paramètre de manière identique à la temporisation, mais elle doit être comprise entre 1 et 4 heures. Une fois la durée confirmée, l'élément chauffant électrique passe en mode de réglage de la température, ce qui se fait de la même manière que dans le cadre du fonctionnement standard de l'élément chauffant électrique (point X.4). La température paramétrée se confirme automatiquement après quelques secondes d'inactivité ou lorsque vous appuyez sur la touche « ON/OFF » (S1). La minuterie se lance ensuite. Ce fait est indiqué par l'extinction de toutes les diodes, à l'exception de la diode de la minuterie (L3) qui clignote.
9. Si vous éteignez et rallumez l'appareil à l'aide de la touche « ON/OFF » (S1) alors qu'une des minuteries est active, vous en effacez tous les réglages. Une coupure de courant ne désactive pas les minuteries. Une fois le courant revenu, le régulateur terminera la fonction de la minuterie.
10. En appuyant sur la touche « ON/OFF » (S1) et en la maintenant ensuite enfoncée durant environ 7 secondes, vous activez le mode du programme hebdomadaire. Le programme hebdomadaire peut être configuré dans l'application NEX APP.
11. En appuyant sur la touche « ON/OFF » (S1) et en la maintenant ensuite enfoncée durant environ 10 secondes alors que le contrôle parental est activé, vous le désactivez. Activer et désactiver la fonction est possible depuis le niveau de l'application NEX APP.
12. Fonction ANTIFREEZE (antigel). Si la température du fluide caloporteur (eau) se trouvant dans le radiateur descend sous 6 °C, la fonction ANTIFREEZE (antigel) s'active. Cette fonction s'active dans un appareil qui est raccordé à un réseau électrique (en mode de veille). La fonction ANTIFREEZE consiste à réchauffer le fluide caloporteur (eau) à 40 °C de manière cyclique et à placer ensuite la commande en mode de veille. Ce processus se répétera tant que le régulateur n'enregistrera pas que la température se maintient au-dessus de 6 °C. AVERTISSEMENT! Pour que la fonction ANTIFREEZE (antigel) fonctionne correctement, ne pas débrancher l'élément chauffant électrique de son alimentation électrique. La commande de l'élément chauffant électrique a été conçue dans une technologie Ultra-Low-Power qui garantit une très faible consommation d'électricité, même en mode de veille.

13. Une fois que la tension réseau sera revenue après une coupure de courant (défaillance du réseau électrique ou retrait de la prise), l'élément chauffant électrique recommencera à travailler dans l'état dans lequel il se trouvait avant la coupure/la panne.
14. L'élément chauffant électrique a été adapté pour travailler avec une minuterie standard.
15. Les états de fonctionnement de l'élément chauffant électrique sont décrits au Tableau 1.

#### XI. Maintenance

Lors du nettoyage, toujours débrancher l'élément chauffant électrique de son alimentation. Le régulateur et le câble d'alimentation ne peuvent pas être exposés à l'action de liquides (éclaboussures, gouttes, écoulements). La maintenance de cet appareil ne devrait pas être confiée à des enfants qui ne sont pas sous surveillance. Pour le nettoyage, nous vous recommandons d'utiliser des chiffons doux ou des éponges. N'utiliser en aucun cas des produits de nettoyage caustiques ou abrasifs ou des objets affûtés et coupants! Vous éviterez ainsi de détériorer la surface du radiateur et du régulateur.

- Les surfaces peintes doivent être lavées avec de l'eau chaude et des produits de nettoyage doux.
- Les surfaces chromées doivent être nettoyées avec des produits prévus à cet effet.

#### XII. Conditions de transport et de stockage

Durant le transport et le stockage, l'appareil ne devrait pas être exposé à :

1. L'action directe de l'eau
2. Une température située hors de la plage allant de 5 °C à 35 °C
3. Une humidité de l'air supérieure à 70 %
4. L'action de forces importantes et de surcharges qui pourraient endommager les composants électroniques. Toute exposition de l'appareil aux risques cités ci-avant peut déboucher sur une détérioration de la commande de l'élément chauffant électrique.





Tableau 1. Fonction

Fonction	Commande sur l'appareil	Commande dans l'application
Séchage – réglage de la température dans une plage comprise entre 30 et 60 °C	Le réglage de la température se fait par pas de 10 °C	Le réglage de la température se fait par pas de 1 °C
Chauffage – réglage de la température dans une plage comprise entre 17 et 24 °C	Le réglage de la température se fait par pas de 1 °C	Le réglage de la température se fait par pas de 0,1 °C
Réglage de la durée des minuteries	Réglage de la durée par pas de 1 heure pour toutes les durées, à l'exception de la «MISE EN MARCHÉ DIFFÉRÉE»	Possibilité de régler les durées avec une précision pouvant atteindre 1 minute
Réglage de la température d'exploitation des minuteries (plage allant de 30 à 60 °C)	(Réglage toutes les 2 heures) Le réglage de la température se fait par pas de 10 °C	Le réglage de la température se fait par pas de 1 °C
Programme hebdomadaire	Mise en marche et arrêt	Mise en marche, arrêt et configuration du programme hebdomadaire
Vacances	Aucun	Mise en marche et arrêt
Contrôle parental	Arrêt	Mise en marche et arrêt

Tableau 3. États de fonctionnement

État des diodes LED	État de fonctionnement de l'élément chauffant électrique
L1 – violet en permanence L2 – bleu en permanence	Maintien du réglage de la température indiquée par la partie du ruban lumineux L2.
L1 – violet en permanence L2 – bleu allant en s'éclaircissant et en s'assombrissant	Chauffe à la température de consigne indiquée par la partie du ruban lumineux L2 qui s'éclaircit, en partant de la température actuelle indiquée par la partie du ruban qui est constamment rétro-éclairée.
L1 – violet en permanence L2 – bleu en permanence	Refroidissement à la température indiquée par la partie du ruban lumineux L2 qui est rétro-éclairée, en partant de la température actuelle indiquée par la partie du ruban L2 qui s'assombrit.
L1 – n'est pas allumé L2 – bleu en permanence	Mode de réglage du niveau de chauffage. La température actuellement sélectionnée est indiquée par la partie du ruban L2 qui est rétro-éclairée.
Niveaux de température indiqués par le ruban L2 (Fig. 16)	1/4 du ruban rétro-éclairé – 30 °C 2/4 du ruban rétro-éclairé – 40 °C 3/4 du ruban rétro-éclairé – 50 °C Intégralité du ruban rétro-éclairé – 60 °C
L3 – bleu en permanence	Minuterie, mode «TURBO»
L3 – bleu allant en s'éclaircissant et en s'assombrissant	Minuterie, mode «START/ STOP»
L3 – clignote en bleu	Minuterie, mode «MISE EN MARCHÉ DIFFÉRÉE»

**Tableau 2. Commande de l'application NEX APP**

Touche	Description		
	Statistiques générales et actuelles relatives au fonctionnement de l'élément chauffant électrique ERA	L1 – violet clignote L2 – indique le niveau de chauffage de l'élément chauffant électrique	Fonction ANTIFREEZE (antigel) – une fonction qui empêche le fluide caloporteur (l'eau) de geler dans le radiateur
	ON/OFF – mise en marche et arrêt de l'élément chauffant électrique NEX APP	L1 – violet allant en s'éclaircissant et en s'assombrissant L3 – éteint	Fonctionnement en mode de programme hebdomadaire
	Programme hebdomadaire – ouverture des réglages du programme hebdomadaire	L1 – violet en permanence	Fonctionnement en mode de séchage (gestion de la température de l'eau dans le radiateur)
	Contrôle parental – l'activation de cette fonction bloque toutes les touches se trouvant sur le panneau de commande	L1 – bleu en permanence	Fonctionnement en mode de chauffage
	Vacances – une fois cette fonction activée, la température minimale s'active automatiquement : 30 °C pour le radiateur et 17 °C pour la pièce	L2 – indique le niveau de chauffage alors que les autres diodes LED sont éteintes	Contrôle parental

FR

**Tableau 4. États de défaut**

État des diodes LED	État de défaut de l'élément chauffant électrique
L1 – rouge allant en s'éclaircissant et en s'assombrissant L2 – bleu allant en s'éclaircissant et en s'assombrissant	Défaut de l'élément chauffant électrique
L1 – clignote en alternance en rouge et en bleu	Défaut du capteur de la température du radiateur
L1 – clignote en alternance en rouge et en violet L4 – clignote en bleu	Perte de connexion avec le capteur thermique extérieur complémentaire
Éclairage durant 5 secondes toutes les 30 secondes : L1 – rouge L2 – partie centrale en bleu	Pile déchargée dans le capteur extérieur surveillant l'ouverture d'une fenêtre
Éclairage durant 5 secondes toutes les 30 secondes : L1 – rouge L2 – partie extérieure en bleu	Pile déchargée dans le capteur extérieur de la température ambiante

La perte de connexion avec le capteur thermique extérieur complémentaire (Z-SKV-0006) peut être due au fait que la pile du capteur est déchargée.

Si un état de défaut décrit dans le tableau 4 survient et qu'il ne découle pas des causes décrites ci-dessus et qu'il n'est pas dû au déchargement de la pile du capteur, il conviendra de prendre contact avec le fabricant.

**Équipements électriques et électroniques obsolètes**  
 Les équipements électriques ou électroniques qui sont obsolètes et/ou usagés doivent être collectés de manière sélective et être envoyés en recyclage respectueux de l'environnement (Directive européenne sur les déchets d'équipements électriques et électroniques). Pour la liquidation des équipements électriques ou électroniques obsolètes et/ou usagés, il convient d'avoir recours aux systèmes de renvoi et de collecte qui ont été mis en place dans votre pays.

## Handleiding

### I. Radiator met een ERA elektrisch verwarmingselement met controller

Hartelijk gefeliciteerd met uw aankoop van producten van KORADO a.s. Onze producten worden ontworpen en gemaakt in overeenstemming met de van toepassing zijnde standaarden.



**Neem de handleiding in zijn geheel door voor een probleemloos gebruik van het apparaat. Bewaar de handleiding op een veilige plaats of download deze op de website van de fabrikant: [www.korado.com](http://www.korado.com).**

### II. Veiligheidsvereisten



**Besteed in het bijzonder aandacht aan de informatie in deze paragraaf. Het niet volgen van de veiligheidsregels kan tot levensgevaar of gevaar voor de gezondheid of eigendommen leiden.**

#### A. Veilige installatie van een radiator met een elektrisch verwarmingselement ERA (Afbeelding 3, 4, 5, 6, 7, 8, 10, 12 en 13)

1. Als u een product hebt aangeschaft in een verpakking die tekenen van mechanische schade vertoont, waar middel voor warmteoverdracht uit lekt of die nat is, meld dit dan bij uw dealer. Schade aan de verpakking kan leiden tot schade aan het product, waardoor de gebruiker mogelijk risico loopt.
2. Het apparaat moet worden geïnstalleerd in overeenstemming met de instructies van de fabrikant, zoals opgenomen in deze handleiding.
3. De installatie van de radiator met een elektrisch verwarmingselement dient alleen te worden uitgevoerd door een specialist die de juiste elektrische kwalificaties bezit. Voordat het elektrische verwarmingselement voor de eerste keer wordt aangesloten op het netstroom, dient de elektrische veiligheid van de radiator met een elektrisch verwarmingselement eerst te worden gecontroleerd door een bevoegd specialist. Deze specialist dient ook te controleren of de elektrische installatie voldoet aan de voorgeschreven veiligheidsvereisten voordat deze voor de eerste keer wordt aangesloten op het netstroom. Men dient te voldoen aan de bepalingen van de standaard ČSN 33 2000-7-701 (of IEC 60364-7-701) voor badkamers en doucheruimtes. Voor installatie buiten Tsjechië dient de desbetreffende nationale regelgeving te worden gevolgd.
4. Het elektrische verwarmingselement wordt aangesloten op een vaste meterkast met een tegenstroomschakeling en een nominale spanning van 230 V / 50 Hz. De voedingsbedrading waar het elektrische verwarmingselement op wordt aangesloten, moet voldoen aan de vereisten of de regelgeving om klasse I-apparaten aan te sluiten op het vereiste uitgangsvermogen.
5. De schakeling in het elektriciteitssysteem dat het apparaat van stroom voorziet, dient te zijn voorzien van een aardlekschakelaar van 30 mA.
6. Gebruik geen adapters of verlengkabels om het apparaat van stroom te voorzien.
7. Tenzij het apparaat is voorzien van een stekker aan het netsnoer of een middel om te ontkoppelen van de stroombron met een gat tussen de contactpunten van alle polen om een complete ont koppeling te garanderen, dient een schakelaar zoals deze te worden geïnstalleerd in de vaste bekabeling in overeenstemming met de regelgeving die van toepassing is op een dergelijke installatie.
8. Zorg ervoor dat het netsnoer na installatie van het elektrische verwarmingselement niet de hete onderdelen van het elektrische verwarmingselement of de radiator aanraakt.
9. Het elektrische verwarmingselement dient tegen vallen te worden beschermd tijdens hantering en installatie om mechanische schade te voorkomen.
10. Het apparaat is bedoeld voor huishoudelijk gebruik.

#### B. De radiator met een elektrisch verwarmingselement gebruiken met een controller

1. Gebruik het product alleen voor het doel waar het door de fabrikant voor ontworpen is.
2. Het apparaat is geen speelgoed.
3. Controleer het apparaat regelmatig om veilig gebruik ervan te garanderen (zie paragraaf VIII).
4. Het netsnoer van het elektrische verwarmingselement niet op de verwarmde radiator plaatsen!
5. Als het netsnoer is beschadigd, ontkoppelt u het elektrische verwarmingselement onmiddellijk van het netsnoer en laat u het repareren door een professional! Een beschadigd netsnoer mag alleen worden vervangen door de fabrikant van het elektrische verwarmingselement!
6. Indien water in het netsnoer is gelekt, mag deze niet in het stopcontact worden gestoken (Afb. 10)! Laat het repareren door een professional.
7. De fabrikant is niet aansprakelijk voor eventuele gevolgen voortvloeiend uit de controller, het elektrische verwarmingselement of een radiator waar door onbevoegde personen mee is geknoeid.
8. Raak de stekkers en het elektrische verwarmingselement nooit kwijt (Afb. 5). Werkzaamheden aan het elektrische verwarmingselement waardoor het zegel verbroken wordt, mogen alleen worden uitgevoerd door een persoon met relevante kwalificaties die door de fabrikant van de radiator is opgeleid voor deze doeleinden.
9. De controller van het elektrische verwarmingselement niet blootstellen aan vloeistoffen (spatten, druppelen of druipen).
10. Dit apparaat mag alleen worden gebruikt door kinderen met een leeftijd hoger dan 8 jaar en personen met een fysieke, sensitieve of mentale handicap of zonder ervaring met en kennis van het product als zij onder toezicht staan of instructies hebben gekregen over het veilig gebruik van het apparaat en als zij het mogelijke gevaar begrijpen. Kinderen mogen niet met het apparaat spelen. Schoonmaken en onderhoud uitgevoerd door de gebruiker, mogen niet zonder toezicht worden uitgevoerd door kinderen.
11. Het apparaat alleen schoonmaken als de stroom is ontkoppeld.
12. Een radiator die is voorzien van een elektrisch verwarmingselement kan verwarmen tot hoge temperaturen. Pas op bij het aanraken van de radiator.
13. Het netsnoer niet uitrekken of buigen en het is niet toegestaan er zware voorwerpen op te plaatsen.
14. De radiator met een elektrisch verwarmingselement is alleen ontworpen voor het drogen van materialen van textiel die in water zijn gewassen!
15. Klimmen op de radiator en zware voorwerpen eraan hangen zijn verboden (Afb. 13)!

#### C. Installatie en gebruik (Afbeelding 2, 4, 5, 6 en 7)

In geval van een radiator met een elektrisch verwarmingselement zijn de veiligheidsregels in paragraaf II.A en II.B van toepassing, evenals het volgende:

1. De radiator plaatsen volgens de instructies van de fabrikant.
2. De radiator met een elektrisch verwarmingselement mag niet direct onder een aansluiting op het netsnoer worden geplaatst (Afb. 6).
3. Om gevaar voor zeer kleine kinderen weg te nemen, dient het zo te worden geïnstalleerd dat de laagste kruisbalk zich minimaal 600mm boven de vloer bevindt.
4. De radiator kan heet zijn en brandwonden veroorzaken. Pas vooral op als kinderen of mensen met een handicap aanwezig zijn.
5. Bij het drogen van handdoeken of kleding controleert u of de gebruikte wasmiddelen en de kleding die u droogt op hoge temperaturen mogen worden gedroogd en of er geen risico op beschadiging ervan of een gevaarlijke situatie bestaat.

#### D. Procedure in noodgevallen

1. Een 'noodgeval' betekent:
  - Vlammen of rook die uit de radiator of het elektrische verwarmingselement komt
  - Weglekken van het verwarmingsmiddel uit de radiator met een elektrisch verwarmingselement
  - Ongecontroleerde verwarming van het apparaat
  - Aanwezigheid van elektrische spanning op de behuizing of het oppervlak van de radiator
2. In geval van nood:
  - Blijf op veilige afstand
  - Ontkoppel het apparaat van de stroomvoorziening of ontkoppel de stroomvoorziening van het gehele gebouw
  - In geval van brand informeert u de relevante nooddiensten of gebruikt u blusmiddelen, zoals beschreven in paragraaf II D.3
  - Bel een geschikte specialist om het apparaat te verwijderen
  - Het na een noodgeval opnieuw aansluiten van het beschadigde apparaat op de stroomvoorziening is verboden
3. Toegestane blusmiddelen

Apparaatbrand kan worden geblust met blusmiddelen die brand van een elektrisch apparaat met een spanning tot 1000 V kunnen blussen.

#### III. Functionaliteit (Afbeelding 2 en 3)

De KORALUX NEO-ERA radiator is voorzien van een ERA elektrisch verwarmingselement met een controller (Afb. 1) voor verwarming van het verwarmingsmiddel waarmee het is gevuld. Er is een antivriesmiddel gebruikt als middel voor warmteoverdracht om de radiator te vullen, waardoor de radiator met een elektrisch verwarmingselement kan worden gebruikt in gebouwen waarvan verwacht wordt dat de temperatuur tot het vriespunt daalt (tot -10°C) tijdens de winter. KORALUX NEO-ERA designradiatoren met elektrische verwarming van het middel voor warmteoverdracht zijn ontworpen voor het verwarmen van badkamers, gangen, toilettruimten en sportscholen, etc..

**! Als u de radiator gebruikt om textiel te drogen, dan mag alleen textiel worden gedroogd dat is gewassen met water!  
! Het elektrische verwarmingselement mag niet worden gebruikt om olie te verwarmen!**

#### IV. Technische gegevens - ERA elektrisch verwarmingselement (Afbeelding 1)

Ingangsvermogen van het elektrische verwarmingselement:	Tabel op pagina 5
Afmetingen radiator:	Tabel op pagina 5
Gebruiksspanning:	230 V 50 Hz
Bescherming:	IPX5
Apparaatklasse:	I
Netsnoer:	1,5 m (recht)
Einde kabel:	zonder stekker
Gebruikspositie:	Verticaal met netsnoer onder (Afb. 6)
Type verbinding:	Y (netsnoer mag alleen worden vervangen door de fabrikant)
Draadloze communicatie:	Bluetooth Low Energy 2,4 GHz, Radio 868 MHz
Communicatie met sensor (accessoires):	Radio 868 MHz
Stroomvoorziening voor aanvullende sensoren (accessoires):	Batterijen 2 x AAA

#### V. Ontwerp - ERA elektrisch verwarmingselement (Afbeelding 1, 11 en 18)

1. Verwarmingsonderdeel
2. Bedieningspaneel
3. Behuizing controller
4. Ventiel
5. Netsnoerverbinding
6. Netsnoer met losse bedrading aan uiteinde

Verlichte knoppen (Afb. 11):

- S1 - 'AAN/UIT'
- S2 - '-'
- S3 - '+'

Led-signalen:

- L1 - 'S1'-knop met achtergrondverlichting, geeft gebruiksstatus aan L2 - lichtbalk
- L3 - timerpictogram
- L4 - pictogram draadloze communicatie

#### VI. Optionele accessoires (Afbeelding 7, 16 en 17)

Optionele accessoires worden afzonderlijk verkocht. Deze komen overeen met het specifieke model van het elektrische verwarmingselement. Deze vormen geen onderdeel van het apparaat.

Z-SKV-0010 - stekker met schakelaar (Afb. 7)

Z-SKV-0006 - kamertemperatuursensor om de temperatuur in de kamer te bedienen (Afb. 16)

Z-SKV-0007 - open raam- of deursensor om de verwarmingsfunctie uit te schakelen als een raam of deur geopend is (Afb. 17).

#### VII. Installatie (Afbeelding 2, 3, 4, 6, 7, 10 en 19)



**Besteed in het bijzonder aandacht aan de informatie in deze paragraaf. Het niet volgen van de veiligheidsregels kan tot levensgevaar of gevaar voor de gezondheid of eigendommen leiden.**

**LET OP!** Zorg er voorafgaand aan installatie voor dat het elektrische verwarmingselement niet op het netstroom is aangesloten.

1. De radiator met een elektrische verwarmingselement dient altijd verticaal te worden geplaatst, met het netsnoer onderaan (Afb. 6). Een andere positie is niet toegestaan!
2. Draai de behuizing van de controller in de juiste richting om de gewenste positie van het bedieningspaneel te verkrijgen. De behuizing van de controller kan 330° worden gedraaid. De torsie wordt beperkt door torsiebegrenzing. Als de controller niet kan worden aangepast door deze in één richting te draaien, probeer dan de andere richting (Afb. 2).
3. Monteer de radiator op de muur volgens de instructies van de fabrikant, met het montagepakket dat is meegeleverd. Als de radiator met elektrisch verwarmingselement in een hoek van de kamer of in een hoite is geplaatst, dan moet de minimale laterale afstand van de radiator ten opzichte

van de wand 50mm zijn. De afstand tussen de achterkant van de radiator en de muur is afhankelijk van de afmetingen van de montagesteun die met de radiator is meegeleverd.

4. Het elektrische verwarmingselement mag alleen op een stopcontact worden aangesloten dat is voorzien van een PE-stroomonderbreking.
5. Voordat het elektrische verwarmingselement voor het eerst wordt ingeschakeld, controleert u de staat ervan volgens paragraaf VIII.
6. Volg de onderstaande instructies om het apparaat permanent aan te sluiten op het netstroom:
  - a) Bedrading met bruine huls - fasendraad (L)
  - b) Bedrading met blauwe huls - neutrale draad (N)
  - c) Bedrading met geel-groene huls - aarddraad (aarde) (PE)
7. Bij installatie van de stekker met een schakelaar (Z-SKV-0010, Afb. 7) in badkamers en doucheruimtes dienen de bepalingen van de ČSN 33 2000-7-701 standaard (of IEC 60364-7-7-701) te worden opgevolgd (Afb. 3). Het stopcontact waar dit accessoire in wordt gestoken, dient te voldoen aan de voorgeschreven veiligheidsregels en -standaarden en dient permanent toegankelijk te zijn (om het elektrische verwarmingselement van het netstroom te ontkoppelen).

**WAARSCHUWING: De gaffel met schakelaar Z-SKV-0010 heeft een IP44-beschermingsklasse en kan worden gebruikt in zone III (230V--stopcontacten mogen niet worden geïnstalleerd in de zones 0, 1 en II).**

#### VIII. De staat van het apparaat controleren (Afb. 1)



**Besteed in het bijzonder aandacht aan de informatie in deze paragraaf. Het niet volgen van de veiligheidsregels kan tot levensgevaar of gevaar voor de gezondheid of eigendommen leiden.**

NL

Het apparaat dient te worden gecontroleerd voordat deze voor het eerst in gebruik wordt genomen en dient tijdens gebruik ook regelmatig te worden gecontroleerd. We raden aan de technische staat te controleren volgens de onderstaande lijst:

1. Afdichting van de verbinding tussen het elektrische verwarmingselement en de radiator  
Kijk uit voor:
  - lekken van het warmteoverdrachtmiddel (water) uit de radiator
  - ophoping van vocht op de afdichting op het verbindingspunt tussen het elektrische verwarmingselement en de radiator
2. Afdichting van het elektrische verwarmingselement  
Kijk uit voor:
  - vocht op het verbindingspunt tussen het paneel en de behuizing van de controller (2, 3, Afb. 1)
  - vocht bij de aansluiting van het netsnoer op de controller (5, Afb 1.)
3. Staat van de elektrische verbinding  
Controleer:
  - de staat van de isolatie van het netsnoer (geen zichtbare schade van de isolatie - diepe krassen of scheuren)
  - de staat van de stekker (geen scheuren, losse verbindingsspinnen, te strakke kabel)
  - verbinding van het snoer naar het apparaat (het snoer moet stevig en goed zijn aangesloten)
4. Staat van de torsiebegrenzing op de controller van het verwarmingselement  
De controller van het elektrische verwarmingselement mag niet draaien zonder beperking. Als u geen weerstand voelt na een volledige torsie, dan betekent dit dat de torsiebegrenzing beschadigd is.
5. Conditie van het bedieningspaneel en de behuizing (2, 3, Afb. 1)  
Kijk uit voor:
  - scheuren
  - losse onderdelen
  - lekken in de behuizing
  - speling tussen het verwarmingsonderdeel en de behuizing van de controller
6. Juiste verwarming van het elektrische verwarmingselement  
Circa 30 minuten nadat het elektrische verwarmingselement is ingeschakeld, waarbij de verwarmingstemperatuur op maximaal is gezet, dient u te zien dat de temperatuur van de radiator aanzienlijk stijgt.

#### IX. Functionaliteit (Afbeelding 1, 9, 11, 15, 16 en 17)

1. Het apparaat kan lokaal worden bediend met de knoppen en ook met de app voor Android en iOS apparaten, welke kan worden gedownload in de App Store en Google Play (Afb. 11). De NEX-app is gratis.
2. Drogen: De temperatuur van het warmteoverdrachtmiddel (water) binnen het bereik van 30°C - 60°C.
3. Verwarmen: De temperatuur in de kamer instellen binnen het bereik van 17°C - 24°C. Deze functie is beschikbaar als het apparaat is geconfigureerd met een externe temperatuursensor (Z-SKV-0006, Paragraaf VI).
4. Functie om de verwarming uit te schakelen als het raam geopend is: Deze functie is beschikbaar als het apparaat is geconfigureerd met een externe open raam-sensor (Z-SKV-0007, Paragraaf VI).
5. Wekelijks programma met de optie om tot 3 intervallen in te stellen voor elke dag van de week. Alleen met mobiele app.
6. Droogfunctie in 3 gebruiksmodi met de optie om de temperatuur te wijzigen tijdens gebruik van de timer:
  - a) "START/STOP"-modus - verwarming van het elektrische verwarmingselement tot de geselecteerde temperatuur en daardoor uitschakelen van het apparaat nadat de geselecteerde tijd is verstreken: van 1 tot 4 uur
  - b) "TURBO"-modus - verwarming van het elektrische verwarmingselement tot de geselecteerde temperatuur en daardoor terugkeren naar de eerdere instelling nadat de geselecteerde tijd is verstreken: van 1 tot 4 uur
  - c) "VERTRAAGDE START"-modus - na de geselecteerde vertragingstijd: van 2 tot 8 uur activatie van het elektrische verwarmingselement met de ingestelde temperatuur en daardoor uitschakelen van het apparaat nadat de geselecteerde gebruikstijd is verstreken: van 1 tot 4 uur
7. VAKANTIE-functie, d.w.z. de mogelijkheid om de gebruiksparameters van het apparaat snel te wijzigen - de temperatuur verlagen tot de laagste waarde: 17°C voor de kamer, 30°C voor de radiator - alleen met mobiele app.
8. OUDERLIJK TOEZICHT- functie - vergrendelt de knoppen op het apparaat via de NEX-app.
9. Elektriciteitsverbruik en kostenteller - alleen met NEX-app.
10. Slimme visualisering van de gebruiksstatus en temperatuur via gekleurde led-technologie - zie paragraaf X.15
11. De controller kan 330° worden gedraaid.
12. Slim gebruik - microprocessorcontrole.
13. ANTIVRIES-functie - bescherming tegen bevriezen van het warmteoverdrachtmiddel in de radiator.
14. Tweefasen thermische bescherming:
  - a) de controller laat de temperatuur niet meer stijgen dan in stappen van 60°C,

- b) de thermische afsluiting ontkoppelt de stroomvoorziening naar het elektrische verwarmingselement als de temperatuur ongecontroleerd stijgt vanwege een defect van de bedieningselektronica
15. Energiezuinig gebruik dankzij gloednieuwe elektronica en in stand-by modus vanwege het gebruik van Ultra-Low-Power elektronica.
16. Bediening via knoppen op het apparaat en in NEX-app.

## X. Bediening (Afbeelding 1, 11, 15, 16 en 17)

1. De ERA-controller is voorzien van een geïntegreerde, voortdurend actieve Bluetooth Low Energy communicatiemodule. Deze module wordt gebruikt voor het extern bedienen van het elektrische verwarmingselement via mobiele Android of iOS apparaten. Voor andere Bluetooth-apparaten is de controller zichtbaar als NEX1.0. Als u het apparaat koppelt, dan dient u op de knop '-' (S2) te drukken (licht op tijdens koppelen) op de controller van het elektrische verwarmingselement (zie Afb. 15 - QR-code). Probeer het opnieuw als de eerste koppeling mislukt. Als het u niet is gelukt, start u uw smartphone/iPhone en het elektrische verwarmingselement opnieuw op door op de aan/uit-knop te drukken en de twee apparaten opnieuw te koppelen. Als u nog problemen heeft tijdens het opnieuw koppelen van de apparaten of als u problemen heeft met de communicatie tussen de smartphone/iPhone en het elektrische verwarmingselement, verwijdt u het apparaat uit de lijst met gekoppelde apparaten in de NEX-app en Bluetooth-instellingen op uw smartphone/iPhone en probeert u ze opnieuw te koppelen. Vergeet niet om de koppeling te bevestigen met de '-'-knop (S2) op het elektrische verwarmingselement. Neem contact met ons op als u nog verdere vragen heeft. Om te helpen problemen op te lossen, controleert u de sticker op de achterkant van de controller om te zien of u een elektrisch verwarmingselement heeft dat kan worden gekoppeld met uw smartphone/iPhone (NEX-app).
2. Om het elektrische verwarmingselement (NEX 1.0 controller) te koppelen met de externe kamertemperatuursensor (Z-SKV-0008), dient het elektrische verwarmingselement in de standby-modus te staan (led's L1, L2 en L3 zijn niet verlicht). Om het koppelen te starten, drukt u eerst op de '-'-knop (S2) en vervolgens op de 'AAN/UIT'-knop (S1) en houdt u beide circa 5 seconden ingedrukt tot de led (L4) begint te knipperen. Plaats vervolgens binnen 30 seconden de batterijen en druk op de knop tussen de batterijen (S4) op de externe temperatuursensor (Afb. 16). De koppelingsstatus van het apparaat wordt bevestigd door een kort knipperen van de blauwe LED (L5) op de sensor (Afb. 16).
3. Druk op de 'AAN/UIT'-knop (S1) om het elektrische verwarmingselement in te schakelen, druk tweemaal op de 'AAN/UIT'-knop (S1) om het elektrische verwarmingselement uit te schakelen.
4. Druk op de '+' (S3) of '-' (S2) knop om de modus te openen voor het instellen van de temperatuur die het water in de radiator moet bereiken (van 30°C tot 60°C). Druk tijdens het instellen van de temperatuur op de '+'-knop (S3) om de ingestelde temperatuur te laten stijgen met 10°C en druk op de '-'-knop (S2) om deze met 10°C te doen zakken.
5. Tijdens het instellen van de temperatuur geeft de lichtbalk (L2) de status aan (zie Afb. 16).
6. Houd de '+'-knop (S3) circa 3 seconden ingedrukt om de 'TURBO' timermodus te starten (zie paragraaf IX.6b). De start van de timer op het elektrische verwarmingselement wordt aangegeven door het timerpictogram (L3), welke oplicht, en waarna het apparaat de modus opent voor het instellen van de timer. De tijd wordt geselecteerd met de '+'-knop (S3) en de '-'-knop (S2) binnen een bereik van 1 tot 4 uur. De momenteel geselecteerde tijd wordt aangegeven doordat het relevante deel van de lichtbalk (L2) oplicht. Nadat de tijd is ingesteld, bevestigt u met de 'AAN/UIT'-knop (S1). Het elektrische verwarmingselement geeft een bevestiging door de 'AAN/UIT'-LED (L1) driemaal te laten knipperen en de modus te openen voor het instellen van de timer temperatuur. De temperatuur wordt op dezelfde manier ingesteld als in de standaard gebruiksmodus van het elektrische verwarmingselement (paragraaf X.4). De ingestelde temperatuur kan worden bevestigd met de 'AAN/UIT'-knop (S1) of deze wordt na enkele seconden automatisch bevestigd. Het elektrische verwarmingselement zal vervolgens beginnen met werken in de 'TURBO'-timermodus. De lichtbalk (L2) geeft de status aan (zie Afb. 11).
7. Houd de '-'-knop (S2) circa 3 seconden ingedrukt om de 'START/ STOP' timermodus te starten (zie paragraaf IX.6a). De start van de timer van het elektrische verwarmingselement wordt aangegeven door een knipperend timerpictogram (L3). In de volgende stappen dienen de duur en temperatuur van de timer te worden ingesteld, net zoals in de 'TURBO'-modus (paragraaf X.6).
8. Houd de '-'-knop (S2) en '+'-knop (S3) circa 3 seconden tegelijkertijd ingedrukt om de 'VERTRAAGDE START' timermodus te starten (zie paragraaf IX.6c). De start van de timer van het elektrische verwarmingselement wordt aangegeven door een brandend timerpictogram (L3). In de eerste stap worden de '-' (S2) en '+' (S3) knop gebruikt om de vertragingstijd in te stellen van 2 tot 8 uur. De momenteel geselecteerde tijd wordt aangegeven doordat het relevante deel van de lichtbalk (L2) oplicht. De geselecteerde vertraging moet worden bevestigd met de knop (L1), welke u vervolgens naar het selecteren van de timerduur brengt. De duur wordt op dezelfde manier ingesteld als de vertragingstijd, maar binnen een bereik van 1 tot 4 uur. Nadat de duur is bevestigd, wisselt het elektrische verwarmingselement naar de modus om de temperatuur in te stellen, welke op dezelfde manier wordt ingesteld als in de standaard gebruiksmodus van het elektrische verwarmingselement (paragraaf X.4). De ingestelde temperatuur wordt na enkele seconden inactiviteit automatisch bevestigd of door op de 'AAN/UIT'-knop (S1) te drukken. Vervolgens start de timer, wat wordt aangegeven doordat alle diodes uitschakelen, behalve de knipperende timerdiode (L3).
9. Als de timer loopt, worden de timerinstellingen gewist als u op de 'AAN/UIT'-knop (S1) drukt. Door een stroomstoring wordt de timer niet gedeactiveerd. Als de stroom weer is hersteld, voltooit de controller de timerfunctie.
10. Houd de 'AAN/UIT'-knop (S1) circa 7 seconden ingedrukt om de modus van het weekprogramma in/uit te schakelen. Configuratie van het weekprogramma is mogelijk in de NEX-app.
11. Houd de 'AAN/UIT'-knop (S1) circa 10 seconden ingedrukt om de modus voor ouderlijk toezicht van het weekprogramma in/uit te schakelen. Activatie en deactivatie van de functie is mogelijk via de NEX-app.
12. ANTIVRIES-functie. Bij een zakkende temperatuur van het warmteoverdrachtmiddel (water) in de radiator tot onder de 6°C wordt de ANTIVRIES-functie geactiveerd. De functie wordt geactiveerd als het apparaat is aangesloten op het netstroom (in standby-modus). ANTIVRIES bestaat uit een cyclische verwarming van het warmteoverdrachtmiddel (water) tot een temperatuur van 40°C en vervolgens een wisseling naar de standby-modus. Het proces wordt herhaald tot de controller onderhoud van de temperatuur registreert boven de 6°C. LET OP! Om de ANTIVRIES-functie goed te laten werken, mag u het elektrische verwarmingselement niet ontkoppelen van het netstroom. De bediening van het elektrische verwarmingselement is ontworpen met de Ultra-Low-Power technologie, wat een erg laag stroomverbruik betekent, zelfs in de standby-modus.
13. Als het netstroom wordt hersteld na stroomonderbreking (door een stroomonderbreking of door de stekker uit het stopcontact te halen) blijft het elektrische verwarmingselement werken in de status voordat de stroom onderbroken werd.
14. Het elektrische verwarmingselement is zo gemaakt dat het met een standaard timer werkt.
15. De gebruikstatussen van het elektrische verwarmingselement zijn beschreven in tabel 1.

## XI. Onderhoud

Ontkoppelt tijdens het schoonmaken het elektrische verwarmingselement van de stroomvoorziening. De controller en het netsnoer mogen niet worden blootgesteld aan vloeistoffen (spatten, druppelen of druipen). Het is kinderen niet toegestaan onderhoud van het apparaat uit te voeren zonder goed toezicht. Zachte doeken of sponzen worden aanbevolen voor schoonmaken. Gebruik nooit bijtende en schurende schoonmaakmiddelen of scherpe voorwerpen! Dit voorkomt schade aan het oppervlak van de radiator en de controller.

- Was geleverde oppervlakken met warm water en milde schoonmaakmiddelen.
- Maak verchroomde oppervlakken schoon met producten die daarvoor gemaakt zijn.

## XII. Vervoer en opslag

Tijdens vervoer en opslag mag het apparaat niet worden blootgesteld aan:





1. De directe effecten van water
2. Temperaturen buiten het bereik van 5°C tot 35°C
3. Een luchtvochtigheid hoger dan 70%
4. De effecten van een grote kracht en overbelasting, wat schade aan de elektronica kan veroorzaken.

Als u het apparaat blootstelt aan voornoemde risico's, dan kan dit leiden tot schade aan de bedieningselektronica van het elektrische verwarmingselement.

Tabel 1 Functies

Functie	Bediening op het apparaat	Bediening in de app
Drogen - de temperatuur kan ingesteld worden van 30°C tot 60°C	Stapsgewijze temperatuurstelling in stappen van 10°C	Temperatuurstelling in stappen van 1°C
Verwarmen - de temperatuur kan ingesteld worden van 17°C tot 24°C	Stapsgewijze temperatuurstelling in stappen van 1°C	Stapsgewijze temperatuurstelling in stappen van 0,1°C
Timertijden instellen	Stapsgewijs instellen in stappen van 1 uur voor alle tijden, met uitzondering van de 'VERTRAAGDE START' timervertragingen	De tijd kan worden geselecteerd met een nauwkeurigheid tot op 1 minuut
De gebruikstemperatuur van de timer kan worden ingesteld (bereik van 30°C tot 60°C)	(Instellen in stappen van 2 uur) Stapsgewijze temperatuurstelling in stappen van 10°C	Temperatuurstelling in stappen van 1°C
Weekprogramma	In- en uitschakelen	Inschakelen, uitschakelen en configuratie van het weekprogramma
Vakantie	N.v.t.	In- en uitschakelen
Ouderlijk toezicht	Uitschakelen	In- en uitschakelen

Tabel 2 Bediening NEX-app

Knop	Beschrijving
	Algemene en huidige statistieken van het gebruik van het ERA elektrische verwarmingselement
	AAN/UIT - in- en uitschakelen van het elektrische verwarmingselement in de NEX-app
	Weekprogramma - opent instellingen van het weekprogramma
	Ouderlijk toezicht - activatie van de functie vergrendelt alle knoppen op de controller
	Vakantie - bij activatie wordt de minimale temperatuur automatisch ingesteld op: 30°C voor de radiator en 17°C voor de kamer

Tabel 3 Gebruiksstatussen

Led-status	Gebruiksstatus van het elektrische verwarmingselement
L1 - paars verlicht L2 - blauw verlicht	Onderhoud van de temperatuurstelling, aangegeven door een deel van de L2 lichtbalk.
L1 - paars verlicht L2 - felblauw verlicht	Verwarmen tot de ingestelde temperatuur, aangegeven doordat een deel van de felblauw verlichte L2 balk van de huidige temperatuur is verlicht.
L1 - paars verlicht L2 - gedimd blauw verlicht	Afkoelen tot de ingestelde temperatuur, aangegeven doordat een deel van de felblauw verlichte L2 balk van de huidige temperatuur is verlicht.
L1 - niet verlicht L2 - blauw verlicht	Modus voor het instellen van het verwarmingsniveau. De momenteel geselecteerde temperatuur wordt aangegeven door een deel van de L2 lichtbalk.
Temperatuur, aangegeven door de L2 balk (Afb. 16)	1/4 verlichte balk - 30°C 2/4 verlichte balk - 40°C 3/4 verlichte balk - 50°C geheel verlichte balk - 60°C
L3 - blauw verlicht	Timer, 'TURBO' modus
L3 - licht- en felblauw	Timer, 'START/ STOP' modus
L3 - knipperend blauw	Timer, 'VERTRAAGDE START' modus
L1 - knipperend paars L2 - geeft het verwarmingsniveau van het elektrische verwarmingselement aan	ANTIVRIES-functie - bescherming tegen bevriezen van het warmteoverdrachtmiddel (water) in de radiator
L1 - gedimd en felblauw L3 - niet verlicht	Gebruik in de weekprogrammamodus
L1 - paars verlicht	Gebruik in de droogmodus (bediening van de watertemperatuur in de radiator)
L1 - blauw verlicht	Gebruik in de verwarmingsmodus
L2 - geeft het verwarmingsniveau aan, andere led's zijn niet verlicht	Ouderlijk toezicht

**Tabel 4 Foutstatussen**

Led-status	Foutstatus van het elektrische verwarmingselement
L1 - fel en gedimd rood L2 - fel en gedimd blauw	Defecten van het elektrische verwarmingselement
L1 - knipperend rood en blauw	Fout temperatuursensor radiator
L1 - knipperend blauw en paars L4 - knipperend blauw	Verlies van de verbinding met de optionele externe temperatuursensor
Licht elke 30 seconden gedurende 5 seconden op: L1 - rood L2 - middelste delen blauw	Batterij bijna leeg van de externe sensor voor een geopend raam
Licht elke 30 seconden gedurende 5 seconden op: L1 - rood L2 - middelste deel blauw	Batterij bijna leeg van de externe sensor voor de kamertemperatuur

NL

Communicatieverlies met de optionele externe temperatuursensor (Z-SKV-0006) kan worden veroorzaakt door een lege batterij in de sensor.

Neem contact op met de fabrikant in geval van een fout die in tabel 4 staat en als dit niet is veroorzaakt door de voornoemde oorzaken en niet door een lege batterij in de sensor.



#### Afgedankte elektrische elektronische apparatuur

Elektrische of elektronische apparatuur die niet langer geschikt is voor gebruik, moet apart worden ingezameld en afgegeven voor milieuvriendelijke recycling (Europese Richtlijn betreffende afgedankte elektrische en elektronische apparatuur). Gebruik de inlever- en inzamelsystemen die in het betreffende land zijn vastgesteld voor het afvoeren van afgedankte elektrische of elektronische apparatuur.

# Instrukcja użytkownika

## I. Grzejnik z grzałką elektryczną z regulatorem ERA

Gratulujemy wyboru produktów KORADO a.s. Nasze produkty zostały zaprojektowane i wyprodukowane zgodnie z obowiązującymi normami.



**Przeczytaj instrukcję, by cieszyć się bezproblemową pracą urządzenia. Zachowaj instrukcję lub w dowolnym momencie pobierz ją ze strony internetowej producenta: [www.korado.cz](http://www.korado.cz)**

## II. Wymogi bezpieczeństwa



**Zwróć szczególną uwagę na informacje zawarte w tym ustępie. Nieprzestrzeganie zasad bezpieczeństwa może spowodować zagrożenie życia, zdrowia lub mienia.**

### A. Bezpieczny montaż grzejnika z grzałką elektryczną ERA (obrazki 3, 4, 5, 6, 7, 8, 10, 12, 13)

1. W przypadku zakupu produktu, którego opakowanie nosi ślady uszkodzeń mechanicznych lub jest mokre, kupujący powinien zgłosić ten fakt sprzedającemu. Uszkodzenie opakowania może skutkować uszkodzeniem produktu, co może spowodować zagrożenie dla użytkownika.
2. Urządzenie należy montować zgodnie ze wskazówkami producenta zawartymi w niniejszej instrukcji.
3. Montaż grzejnika z grzałką elektryczną może wykonać wyłącznie fachowiec posiadający odpowiednie kwalifikacje elektrotechniczne. Przed pierwszym podłączeniem grzałki elektrycznej do sieci elektrycznej, bezpieczeństwo elektryczne grzejnika z grzałką elektryczną musi sprawdzić uprawniony do tego fachowiec. Jednocześnie musi przed pierwszym podłączeniem do sieci elektrycznej sprawdzić, czy instalacja elektryczna spełnia określone przepisy bezpieczeństwa. W łazienkach i prysznicach należy przestrzegać postanowień normy ČSN 33 2000-7-701 (lub też IEC 60364-7-701). W przypadku montażu poza terytorium RCZ należy przestrzegać stosownych przepisów krajowych.
4. Grzałka elektryczna podłączana jest do skrzynki instalacyjnej stałej instalacji elektrycznej z wyłącznikiem poprzeczkowym i napięciem znamionowym 230 V/50 Hz. Zasilająca instalacja elektryczna, do której zostanie podłączona grzałka elektryczna, musi odpowiadać przepisom dotyczącym podłączenia urządzenia klasy I o wymaganej mocy.
5. Należy zapewnić, by obwód w instalacji elektrycznej zasilającej urządzenie wyposażony był w wyłącznik różnicowoprądowy 30 mA.
6. Do zasilania urządzenia nie używaj żadnych adapterów, ani też przedłużaczy.
7. Jeśli urządzenie nie jest wyposażone we wtyczkę na kablu zasilającym lub w środek odłączenia od źródła zasilania z przerwą między stykami na wszystkich biegunach, zapewniające całkowite odłączenie, to taki wyłącznik należy montować w stałej instalacji elektrycznej, zgodnie z przepisami dotyczącymi takiej instalacji.
8. Upewnij się, czy po zamontowaniu grzałki elektrycznej jej kabel zasilający nie dotyka gorących części grzałki elektrycznej lub grzejnika.
9. Podczas manipulacji i montażu należy chronić grzałkę elektryczną przed uderzeniem, by nie nastąpiło jej mechaniczne uszkodzenie.
10. Urządzenie przeznaczone jest do użytku domowego.

### B. Zastosowanie grzejnika z grzałką elektryczną z regulatorem

1. Używaj produktu wyłącznie zgodnie z przeznaczeniem określonym przez producenta.
2. Urządzenie nie jest zabawką.
3. Regularnie sprawdzaj urządzenie, by zapewnić jego bezpieczne użytkowanie (patrz ustęp VIII).
4. Nie kładź kabla zasilającego grzałki elektrycznej na nagrzanym grzejniku!
5. W przypadku uszkodzenia kabla zasilającego natychmiast odłącz grzałkę elektryczną od zasilającej sieci elektrycznej i zapewnij fachową naprawę! Uszkodzony kabel zasilający może wymienić wyłącznie producent grzałki elektrycznej!
6. Jeśli do wtyczki sieciowej przedostała się woda, zabrania się wkładania jej do gniazdka (obr. 10)! Zapewnij jej fachową naprawę.
7. Producent nie ponosi odpowiedzialności za skutki wynikające z samowolnych ingerencji w regulator, grzałkę elektryczną lub grzejnik przez osoby nieuprawnione.
8. Nigdy nie luzuj korków i grzałki elektrycznej (obr. 5). Jakichkolwiek ingerencji w grzejnik z grzałką elektryczną, podczas których naruszona jest jego szczelność, może dokonywać wyłącznie osoba o stosownych kwalifikacjach elektrotechnicznych, która też została w tym celu przeszkolona przez producenta grzejnika.
9. Nie pozwól, by regulator grzałki elektrycznej narażony był na oddziaływanie cieczy (rozpryskiwanej, kapiącej, spływającej).
10. Urządzenie to może być używane przez dzieci w wieku od 8 lat i starsze osoby o ograniczonych zdolnościach fizycznych, sensorycznych lub umysłowych bądź nieposiadające doświadczenia i wiedzy, jeśli znajdują się pod nadzorem lub zostały pouczone o użytkowaniu urządzenia w bezpieczny sposób i rozumieją ewentualne zagrożenia. Dzieciom nie wolno się bawić urządzeniem. Czyszczenie i konserwacja wykonywane przez użytkownika nie mogą być wykonywane przez dzieci bez nadzoru.
11. Urządzenie należy czyścić wyłącznie po odłączeniu zasilania.
12. Grzejnik wyposażony w grzałkę elektryczną może się nagrzewać do wysokich temperatur. Zachowaj ostrożność podczas kontaktu z urządzeniami.
13. Nie naciągaj, ani też nie zginaj nadmiernie kabla zasilającego i nie umieszczaj na nim ciężkich przedmiotów.
14. Grzejnik z grzałką elektryczną jest przeznaczony wyłącznie do suszenia materiałów tekstylnych pranych w wodzie!
15. Zabrania się stąpania po grzejniku i wieszania na nim ciężkich przedmiotów (obr. 13)!

### C. Montaż i zastosowanie (obrazki 2, 4, 5, 6, 7)

W przypadku grzejnika z grzałką elektryczną obowiązują zasady bezpieczeństwa wymienione w ustępach II.A i II.B, a także następujące:

1. Zamontuj grzejnik zgodnie ze wskazówkami producenta.
2. Grzejnika z grzałką elektryczną nie wolno umieszczać tuż pod gniazdkiem (obr. 6).
3. Aby uniknąć zagrożenia dla bardzo małych dzieci, należy go zamontować w taki sposób, by najniższa poprzeczka znajdowała się co najmniej 600 mm nad podłogą.
4. Grzejnik może być gorący i spowodować oparzenia. Zachowaj szczególną ostrożność, gdy obecne są dzieci lub osoby niepełnosprawne.
5. Susząc ręczniki lub ubrania, upewnij się, czy zastosowane środki piorące i suszone ubrania można suszyć w wysokiej temperaturze i nie ma ryzyka ich uszkodzenia lub wystąpienia niebezpiecznej sytuacji.

### D. Procedura w sytuacjach awaryjnych

1. Przez „sytuację awaryjną” rozumie się:
  - Zapłon lub dym z grzejnika lub grzałki elektrycznej.
  - Wyciek czynnika grzewczego z grzejnika z grzałką elektryczną.
  - Niekontrolowane nagrzewanie się urządzenia.
  - Obecność napięcia elektrycznego na ostionie lub na powierzchni grzejnika.

2. W przypadku sytuacji awaryjnej:
  - Zachowuj bezpieczną odległość.
  - Odłącz urządzenie od zasilania, ewentualnie odłącz zasilanie całego obiektu.
  - W przypadku pożaru powiadom odpowiednie służby lub zastosuj środki gaśnicze opisane w ustępie II. D.3
  - Wezwij fachowca o stosownych kwalifikacjach w celu demontażu urządzenia.
  - Po wystąpieniu sytuacji awaryjnej zabrania się ponownego podłączenia uszkodzonego urządzenia do zasilania.
3. Dozwolone środki gaśnicze Pożary urządzeń można gasić za pomocą środków gaśniczych, które umożliwiają gaszenie pożarów urządzeń elektrycznych pod napięciem do 1000 V.

### III. Przeznaczenie (obrazki 2, 3)

Grzejnik KORALUX NEO-ERA wyposażony jest w grzałkę elektryczną z regulatorem ERA, która podgrzewa nośnik ciepła, którym jest wypełniony (obr. 1). Jako nośnik ciepła do wypełnienia grzejnika wykorzystano mieszkankę niezamarzającą, co umożliwia zastosowanie grzejnika z grzałką elektryczną w obiektach, w których w okresie zimowym spodziewany jest spadek temperatury poniżej punktu zamarzania (do  $-10^{\circ}\text{C}$ ). Designerskie grzejniki KORALUX NEO-ERA z elektrycznym podgrzewaniem nośnika ciepła są przeznaczone do ogrzewania łazienek, korytarzy, toalet, siłowni, itp.

**!W przypadku użycia grzejnika do suszenia tekstyliów można suszyć wyłącznie tekstylia prane w wodzie!**

**!Grzałki elektrycznej nie wolno stosować do podgrzewania oleju!**

### IV. Dane techniczne - grzałka elektryczna ERA (obrazek 1)

Pobór mocy grzałki elektrycznej:	Tabela na stronie 5
Wymiary grzejnika:	Tabela na stronie 5
Napięcie robocze:	230 V 50 Hz
Stopień ochrony:	IPX5
Klasa urządzenia:	I
Kabel zasilający:	1,5 m (prosty)
Zakończenie kabla:	bez wtyczki
Pozycja pracy:	pionowa z kablem zasilającym na dole (obr. 6)
Typ podłączenia:	Y (kabel zasilający może wymienić wyłącznie producent)
Komunikacja bezprzewodowa:	Bluetooth Low Energy 2,4 GHz, Radio 868 MHz
Komunikacja z czujnikiem (akcesoria):	Radio 868 MHz
Zasilanie czujników dodatkowych (akcesoria):	Baterie 2 x AAA

### V. Konstrukcja - grzałka elektryczna ERA (obrazki 1, 11, 18)

1. Część grzewcza
2. Panel regulatora
3. Osłona regulatora
4. Głowica
5. Podłączenie kabla zasilającego
6. Kabel zasilający z luźnymi końcówkami przewodów

Podświetlone przyciski (obr. 11):

- S1 – „ON/OFF“
- S2 – „-“
- S3 – „+“

Sygnalizacja LED:

- L1 - podświetlenie przycisku „S1“ wskazujące stan pracy
- L2 - listwa świetlna
- L3 - ikona timera
- L4 - ikona komunikacji bezprzewodowej

### VI. Dodatkowe akcesoria (obrazki 7, 16, 17)

Dodatkowe akcesoria sprzedawane są osobno. Odpowiadają one konkretnemu modelowi grzałki elektrycznej. Nie są częścią urządzenia.

- Z-SKV-0010 – wtyczka z włącznikiem (obr. 7)
- Z-SKV-0006 – czujnik temperatury pokojowej umożliwiający regulację temperatury w pomieszczeniu (obr. 16)
- Z-SKV-0007 – czujnik otwartego okna lub drzwi umożliwiający wyłączenie funkcji ogrzewania na czas otwarcia okna lub drzwi (obr. 17)

### VII. Montaż (obrazki 2, 3, 4, 6, 7, 10, 19)



**Zwróć szczególną uwagę na informacje zawarte w tym ustępie. Nieprzestrzeganie zasad bezpieczeństwa może spowodować zagrożenie życia, zdrowia lub mienia.**

**UWAGA!** Przed montażem upewnij się, czy grzałka elektryczna nie jest podłączona do sieci elektrycznej.

1. Grzejnik z grzałką elektryczną należy zawsze montować w pozycji pionowej, z kablem zasilającym na dole (obr. 6). Inna pozycja umieszczenia jest niedopuszczalna!
2. Ustaw wymaganą pozycję panelu regulatora, obracając osłonę regulatora w odpowiednim kierunku. Osłonę regulatora można obrócić o  $330^{\circ}$ . Zakres obrotu ograniczony jest dotykowym ogranicznikiem. Jeśli regulatora nie można ustawić obracając go w jedną stronę, spróbuj w przeciwnym kierunku (obr. 2).
3. Zamontuj grzejnik na ścianie zgodnie ze wskazówkami producenta, korzystając z zestawu mocowania, który jest częścią dostawy. Jeśli grzejnik z grzałką elektryczną umieszczono w rogu pomieszczenia lub we wnęce, itp., to podczas montażu należy zachować minimalną odległość boczną grzejnika od ściany 50 mm. Odległość tylnej części grzejnika od ściany wynika z wymiarów mocowania dostarczanego wraz z grzejnikiem.
4. Grzałkę elektryczną można podłączyć wyłącznie do gniazdka wyposażonego w przyłącze obwodu ochronnego PE.
5. Przed pierwszym włączeniem grzałki elektrycznej sprawdź jej stan, patrz ustęp VIII.
6. W przypadku stałego podłączenia urządzenia do instalacji postępuj zgodnie z następującymi wskazówkami:
  - a) Brązowa izolacja przewodu – przewód fazowy (L)
  - b) Niebieska izolacja przewodu – przewód neutralny (N)
  - c) Żółto-zielona izolacja przewodu - przewód ochronny (uziemiaenie) (PE)

7. W przypadku montażu wtyczki z włącznikiem (Z-SKV-0010, obr. 7) w łazienkach i prysznicach należy przestrzegać postanowień normy ČSN 33 2000-7-701 (lub też IEC 60364-7-701) (obr. 3). Gniazdko przyłączeniowe, do którego będzie podłączone to akcesorium, musi spełniać określone przepisy i normy bezpieczeństwa oraz musi być stale dostępne (ze względu na możliwość odłączenia grzałki elektrycznej od sieci).  
**UWAGA: Wtyczka z włącznikiem Z-SKV-0010 ma stopień ochrony IP44 i może być używana w strefie III (gniazda 230 V- nie mogą być instalowane w strefach 0, I i II).**

#### VIII. Sprawdzenie stanu urządzenia (obrazek 1)



**Zwróć szczególną uwagę na informacje zawarte w tym ustępie. Nieprzestrzeganie zasad bezpieczeństwa może spowodować zagrożenie życia, zdrowia lub mienia.**

Urządzenie należy sprawdzać przed pierwszym uruchomieniem oraz regularnie w trakcie użytkowania. Zaleca się sprawdzanie stanu technicznego zgodnie z następującą listą:

1. Szczelność połączenia grzałki elektrycznej z grzejnikiem.  
Uważaj na:
  - wyciek nośnika ciepła (wody) z grzejnika
  - wilgoć gromadząca się na uszczelce w miejscu połączenia grzałki elektrycznej z grzejnikiem
2. Szczelność grzałki elektrycznej  
Uważaj na:
  - wilgoć w miejscu połączenia panelu i osłony regulatora (2, 3, obr. 1).
  - wilgoć w pobliżu połączenia kabla zasilającego z regulatorem (5, obr. 1)
3. Stan podłączenia elektrycznego  
Sprawdź:
  - stan izolacji kabla zasilającego (brak widocznych uszkodzeń izolacji - głębokie zarysowania, pęknięcia)
  - stan wtyczki (brak pęknięć, poluzowane kołki przyłączeniowe, dokreślony kabel)
  - podłączenie kabla do urządzenia (kabel musi być podłączony mocno i szczerście)
4. Stan ogranicznika obrotu sterownika pręta grzewczego.  
Regulator grzałki elektrycznej nie może się obracać bez ograniczeń - jeśli po całkowitym obrocie nie czujesz żadnego oporu, oznacza to, że ogranicznik obrotu jest uszkodzony.
5. Stan panelu i osłony regulatora (2, 3, obr. 1)  
Uważaj na:
  - pęknięcia
  - luźne elementy
  - nieszczelności osłony
  - luzy między częścią grzewczą a osłoną regulatora
6. Prawidłowe nagrzewanie grzałki elektrycznej  
Po około 30 minutach od włączenia grzałki elektrycznej z ustawioną temperaturą maksymalną powinieneś odnotować znaczące nagrzanie grzejnika.

#### IX. Funkcjonalność (obrazki 1, 9, 11, 15, 16, 17)

1. Urządzeniem można sterować lokalnie za pomocą przycisków, a także za pomocą aplikacji na urządzeniach mobilnych z systemami operacyjnymi Android i iOS, które można pobrać w App Store i Google Play (obr. 11). Aplikacja NEX APP jest darmowa.
2. Suszenie: Ustawienie temperatury nośnika ciepła (wody) w zakresie 30°C – 60°C.
3. Ogrzewanie: Ustawienie temperatury w pomieszczeniu w zakresie 17°C – 24°C. Funkcja jest dostępna w przypadku konfiguracji urządzenia z zewnętrznym czujnikiem temperatury (Z-SKV-0006, ustęp VI).
4. Funkcja wyłączenia ogrzewania przy otwartym oknie: Funkcja jest dostępna w przypadku konfiguracji urządzenia z zewnętrznym czujnikiem otwartego okna (Z-SKV-0007, ustęp VI).
5. Program tygodniowy z możliwością ustawienia do 3 interwałów czasowych na każdy dzień tygodnia. Tylko z aplikacją na urządzeniach mobilnych.
6. Funkcja suszenia w trzech wariantach pracy, z możliwością zmiany temperatury w trakcie pracy timerów:
  - a) Tryb „START/STOP” – nagrzewanie grzałki elektrycznej do wybranej temperatury, a następnie wyłączenie urządzenia po upływie wybranego czasu: od 1 h do 4 h.
  - b) Tryb „TURBO” – nagrzewanie grzałki elektrycznej do wybranej temperatury, a następnie powrót do poprzedniego ustawienia po upływie wybranego czasu: od 1 h do 4 h.
  - c) Tryb „OPÓŹNIONY START” – po wybranym czasie opóźnienia: od 2 h do 8 h, uruchomienie grzałki elektrycznej z ustawioną temperaturą, a następnie wyłączenie urządzenia po upływie wybranego czasu pracy: od 1 h do 4 h.
7. Funkcja URLPO, czyli możliwość szybkiej zmiany parametrów pracy urządzenia – obniżenie temperatury do najniższej wartości: 17°C dla pomieszczenia, 30°C dla grzejnika – tylko z aplikacją na urządzeniach mobilnych.
8. Funkcja KONTROLA RODZICIELSKA – polega na zablokowaniu przycisków na urządzeniu z poziomu aplikacji NEX APP.
9. Licznik ilości i kosztów zużytego prądu – tylko z aplikacją NEX APP.
10. Inteligentna wizualizacja stanów pracy i temperatury z wykorzystaniem kolorowej technologii LED – patrz ustęp X.15
11. Możliwość obrócenia sterownika o 330°.
12. Inteligentna kontrola działania - sterowanie mikroprocesorowe.
13. Funkcja ANTIFREEZE - ochrona przed zamarznięciem czynnika w podgrzewaczu.
14. Dwupoziomowa ochrona termiczna:
  - a) regulator temperatury nie pozwoli na wzrost temperatury powyżej 60°C,
  - b) bezpiecznik termiczny odłączy zasilanie grzałki elektrycznej w momencie niekontrolowanego wzrostu temperatury w przypadku uszkodzenia elektroniki sterującej
15. Niskie zużycie energii podczas pracy dzięki zaawansowanej elektronice oraz w trybie czuwania, dzięki zastosowaniu elektroniki wyprodukowanej w technologii Ultra-Low-Power.
16. Sterowanie funkcjami za pomocą przycisków na urządzeniu oraz w aplikacji NEX APP.

#### X. Sterowanie (obrazki 1, 11, 15, 16, 17)

1. Regulator ERA ma wbudowany i ciągle aktywny moduł komunikacyjny Bluetooth Low Energy. Moduł ten służy do zdalnego sterowania grzałką elektryczną za pośrednictwem urządzeń mobilnych z systemami operacyjnymi Android lub iOS. Dla innych urządzeń Bluetooth regulator widoczny jest jako NEX1.0. Podczas parowania urządzenia konieczne będzie wciśnięcie przycisku „-” (S2) (podświetlonego podczas parowania) na

- regulatorze grzałki elektrycznej (patrz obr. 15 - kod QR). Jeśli pierwsze parowanie nie powiedzie się, spróbuj ponownie. W razie niepowodzenia zrestartuj smartfon/iPhone i grzałkę elektryczną, wyłączając i włączając zasilanie i ponownie sparuj oba urządzenia. W przypadku problemów z kolejnym parowaniem lub problemów z komunikacją między smartfonem/iPhonem a grzałką elektryczną, usuń urządzenie z listy sparowanych urządzeń w aplikacji NEX APP i ustawieniach Bluetooth w Twoim smartfonie/iPhone'ie, a następnie sparuj je ponownie. Nie zapomnij potwierdzić sparowania przyciskiem „-” (S2) na grzałce elektrycznej. Jeśli masz kolejne pytania, jesteśmy do Twojej dyspozycji. Aby przyspieszyć weryfikację problemu, sprawdź naklejkę z tyłu regulatora, czy posiadasz grzałkę elektryczną, która umożliwi parowanie ze smartfonem/iPhonem (NEX APP).
2. By można było sparować grzałkę elektryczną (sterownik NEX 1.0) z zewnętrznym czujnikiem temperatury pokojowej (Z-SKV-0008), grzałka elektryczna musi się znajdować w trybie czuwania (diody LED L1, L2 i L3 nie świecą się). Aby rozpocząć parowanie, naciśnij najpierw przycisk „-” (S2), a następnie przycisk „ON/OFF” (S1) i trzymaj oba przyciski wciśnięte przez około 5 sekund, dopóki dioda LED (L4) nie zacznie migać. Następnie w ciągu 30 sekund wóź baterie i naciśnij przycisk pomiędzy bateriami (S4) na zewnętrznym czujniku temperatury (obr. 16). Stan parowania uruchomienia zostanie potwierdzony krótkim mignięciem niebieskiej diody LED (L5) na czujniku (obr. 16).
  3. Naciśnięcie przycisku „ON/OFF” (S1) włącza grzałkę elektryczną, dwukrotne naciśnięcie „ON/OFF” (S1) wyłącza grzałkę elektryczną.
  4. Naciśnięcie przycisku „+” (S3) lub „-” (S2), wejdziesz w tryb ustawiania temperatury, jaką powinna osiągnąć woda w grzejniku (od 30°C do 60°C). Podczas ustawiania temperatury naciśnięcie przycisku „+” (S3) spowoduje podniesienie ustawionej temperatury o 10°C, a naciśnięcie przycisku „-” (S2) obniży ją o 10°C.
  5. Podczas ustawiania temperatury listwa świetlna (L2) wskazuje taki stan (patrz obr. 16).
  6. Wcisnąc i przytrzymując przycisk „+” (S3) przez około 3 sekundy, uruchomisz tryb timera „TURBO” (patrz ustęp IX.6b). Uruchomienie timera sygnalizowane jest przez grzałkę elektryczną podświetleniem ikony timera (L3) i przejście do trybu ustawiania czasu timera. Wybór czasu odbywa się za pomocą przycisków „+” (S3) i „-” (S2), w zakresie od 1 do 4 godzin. Aktualnie wybrany czas wyświetlany jest poprzez podświetlenie odpowiedniej części listwy świetlnej (L2). Po ustawieniu czasu potwierdź przyciskiem „ON/OFF” (S1). Grzałka elektryczna sygnalizuje zgodę trzykrotnym mignięciem diody LED „WŁĄCZONE/WYŁĄCZONE” (L1) i przejście do ustawiania temperatury timera. Temperatura ustawiana jest identycznie, jak w standardowym trybie pracy grzałki elektrycznej (ustęp X.4). Ustawioną temperaturę można potwierdzić przyciskiem „ON/OFF” (S1) lub zostanie potwierdzona automatycznie po kilku sekundach. Następnie grzałka elektryczna rozpocznie pracę w trybie timera „TURBO”. Listwa świetlna (L2) wskazuje taki stan (patrz obr. 11).
  7. Wcisnąc i przytrzymując przycisk „-” (S2) przez około 3 s, uruchomisz tryb timera „START/STOP” (patrz ustęp IX.6a). Grzałka elektryczna sygnalizuje uruchomienie timera miganie ikony timera (L3). W kolejnych krokach należy ustawić czas trwania i temperaturę timera, identycznie, jak w trybie „TURBO” (ustęp X.6).
  8. Naciśnięcie i przytrzymując jednocześnie przyciski „-” (S2) i „+” (S3) przez około 3 s, uruchomisz tryb timera „OPÓŹNIONY START” (patrz ustęp IX.6c). Grzałka elektryczna sygnalizuje uruchomienie timera równomiernym miganie ikony timera (L3). W pierwszym kroku, za pomocą przycisków „-” (S2) i „+” (S3), wybierany jest czas opóźnienia w zakresie od 2 do 8 godzin. Aktualnie wybrany czas wskazywany jest podświetleniem odpowiedniej części listwy świetlnej (L2). Wybrane opóźnienie musisz potwierdzić przyciskiem (L1), co spowoduje przejście do wyboru czasu trwania timera. Czas trwania ustawiany jest identycznie, jak czas opóźnienia, jednak w zakresie od 1 do 4 godzin. Po zatwierdzeniu czasu trwania grzałka elektryczna przejdzie w tryb ustawiania temperatury, co odbywa się identycznie, jak w standardowym trybie pracy grzałki elektrycznej (ustęp X.4). Ustawiona temperatura zostanie potwierdzona automatycznie po kilku sekundach bezczynności lub po naciśnięciu przycisku „ON/OFF” (S1). Następnie uruchomi się timer, co wskazywane jest przez zgaśnięcie wszystkich diod, poza migającą diodą timera (L3).
  9. Włączenie i wyłączenie urządzenia przyciskiem „ON/OFF” (S1) podczas pracy timerów wykasuje ustawienie timera. Awaria zasilania nie dezaktywuje timerów. Po przywróceniu zasilania regulator dokończy funkcję timera.
  10. Naciśnięcie i przytrzymując przycisk „ON/OFF” (S1) przez około 7 s, włączysz/wyłączysz tryb programu tygodniowego. Konfiguracja programu tygodniowego jest możliwa w aplikacji NEX APP.
  11. Naciśnięcie i przytrzymując przycisk „ON/OFF” (S1) przez około 10 s, gdy kontrola rodzicielska jest aktywowana, wyłączysz ją. Aktywacja i dezaktywacja funkcji jest możliwa z poziomu aplikacji NEX APP.
  12. Funkcja ANTIFREEZE. Spadek temperatury nośnika ciepła (wody) w grzejniku poniżej 6°C aktywuje funkcję ANTIFREEZE. Funkcja aktywuje się w urządzeniu podłączonym do sieci elektrycznej (w trybie czuwania). ANTIFREEZE polega na cyklicznym podgrzewaniu nośnika ciepła (wody) do temperatury 40°C, a następnie przejściu w stan czuwania. Proces powtarza się, dopóki regulator nie zarejestruje utrzymania temperatury powyżej 6°C. UWAGA! Aby funkcja ANTIFREEZE działała prawidłowo, nie odłączaj grzałki elektrycznej od sieci elektrycznej. Sterowanie grzałką elektryczną zostało zaprojektowane w technologii Ultra-Low-Power, co oznacza bardzo niskie zużycie energii elektrycznej nawet w trybie czuwania.
  13. Po przywróceniu napięcia sieciowego po wcześniejszej przerwie w dostawie prądu (awaria sieci lub wyciągnięcie wtyczki zasilania), grzałka elektryczna kontynuuje pracę w stanie sprzed przerwy w dostawie prądu.
  14. Grzałka elektryczna dostosowana jest do pracy ze standardowym timerem.
  15. Stany pracy grzałki elektrycznej opisano w tabeli 1.

## XI. Konserwacja

Podczas czyszczenia odłącz grzałkę elektryczną od zasilania. Regulator i kabel zasilający nie mogą być narażone na oddziaływanie cieczy (rozpryskiwanej, kapiącej, spływającej). Dzieci nie powinny dokonywać konserwacji urządzenia bez odpowiedniego nadzoru. Do czyszczenia zaleca się używanie miękkich szmatek lub gąbek. W żadnym wypadku nie używaj żrących i ściernych środków czyszczących lub ostrych przedmiotów! Zapobieganie w ten sposób uszkodzeniu powierzchni grzejnika i regulatora.

- Powierzchnie malowane myj ciepłą wodą i łagodnymi środkami czyszczącymi.
- Powierzchnie chromowane czyść środkami przeznaczonymi do tego celu.

## XII. Warunki transportu i przechowywania

Podczas transportu i przechowywania urządzenia nie należy narażać na:

1. Bezpośrednie oddziaływanie wody.
2. Temperaturę poza zakresem od 5°C do 35°C.
3. Wilgotność powietrza powyżej 70%.
4. Oddziaływanie dużych sił i przeciążeń, które mogą uszkodzić elektronikę. Narażenie urządzenia na wyżej wymienione zagrożenia może skutkować uszkodzeniem elektroniki sterującej grzałką elektryczną.

Tabela 1. Funkcje

Funkcje	Sterowanie na urządzeniu	Sterowanie w aplikacji
Suszenie – ustawienie temperatury w zakresie od 30°C do 60°C	Krokowe ustawienie temperatury co 10°C	Ustawienie temperatury co 1°C
Ogrzewanie – ustawienie temperatury w zakresie od 17°C do 24°C	Krokowe ustawienie temperatury co 1°C	Ustawienie temperatury w krokach co 0,1°C
Ustawienie czasu timerów	Krokowe ustawienie co 1 godzinę dla wszystkich czasów, z wyjątkiem opóźnienia timerów „OPÓŹNIONY START”	Możliwość wyboru ustawionego czasu z dokładnością do 1 minuty
Ustawienie temperatury pracy timerów (zakres od 30°C do 60°C).	(ustawienie co 2 godziny) Krokowe ustawienie temperatury co 10°C	Ustawienie temperatury co 1°C
Program tygodniowy	Włączanie i wyłączanie	Włączanie, wyłączanie i konfiguracja programu tygodniowego
Urlop	Brak	Włączanie i wyłączanie
Kontrola rodzicielska	Wyłączenie	Włączanie i wyłączanie

Tabela 2. Sterowanie aplikacją NEX APP





Przycisk	Opis
	Ogólne i aktualne statystyki pracy grzałki elektrycznej ERA
	ON/OFF - włączanie i wyłączanie grzałki elektrycznej NEX APP
	Program tygodniowy – otwiera ustawienia programu tygodniowego.
	Kontrola rodzicielska - aktywacja funkcji zablokuje wszystkie przyciski na sterowniku
	Urlop - po aktywacji automatycznie ustawiona zostanie temperatura minimalna: 30°C dla grzejnika i 17°C dla pomieszczenia

Tabela 3. Stany pracy

Stan diod LED	Stan pracy grzałki elektrycznej
L1 - ciągly fioletowy L2 - ciągly niebieski	Utrzymanie ustawienia temperatury wskazywane przez część listwy świetlnej L2.
L1 - ciągly fioletowy L2 - rozjaśniający się niebieski	Nagrzewanie do ustawionej temperatury wskazywanej przez część rozjaśniającej się listwy świetlnej L2 od aktualnej temperatury wskazywanej przez część ciągle podświetlonej listwy.
L1 - ciągly fioletowy L2 - ściemniający się niebieski	Chłodzenie do ustawionej temperatury wskazywanej przez część podświetlonej listwy L2 od aktualnej temperatury wskazywanej przez część ściemniającej się listwy L2.
L1 - nie świeci się L2 - ciągly niebieski	Tryb ustawienia poziomu nagrzewania. Aktualnie wybrana temperatura jest wskazywana przez część podświetlonej listwy L2.
Poziomy temperatur wskazywane przez listwę L2 (obr. 16).	1/4 podświetlonej listwy - 30°C 2/4 podświetlonej listwy - 40°C 3/4 podświetlonej listwy - 50°C cała podświetlona listwa - 60°C
L3 - ciągly niebieski	Timer, tryb „TURBO”
L3 - ściemniający się i rozjaśniający się niebieski	Timer, tryb „START/STOP”
L3 - migający niebieski	Timer, tryb „OPÓŹNIONY START”
L1 - migający fioletowy L2 - wskazuje poziom nagrzania grzałki elektrycznej	Funkcja ANTIFREEZE - ochrona przed zamarznięciem nośnika ciepła (wody) w podgrzewaczu
L1 - ściemniający się i rozjaśniający się fioletowy L3 - zgaszony	Praca w trybie program tygodniowy
L1 - ciągly fioletowy	Praca w trybie suszenia (regulacja temperatury wody w grzejniku)
L1 - ciągly niebieski	Praca w trybie ogrzewania
L2 - wskazuje poziom nagrzania, pozostałe diody LED zgaszone	Kontrola rodzicielska

**Tabela 4. Stany usterkowe**

<b>Stan diod LED</b>	<b>Stan usterkowy grzałki elektrycznej</b>
L1 - rozjaśniający się i ściemniający się czerwony L2 - rozjaśniający się i ściemniający się niebieski	Usterka grzałki elektrycznej
L1 - migający naprzemiennie czerwony i niebieski	Błąd czujnika temperatury grzejnika
L1 - migający naprzemiennie niebieski i fioletowy L4 - migający niebieski	Utrata połączenia z dodatkowym zewnętrznym czujnikiem temperatury
Świecenie przez 5 sekund, co 30 sekund: L1 - czerwony L2 - skrajne części niebieskie	Niski poziom baterii w zewnętrznym czujniku otwartego okna
Świecenie przez 5 sekund, co 30 sekund: L1 - czerwony L2 - środkowe części niebieskie	Niski poziom baterii w zewnętrznym czujniku temperatury pokojowej

Utrata połączenia z dodatkowym zewnętrznym czujnikiem temperatury (Z-SKV-0006) może być spowodowana rozładowaniem baterii w czujniku.

**PL**

W przypadku stanu usterkowego wymienionego w tabeli 4, jeśli nie wynika z wyżej podanych przyczyn i nie jest spowodowany niskim poziomem baterii w czujniku, skontaktuj się z producentem.



**Stare urządzenia elektryczne i elektroniczne**

Urządzenia elektryczne lub elektroniczne, które nie nadają się już do użytku, należy gromadzić osobno i przekazać do ekologicznego recyklingu (Dyrektywa europejska w sprawie zużytych urządzeń elektrycznych i elektronicznych). Do likwidacji starych urządzeń elektrycznych lub elektronicznych korzystaj z systemów zwrotu i zbiórki ustanowionych w danym kraju.

# Εγχειρίδιο οδηγιών

## I. Καλοριφέρ με ηλεκτρική αντίσταση ERA με χειριστήριο

Συμχαρητήρια για την απόφασή σας να επιλέξετε προϊόντα της KORADO a.s. Τα προϊόντα μας σχεδιάζονται και κατασκευάζονται σύμφωνα με τα ισχύοντα πρότυπα.



**Διαβάστε το εγχειρίδιο οδηγιών για να απολαύσετε την απρόσκοπτη λειτουργία της συσκευής. Φυλάξτε το εγχειρίδιο οδηγιών σε ασφαλές μέρος ή πραγματοποιήστε λήψη του ανά πάσα στιγμή από τον ιστότοπο του κατασκευαστή: [www.korado.com](http://www.korado.com)**

## II. Απαιτήσεις ασφαλείας



**Δώστε ιδιαίτερη προσοχή στις πληροφορίες σε αυτή την ενότητα. Η μη τήρηση των κανόνων ασφαλείας ενδέχεται να θέσει σε κίνδυνο τη ζωή, την υγεία ή την περιουσία.**

### A. Ασφαλής εγκατάσταση καλοριφέρ με ηλεκτρική αντίσταση ERA (Εικόνες 3, 4, 5, 6, 7, 8, 10, 12 και 13)

- Εάν έχετε αγοράσει ένα προϊόν με συσκευασία που παρουσιάζει ζημιά, διαρροής του μέσου μεταφοράς θερμότητας ή είναι βρεγμένη, ενημερώστε τον αντιπρόσωπό σας. Η φθορά στη συσκευασία μπορεί να προκαλέσει βλάβη στο προϊόν, γεγονός που μπορεί να θέσει τον χρήστη σε κίνδυνο.
- Η συσκευή πρέπει να εγκαθίσταται σύμφωνα με τις οδηγίες του κατασκευαστή που περιέχονται σε αυτό το εγχειρίδιο.
- Η εγκατάσταση του καλοριφέρ με ηλεκτρική αντίσταση μπορεί να πραγματοποιείται μόνο από ειδικό με τις απαραίτητες ηλεκτρολογικές γνώσεις. Πριν να συνδεθεί η ηλεκτρική αντίσταση στο δίκτυο για πρώτη φορά, η ηλεκτρολογική ασφάλεια του καλοριφέρ με ηλεκτρική αντίσταση πρέπει να ελεγχθεί από εξουσιοδοτημένο ειδικό. Ταυτόχρονα, αυτός ο ειδικός πρέπει να ελέγξει αν η ηλεκτρολογική εγκατάσταση συμμορφώνεται με τους προβλεπόμενους κανονισμούς ασφαλείας πριν από σύνδεση με το ρεύμα για πρώτη φορά. Οι προβλέψεις του προτύπου ČSN 33 2000-7-701 (ή IEC 60364-7-701) πρέπει να τηρούνται σε μάνια και ντους. Για εγκατάσταση εκτός της Τοπικής Δημοκρατίας, διαβάστε το εγχειρίδιο αντιστοίχου εθνικού κανονισμού.
- Η ηλεκτρική αντίσταση συνδέεται με σταθερό ηλεκτρολογικό πίνακα με διακόπτη ανάντη και ονομαστική τάση 230 V / 50 Hz. Η καλωδίωση τροφοδοσίας, με την οποία θα συνδεθεί η ηλεκτρική αντίσταση, πρέπει να πληροί τις απαιτήσεις των κανονισμών για σύνδεση συσκευών κατηγορίας I με την απαιτούμενη ισχύ εξόδου.
- Το κύκλωμα στο ηλεκτρολογικό σύστημα που τροφοδοτεί τη συσκευή πρέπει να είναι εξοπλισμένο με ρελέ διαρροής 30 mA.
- Μην χρησιμοποιείτε προσαρμογείς ή καλώδια προέκτασης για την παροχή ρεύματος στη συσκευή.
- Αν η συσκευή δεν είναι εξοπλισμένη με βύσμα στο καλώδιο τροφοδοσίας ή μέσο αποσύνδεσης από την πηγή του ρεύματος με διάκενο μεταξύ των επαφών σε όλους τους πόλους, για να διασφαλιστεί η πλήρης αποσύνδεση, ένας διακόπτης σαν αυτόν πρέπει να εγκαθίσταται στη σταθερή καλωδίωση σύμφωνα με τους κανονισμούς που ισχύουν για μια τέτοια εγκατάσταση.
- Βεβαιωθείτε ότι μετά την εγκατάσταση ηλεκτρικής αντίστασης, το καλώδιο τροφοδοσίας δεν αγγίζει τα κατὰ μέρη της ηλεκτρικής αντίστασης ή του καλοριφέρ.
- Η ηλεκτρική αντίσταση πρέπει να προστατεύεται από συγκρούσεις κατά τον χειρισμό και την εγκατάσταση για να αποφευχθεί μηχανική βλάβη.
- Η συσκευή προορίζεται για οικιακή χρήση.

### B. Χρήση του καλοριφέρ με ηλεκτρική αντίσταση με χειριστήριο

- Χρησιμοποιείτε το προϊόν μόνο για τον σκοπό για τον οποίο σχεδιάστηκε από τον κατασκευαστή.
- Η συσκευή δεν είναι παιχνίδι.
- Ελέγχετε τακτικά τον εξοπλισμό για να διασφαλίσετε την ασφαλή χρήση του (βλ. Ενότητα VIII).
- Μην τοποθετείτε το καλώδιο ρεύματος της ηλεκτρικής αντίστασης πάνω στο ζεστό καλοριφέρ!
- Εάν το καλώδιο τροφοδοσίας είναι φθαρμένο, απουσιάζει αμέσως την ηλεκτρική αντίσταση από την παροχή του ρεύματος και στείλτε το για επισκευή από επαγγελματία! Το φθαρμένο καλώδιο τροφοδοσίας μπορεί να αντικατασταθεί μόνο από τον κατασκευαστή της ηλεκτρικής αντίστασης!
- Αν έχει διαρρεύσει νερό στο βύσμα τροφοδοσίας, δεν πρέπει να τοποθετηθεί στην πρίζα (εικ. 10)! Στείλτε το σε επαγγελματία για επισκευή!
- Ο κατασκευαστής δεν φέρει ευθύνη για τυχόν συνέπειες που προκύπτουν από την παραβίαση του χειριστήριου και της ηλεκτρικής αντίστασης ή του καλοριφέρ από μη εξουσιοδοτημένα άτομα.
- Ποτέ μην χαλαρώνετε τα βύσματα και την ηλεκτρική αντίσταση (εικ. 5). Οποιαδήποτε εργασία στην ηλεκτρική αντίσταση παραβιάζει τη σφράγιση πρέπει να εκτελείται μόνο από άτομο με σχετική ηλεκτρολογική κατάρτιση που έχει επίσης εκπαιδευτεί για αυτόν τον σκοπό από τον κατασκευαστή του καλοριφέρ.
- Μην αφήνετε το χειριστήριο της ηλεκτρικής αντίστασης να εκτίθεται σε υγρά (πιπουλές, μεγάλες ή μικρές σταγόνες).
- Η συσκευή επιτρέπεται να χρησιμοποιείται από παιδιά ηλικίας 8 ετών και άνω και άτομα με μειωμένες σωματικές, αισθητηριακές ή νοητικές ικανότητες ή έλλειψη εμπειρίας και γνώσης μόνο εφόσον υπάρχει επίβλεψη ή καθοδήγηση σχετικά με την ασφαλή χρήση της και εάν τα εν λόγω άτομα κατανοούν τον πιθανό κίνδυνο. Τα παιδιά δεν πρέπει να παίζουν με τη συσκευή. Ο καθαρισμός και η συντήρηση που εκτελούνται από τον χρήστη δεν πρέπει να εκτελούνται από παιδιά χωρίς επίβλεψη.
- Καθαρίζετε τη συσκευή μόνο όταν είναι αποσυνδεδεμένη από το ρεύμα.
- Καλοριφέρ εξοπλισμένο με ηλεκτρική αντίσταση μπορεί να θερμανθεί αμέσως σε υψηλές θερμοκρασίες. Να είστε προσεκτικοί όταν αγγίζετε το καλοριφέρ.
- Μην τεντώνετε ή λυγίζετε υπερβολικά το καλώδιο τροφοδοσίας και μην τοποθετείτε βαριά αντικείμενα πάνω του.
- Το καλοριφέρ με ηλεκτρική αντίσταση έχει σχεδιαστεί μόνο για στρώματα υφασμάτων που έχουν πλυθεί σε νερό!
- Απαγορεύεται να σκαρφάζετε στο καλοριφέρ και να κρεμάτε βαριά αντικείμενα από αυτό (Εικ. 13)!

### Γ. Εγκατάσταση και χρήση (Εικόνες 2, 4, 5, 6 και 7)

Στην περίπτωση των καλοριφέρ με ηλεκτρική αντίσταση, ισχύουν οι κανόνες ασφαλείας των Ενότητων II.A και II.B, καθώς και τα εξής ακόλουθα:

- Εγκαταστήστε το καλοριφέρ σύμφωνα με τις οδηγίες του κατασκευαστή.
- Το καλοριφέρ με ηλεκτρική αντίσταση δεν πρέπει να τοποθετείται απευθείας κάτω από πρίζα (Εικ. 6).
- Προκειμένου να αποκλειστεί οποιοσδήποτε κίνδυνος για τα πολύ μικρά παιδιά, θα πρέπει να εγκατασταθεί με τέτοιο τρόπο, ώστε η χαμηλότερη εγκάρσια ράβδος να βρίσκεται τουλάχιστον 600 mm πάνω από το δάπεδο.
- Το καλοριφέρ μπορεί να είναι ζεστό και να προκαλέσει εγκαυματα. Να είστε ιδιαίτερα προσεκτικοί όταν υπάρχουν στον χώρο παιδιά ή άτομα με αναπηρία.
- Όταν στεγνώνετε πετσέτες ή ρούχα, βεβαιωθείτε ότι τα απορριπτικά που χρησιμοποιείτε και τα ρούχα που στεγνώνετε μπορούν να στεγνώσουν σε υψηλές θερμοκρασίες και ότι δεν υπάρχει κίνδυνος να καταστραφούν ή να προκληθούν επικίνδυνες καταστάσεις.

### Δ. Διαδικασία σε περίπτωση έκτακτης ανάγκης

- Ως «έκτακτη ανάγκη» νοούνται τα εξής:

- Φλόγες ή καπνός από το καλοριφέρ ή την ηλεκτρική αντίσταση
  - Διαρροή του θερμαντικού μέσου από το καλοριφέρ με ηλεκτρική αντίσταση
  - Ανεξέλεγκτη θέρμανση της συσκευής
  - Παρουσία ηλεκτρικής τάσης στο κάλυμμα ή στην επιφάνεια του καλοριφέρ
2. Σε περίπτωση έκτακτης ανάγκης:
- Κρατήστε απόσταση ασφαλείας
  - Αποσυνδέστε τη συσκευή από την παροχή ρεύματος ή αποσυνδέστε την παροχή ρεύματος σε ολόκληρο το κτίριο
  - Σε περίπτωση πυρκαγιάς, ενημερώστε τις αρμόδιες υπηρεσίες ή χρησιμοποιήστε τα πυροσβεστικά μέσα που περιγράφονται στην Ενότητα II. Δ.3
  - Καλέστε κατάλληλα καταρτισμένο ειδικό για να αφαιρέσει τη συσκευή
  - Μετά από κατάσταση έκτακτης ανάγκης, απαγορεύεται η επανασύνδεση της κατεστραμμένης συσκευής στο ρεύμα
3. Επιτρεπόμενα πυροσβεστικά μέσα
- Οι πυρκαγιές από συσκευές μπορούν να αντιμετωπιστούν με μέσα πυρόσβεσης που είναι καννά να σβήσουν πυρκαγιές σε ηλεκτρικό εξοπλισμό με τάση έως και 1.000 V.

### III. Προσδιορισμός (Εικόνες 2 και 3)

Το καλοριφέρ KORALLUX NEO-ERA είναι εξοπλισμένο με ηλεκτρική αντίσταση ERA με χειριστήριο (εικ. 1) για θέρμανση του μέσου μεταφοράς θερμότητας με το οποίο έχει πληρωθεί. Αντιψικτικό μέγιστο χρησιμοποιείται ως μέσο μεταφοράς θερμότητας για πλήρωση του καλοριφέρ, το οποίο επιτρέπει τη χρήση του καλοριφέρ με ηλεκτρική αντίσταση σε κτίρια όπου η θερμοκρασία αναμένεται να πέφτει κάτω από το μηδέν (έως τους -10°C) τον χειμώνα. Τα καλοριφέρ KORALLUX NEO-ERA με θέρμανση του μέσου μεταφοράς θερμότητας με ηλεκτρική αντίσταση είναι σχεδιασμένα για θέρμανση μπάνιων, διαδρόμων, τουαλετών και γυμναστηρίων, κ.λπ.

**! Όταν χρησιμοποιείτε το καλοριφέρ για να στεγνώσετε υφάσματα, μπορείτε να στεγνώσετε μόνο υφάσματα που έχουν πλυθεί σε νερό!  
! Η ηλεκτρική αντίσταση δεν πρέπει να χρησιμοποιείται για θέρμανση ελαίου!**

### IV. Τεχνικά στοιχεία - Ηλεκτρική αντίσταση ERA (Εικόνα 1)

Ισχύς εισόδου της ηλεκτρικής αντίστασης:	Πίνακας στη σελίδα 5
Διαστάσεις καλοριφέρ:	Πίνακας στη σελίδα 5
Τάση λειτουργίας:	230 V 50 Hz
Προστασία:	IPX5
Κατηγορία συσκευής:	I
Καλώδιο τροφοδοσίας:	1,5 m (ευθεία)
Άκρο καλωδίου:	χωρίς βύσμα
Θέση λειτουργίας:	κάθετα, με το καλώδιο τροφοδοσίας στο κάτω μέρος (Εικ. 6)
Τύπος σύνδεσης:	Υ (το καλώδιο τροφοδοσίας μπορεί να αντικατασταθεί μόνο από τον κατασκευαστή)
Ασύρματη επικοινωνία:	Bluetooth Low Energy 2,4 GHz, Ραδιοσυχνότητα 868 Mhz
Επικοινωνία με αισθητήρα (αξεσουάρ):	Ραδιοσυχνότητα 868 Mhz
Τροφοδοτικό για πρόσθετους αισθητήρες (αξεσουάρ):	Μπαταρίες 2 x AAA

GR

### V. Σχεδίαση - Ηλεκτρική αντίσταση ERA (Εικόνες 1, 11 και 18)

1. Θερμανόμενο μέρος
2. Πίνακας χειριστηρίου
3. Κάλυμμα χειριστηρίου
4. Βαλβίδα
5. Σύνδεση καλωδίου ρεύματος
6. Καλώδιο τροφοδοσίας με χαλαρά άκρα

Κουμπιά με οπίσθιο φωτισμό (εικ. 11):

- S1 – «ON/OFF»
- S2 – «-»
- S3 – «+»

Φωτεινές ενδείξεις LED:

- L1 - κουμπι «S1» με οπίσθιο φωτισμό που υποδεικνύει την κατάσταση λειτουργίας
- L2 - φωτισημένη ράβδος
- L3 - εικονίδιο χρονοδιακόπτη
- L4 - εικονίδιο ασύρματης επικοινωνίας

### VI. Προαιρετικά αξεσουάρ (Εικόνες 7, 16 και 17)

Τα προαιρετικά αξεσουάρ πωλούνται χωριστά. Αντιστοιχούν στο συγκεκριμένο μοντέλο ηλεκτρικής αντίστασης. Δεν αποτελούν μέρος της συσκευής.

- Z-SKV-0010 – βύσμα με διακόπτη (Εικ. 7)
- Z-SKV-0006 – αισθητήρας θερμοκρασίας δωματίου για έλεγχο της θερμοκρασίας στο δωμάτιο (Εικ. 16)
- Z-SKV-0007 – αισθητήρας ανοχτού παραθύρου ή πόρτας για απενεργοποίηση της λειτουργίας θέρμανσης όταν ένα παράθυρο ή μια πόρτα είναι ανοχτά (Εικ. 17)

### VII. Εγκατάσταση (Εικόνες 2, 3, 4, 6, 7 και 19)



**Δώστε ιδιαίτερη προσοχή στις πληροφορίες σε αυτή την ενότητα. Η μη τήρηση των κανόνων ασφαλείας ενδέχεται να θέσει σε κίνδυνο τη ζωή, την υγεία ή την περιουσία.**

**ΣΗΜΕΙΩΣΗ!** Πριν από την εγκατάσταση, βεβαιωθείτε ότι η ηλεκτρική αντίσταση δεν είναι συνδεδεμένη στο ρεύμα.

1. Το καλοριφέρ με ηλεκτρική αντίσταση πρέπει να τοποθετείται πάντα κατακόρυφα, με το καλώδιο τροφοδοσίας στο κάτω μέρος (Εικ. 6). Δεν επιτρέπεται καμία άλλη τοποθέτηση!
2. Περιτρήστε το κάλυμμα του χειριστηρίου προς την κατάλληλη κατεύθυνση για να ρυθμίσετε την επιθυμητή θέση του πίνακα του χειριστηρίου. Το κάλυμμα του χειριστηρίου μπορεί να περιστραφεί κατά 330°. Το εύρος περιστροφής περιορίζεται από έναν περιοριστή αφής. Εάν το χειριστήριο δεν μπορεί να ρυθμιστεί με περιστροφή του προς μία κατεύθυνση, δοκιμάστε την αντίθετη κατεύθυνση (Εικ. 2)
3. Τοποθετήστε το καλοριφέρ στον τοίχο σύμφωνα με τις οδηγίες του κατασκευαστή, χρησιμοποιώντας το σετ βάσεων στήριξης που περιλαμβάνεται στην παράδοση. Αν το καλοριφέρ με ηλεκτρική αντίσταση τοποθετηθεί σε γωνία του δωματίου ή σε εσοχή, κ.λπ., μια ελάχιστη πλευρική απόσταση 50 mm του καλοριφέρ από τον τοίχο πρέπει να τηρηθεί κατά την εγκατάσταση. Η απόσταση ανάμεσα στο πίσω μέρος του καλοριφέρ και τον τοίχο καθορίζεται από τις διαστάσεις των βάσεων στήριξης που παρέχονται με το καλοριφέρ.

4. Η ηλεκτρική αντίσταση μπορεί να συνδεθεί μόνο σε πρίζα εξοτιλισμένη με σύνδεση κυκλώματος προστασίας PE.
5. Πριν να ενεργοποιήσετε την ηλεκτρική αντίσταση για πρώτη φορά, ελέγξτε την κατάσταση της, βλ. ενότητα VIII.
6. Για να συνδέσετε νόμιμα τη συσκευή στο ρεύμα, ακολουθήστε αυτές τις οδηγίες:
  - a) Καφέ μόνωση καλωδίου - αγωγός φάσης (L)
  - β) Μπλε μόνωση καλωδίου - ουδέτερος αγωγός (N)
  - γ) Κίτρινη-πράσινη μόνωση καλωδίου - προστατευτικό αγωγός (γείωση) (PE)
7. Κατά την εγκατάσταση του βύσματος με διακόπτη (Z-SKV-0010, Εικ. 7) σε μπάνια και ντους, πρέπει να τηρούνται οι προβλέψεις του προτύπου ČSN 33 2000-7-701 (ή IEC 60364-7-701), (Εικ. 3). Η πρίζα σύνδεσης, στην οποία θα συνδεθεί αυτό το εξάρτημα, πρέπει να συμμορφώνεται με τους προβλεπόμενους κανονισμούς και τα πρότυπα ασφαλείας και πρέπει να είναι νόμιμα προσβάσιμη (για να αποσυνδέεται η ηλεκτρική αντίσταση από το δίκτυο).

**ΠΡΟΕΙΔΡΟΙΣΗ: Το βύσμα με διακόπτη Z-SKV-0010 έχει προστασίας IP44 και μπορεί να χρησιμοποιηθεί στη ζώνη III (στις ζώνες 0, I και II πρέπει να υπάρχει κλειδαριά με τάση 230V-).**

#### VIII. Έλεγχος της κατάστασης της συσκευής (Εικόνα 1)



**Δώστε ιδιαίτερη προσοχή στις πληροφορίες σε αυτή την ενότητα. Η μη τήρηση των κανόνων ασφαλείας ενδέχεται να θέσει σε κίνδυνο τη ζωή, την υγεία ή την περιουσία.**

Η συσκευή θα πρέπει να ελέγχεται πριν τεθεί για πρώτη φορά σε λειτουργία και τακτικά κατά τη χρήση. Συνοτούμε να ελέγχεται η τεχνική κατάσταση σύμφωνα με την ακόλουθη λίστα:

1. Σφράγιση της σύνδεσης μεταξύ της ηλεκτρικής αντίστασης και του καλοριφέρ
 

Προσέξτε τα εξής:

  - διαρροή του μέσου μεταφοράς θερμότητας (νερού) από το καλοριφέρ
  - υγρασία που συσσωρεύεται στη σφράγιση στο σημείο σύνδεσης μεταξύ της ηλεκτρικής αντίστασης και του καλοριφέρ
2. Σφράγιση της ηλεκτρικής αντίστασης
 

Προσέξτε τα εξής:

  - υγρασία στο σημείο σύνδεσης μεταξύ του πίνακα και του καλύμματος του χειριστήριου (2, 3, Εικ. 1)
  - υγρασία κοντά στη σύνδεση του καλωδίου τροφοδοσίας με το χειριστήριο (5, Εικ. 1)
3. Κατάσταση της ηλεκτρικής σύνδεσης
 

Ελέγξτε τα εξής:

  - την κατάσταση της μόνωσης του καλωδίου ρεύματος (απουσία ορατών σημαδιών φθοράς στη μόνωση - βαθιές γρατσουνιές ή ρωγμές)
  - την κατάσταση του βύσματος (απουσία ρωγμών, χαλαρό πείρο σύνδεσης, σφηνωμένο καλώδιο)
  - τη σύνδεση του καλωδίου με τη συσκευή (το καλώδιο πρέπει να είναι συνδεδεμένο σταθερά και σφικτά)
4. Κατάσταση του περιοριστή περιστροφής στο χειριστήριο της αντίστασης
 

Το χειριστήριο της ηλεκτρικής αντίστασης δεν μπορεί να περιστρέφεται χωριστά - εάν δεν αισθανθείτε αντίσταση μετά την πλήρη περιστροφή, αυτό σημαίνει ότι ο περιοριστής περιστροφής έχει υποστεί ζημιά.
5. Κατάσταση του πίνακα του χειριστήριου και του καλύμματος (2, 3, Εικ. 1)
 

Προσέξτε τα εξής:

  - ρωγμές
  - χαλαρά εξαρτήματα
  - διαρροές στο κάλυμμα
  - τζόγος μεταξύ του θερμαινόμενου μέρους και του καλύμματος του χειριστήριου
6. Σωστή θέρμανση της ηλεκτρικής αντίστασης
 

Περίπου 30 λεπτά μετά την ενεργοποίηση της ηλεκτρικής αντίστασης, με ρυθμισμένη τη μέγιστη θερμοκρασία θέρμανσης, θα πρέπει να παρατηρήσετε ότι το καλοριφέρ θερμαίνεται σημαντικά.

#### IX. Λειτουργικότητα (Εικόνες 1, 9, 11, 15, 16 και 17)

1. Η συσκευή μπορεί να ελεγχθεί τοπικά με τα κουμπιά και επίσης με την εφαρμογή για κινητές συσκευές Android και iOS, την οποία μπορείτε να κατεβάσετε από το App Store και το Google Play (Εικ. 11). Η εφαρμογή NEX APP είναι δωρεάν.
2. Στέγνωμα: Ρύθμιση της θερμοκρασίας του μέσου μεταφοράς θερμότητας (νερού) στο εύρος 30°C - 60°C.
3. Θέρμανση: Ρύθμιση της θερμοκρασίας στο δωμάτιο στο εύρος 17°C - 24°C. Αυτή η λειτουργία είναι διαθέσιμη όταν η συσκευή έχει διαμορφωθεί με εξωτερικό αισθητήρα θερμοκρασίας (Z-SKV-0006, Ενότητα VI).
4. Λειτουργία απενεργοποίησης της θέρμανσης όταν το παράθυρο είναι ανοιχτό: Αυτή η λειτουργία είναι διαθέσιμη όταν η συσκευή έχει διαμορφωθεί με εξωτερικό αισθητήρα ανοιχτού παραθύρου (Z-SKV-0007, Ενότητα VI).
5. Εβδομαδιαίο πρόγραμμα με δυνατότητα ρύθμισης έως και 3 χρονικών διαστημάτων για κάθε ημέρα της εβδομάδας. Μόνο με την εφαρμογή για κινητά.
6. Λειτουργία στεγνωμάτος με τρεις τρόπους λειτουργίας και δυνατότητα αλλαγής της θερμοκρασίας κατά τη λειτουργία του χρονοδιακόπτη:
  - a) Λειτουργία «START/STOP» - θέρμανση της ηλεκτρικής αντίστασης στην επιλεγμένη θερμοκρασία και επακόλουθη απενεργοποίηση της συσκευής μετά την πάροδο του επιλεγμένου χρόνου: από 1 ώρα έως 4 ώρες
  - β) Λειτουργία «TURBO» - θέρμανση της ηλεκτρικής αντίστασης στην επιλεγμένη θερμοκρασία και επακόλουθη επιστροφή στην προηγούμενη ρύθμιση μετά την πάροδο του επιλεγμένου χρόνου: από 1 ώρα έως 4 ώρες
  - γ) Λειτουργία «DELAYED START» - μετά τον επιλεγμένο χρόνο καθυστέρησης, από 2 έως 8 ώρες, ενεργοποίηση της ηλεκτρικής αντίστασης στη ρυθμισμένη θερμοκρασία και επακόλουθη απενεργοποίηση της συσκευής μετά την πάροδο του επιλεγμένου χρόνου λειτουργίας, από 1 ώρα έως 4 ώρες
7. Λειτουργία HOLIDAY, δηλαδή δυνατότητα γρήγορης αλλαγής των παραμέτρων λειτουργίας της συσκευής - μείωση της θερμοκρασίας στη χαμηλότερη τιμή: 17°C για το δωμάτιο, 30°C για το καλοριφέρ - μόνο με την εφαρμογή για κινητές συσκευές.
8. Λειτουργία PARENTAL CONTROL - κλειδώνει τα κουμπιά στη συσκευή από την εφαρμογή NEX APP.
9. Ποσότητα κατανάλωσης ηλεκτρικής ενέργειας και μετρητής κόστους - μόνο με την εφαρμογή NEX APP.
10. Έυπνη απεκόνιση των καταστάσεων λειτουργίας και της θερμοκρασίας με χρήση τεχνολογίας εγχρωμων LED - βλ. Ενότητα X.15
11. Το χειριστήριο μπορεί να περιστραφεί κατά 330°.
12. Έξυπνος έλεγχος λειτουργίας - έλεγχος μικροεπεξεργαστή.
13. Λειτουργία ANTIFREEZE - προστασία από το πάγωμα του μέσου μεταφοράς θερμότητας στο καλοριφέρ.
14. Θερμική προστασία δύο σταδίων:
  - a) το χειριστήριο δεν θα επιτρέψει την αύξηση της θερμοκρασίας πάνω από τους 60°C,
  - β) η θερμική διακοπή αποσυνδέει την παροχή ρεύματος στην ηλεκτρική αντίσταση εάν η θερμοκρασία αυξηθεί ανεξέλεγκτα λόγω βλάβης των

15. Χαμηλή κατανάλωση ενέργειας κατά τη λειτουργία χάρη στα ηλεκτρονικά εξαρτήματα τελευταίας τεχνολογίας και σε κατάσταση αναμονής με χρήση ηλεκτρονικών εξαρτημάτων Ultra-Low-Power.
16. Έλεγχος λειτουργιών με χρήση κομπιούτρίν στο συσκευή και στην εφαρμογή NEX APP.

#### X. Έλεγχος (Εικόνες 1, 11, 15, 16 και 17)

1. Το χειριστήριο ERA διαθέτει ενσωματωμένη και συνεχώς ενεργή μονάδα επικοινωνίας Bluetooth Low Energy. Αυτή η μονάδα χρησιμοποιείται για τον απομακρυσμένο έλεγχο της ηλεκτρικής αντίστασης μέσω κινητών συσκευών Android ή iOS. Σε άλλες συσκευές Bluetooth, το χειριστήριο είναι ορατό ως NEX 1.0. Κατά τη σύζευξη της συσκευής, θα χρειαστεί να πατήσετε το κουμπί «↔» (S2) (ανάβει κατά τη σύζευξη) στο χειριστήριο της ηλεκτρικής αντίστασης (βλ. Εικ. 15 - κωδικός QR). Εάν η πρώτη προσπάθεια σύζευξης αποτύχει, δοκιμάστε ξανά. Εάν δεν τα καταφέρετε, επικοινωνήστε το smartphone/iPhone και την ηλεκτρική αντίσταση, απενεργοποιώντας και ενεργοποιώντας ξανά την τροφοδοσία, και πραγματοποιήστε ξανά σύζευξη των δύο συσκευών. Εάν εξακολουθείτε να αντιμετωπίζετε προβλήματα όταν επιχειρείτε σύζευξη των συσκευών ή ζητήματα με την επικοινωνία μεταξύ του smartphone/iPhone και της ηλεκτρικής αντίστασης, διαγράψτε τη συσκευή από τη λίστα των συζευγμένων συσκευών στην εφαρμογή NEX APP και τις ρυθμίσεις Bluetooth στο smartphone/iPhone σας και, στη συνέχεια, πραγματοποιήστε ξανά τη σύζευξη. Μην ξεχάσετε να επιβεβαιώσετε τη σύζευξη με το κουμπί «↔» (S2) στην ηλεκτρική αντίσταση. Εάν έχετε περαιτέρω ερωτήσεις, επικοινωνήστε μαζί μας. Για ταχύτερη αντιμετώπιση προβλημάτων, ελέγξτε το αυτοκόλλητο στο πίσω μέρος του χειριστήριου για να δείτε εάν έχετε τηλεκτρική αντίσταση που επιτρέπει τη σύζευξη με το smartphone/iPhone σας (NEX APP).
2. Για σύζευξη της ηλεκτρικής αντίστασης (με χειριστήριο NEX 1.0) με τον εξωτερικό αισθητήρα θερμοκρασίας δωματίου (Z-SKV-0008), η ηλεκτρική αντίσταση πρέπει να βρίσκεται σε κατάσταση αναμονής (τα LED L1, L2 και L3 δεν είναι αναμμένα). Για να ξεκινήσετε τη σύζευξη, πατήστε πρώτα το κουμπί «↔» (S2) και μετά το κουμπί «ON/OFF» (S1) και κρατήστε τα πατημένα και τα δύο για περίπου 5 δευτερόλεπτα μέχρι να αρχίσει να αναβοσβήνει η λυχνία LED (L4). Στη συνέχεια, τοποθετήστε τις μπαταρίες εντός 30 δευτερόλεπτων και πατήστε το κουμπί μεταξύ των μπαταριών (S4) στον εξωτερικό αισθητήρα θερμοκρασίας (Εικ. 16). Η κατάσταση σύζευξης της συσκευής θα επιβεβαιωθεί από την μπλε λυχνία LED (L5) στον αισθητήρα (Εικ. 16), που θα ανάψει και θα σβήσει σημιαία.
3. Πατήστε το κουμπί «ON/OFF» (S1) για να ενεργοποιήσετε την ηλεκτρική αντίσταση, πατήστε δύο φορές το «ON/OFF» (S1) για να απενεργοποιήσετε την ηλεκτρική αντίσταση.
4. Πατήστε το κουμπί «+» (S3) ή το κουμπί «-» (S2) για είσοδο στη λειτουργία ρύθμισης της θερμοκρασίας που πρέπει να φτάσει το νερό στο καλοριφέρ (από 30°C έως 60°C). Όταν ρυθμίσετε τη θερμοκρασία, πατήστε το κουμπί «+» (S3) για να αυξήσετε τη ρυθμισμένη θερμοκρασία κατά 10°C και το κουμπί «-» (S2) για να τη μειώσετε κατά 10°C.
5. Κατά τη ρύθμιση της θερμοκρασίας, η φωτεινή ράβδος (L2) υποδεικνύει αυτή την κατάσταση (βλ. Εικ. 16).
6. Πατήστε παρατεταμένα το κουμπί «+» (S3) για περίπου 3 δευτερόλεπτα για να ξεκινήσετε τη λειτουργία χρονοδιακόπτη «TURBO» (βλ. Ενότητα IX.6b). Η έναρξη του χρονοδιακόπτη στην ηλεκτρική αντίσταση υποδεικνύεται από το εικονίδιο του χρονοδιακόπτη (L3) που ανάβει και η συσκευή μπαίνει στη λειτουργία ρύθμισης του χρονοδιακόπτη. Η ώρα επιλέγεται από τα κουμπιά «+» (S3) και «-» (S2) σε ένα εύρος από 1 έως 4 ώρες. Η τρέχουσα επιλεγμένη ώρα δηλώνεται από το αντίστοιχο τμήμα της φωτεινής ράβδου (L2) που ανάβει. Αφού ρυθμίσετε την ώρα, επιβεβαιώστε με το κουμπί «ON/OFF» (S1). Η ηλεκτρική αντίσταση σηματοδοτεί την επιβεβαίωση με την ένδειξη LED «ON/OFF» (L1) που αναβοσβήνει τρεις φορές και μπαίνει στη λειτουργία ρύθμισης της θερμοκρασίας του χρονοδιακόπτη. Η θερμοκρασία ρυθμίζεται όπως στον τυπικό τρόπο λειτουργίας της ηλεκτρικής αντίστασης (Ενότητα X.4). Η ρυθμισμένη θερμοκρασία μπορεί να επιβεβαιωθεί με το κουμπί «ON/OFF» (S1) ή επιβεβαιώνεται αυτόματα μετά από μερικά δευτερόλεπτα. Στη συνέχεια, η ηλεκτρική αντίσταση αρχίζει να λειτουργεί σε λειτουργία χρονοδιακόπτη «TURBO». Η φωτεινή ράβδος (L2) υποδεικνύει αυτή την κατάσταση (βλ. Εικ. 11).
7. Πατήστε παρατεταμένα το κουμπί «-» (S2) για περίπου 3 δευτερόλεπτα για να ξεκινήσετε τη λειτουργία χρονοδιακόπτη «START/STOP» (βλ. Ενότητα IX.6a). Η εκκίνηση του χρονοδιακόπτη στην ηλεκτρική αντίσταση επισημαίνεται από το εικονίδιο του χρονοδιακόπτη (L3) που αναβοσβήνει. Στα επόμενα βήματα, είναι απαραίτητο να ρυθμίσετε τη διάρκεια και τη θερμοκρασία του χρονοδιακόπτη όπως ακριβώς στη λειτουργία «TURBO» (Ενότητα X.6).
8. Πατήστε παρατεταμένα και ταυτόχρονα το κουμπί «↔» (S2) και το κουμπί «+» (S3) για περίπου 3 δευτερόλεπτα για να ξεκινήσετε τη λειτουργία χρονοδιακόπτη «DELAYED START» (βλ. Ενότητα IX.6c). Η εκκίνηση του χρονοδιακόπτη στην ηλεκτρική αντίσταση επισημαίνεται από το εικονίδιο του χρονοδιακόπτη (L3) που αναβοσβήνει σταθερά. Στο πρώτο βήμα, τα κουμπιά «↔» (S2) και «+» (S3) χρησιμοποιούνται για την επιλογή του χρόνου καθυστέρησης, από 2 έως 8 ώρες. Η τρέχουσα επιλεγμένη ώρα υποδεικνύεται από το αντίστοιχο τμήμα της φωτεινής ράβδου (L2) που ανάβει. Η επιλεγμένη καθυστέρηση πρέπει να επιβεβαιωθεί με το κουμπί (L1), το οποίο σας οδηγεί άμεσα στην επιλογή της διάρκειας του χρονοδιακόπτη. Η διάρκεια ρυθμίζεται όπως ο χρόνος καθυστέρησης, αλλά στο εύρος από 1 έως 4 ώρες. Αφού επιβεβαιωθεί η διάρκεια, η ηλεκτρική αντίσταση μεταβαίνει στη λειτουργία ρύθμισης θερμοκρασίας, η οποία ρυθμίζεται όπως στον τυπικό τρόπο λειτουργίας της ηλεκτρικής αντίστασης (Ενότητα X.4). Η ρυθμισμένη θερμοκρασία επιβεβαιώνεται αυτόματα μετά από μερικά δευτερόλεπτα αδράνειας ή πατώντας το κουμπί «ON/OFF» (S1). Στη συνέχεια, ξεκινά ο χρονοδιακόπτης, γεγονός που υποδεικνύεται από την απενεργοποίηση όλων των δόσεων εκτός από τη δίοδο χρονοδιακόπτη που αναβοσβήνει (L3).
9. Όταν ο χρονοδιακόπτης λειτουργεί, η απενεργοποίηση και ενεργοποίηση της συσκευής με το κουμπί «ON/OFF» (S1) διαγράφει τις ρυθμίσεις του χρονοδιακόπτη. Διακοπή ρεύματος δεν θα απενεργοποιήσει τον χρονοδιακόπτη. Όταν αποκατασταθεί η τροφοδοσία, το χειριστήριο ολοκληρώνει τη λειτουργία του χρονοδιακόπτη.
10. Πατήστε παρατεταμένα το κουμπί «ON/OFF» (S1) για περίπου 7 δευτερόλεπτα για ενεργοποίηση/απενεργοποίηση της λειτουργίας εβδομαδιαίου προγράμματος. Η διαμόρφωση του εβδομαδιαίου προγράμματος είναι δυνατή στην εφαρμογή NEX APP.
11. Πατήστε παρατεταμένα το κουμπί «ON/OFF» (S1) για περίπου 10 δευτερόλεπτα για απενεργοποίηση όταν ενεργοποιείται ο ονικός έλεγχος. Η ενεργοποίηση και απενεργοποίηση της λειτουργίας είναι δυνατή από την εφαρμογή NEX APP.
12. Λειτουργία ANTIFREEZE. Μια πτώση στη θερμοκρασία του μέσου μεταφοράς θερμότητας (νερού) στο καλοριφέρ κάτω από τους 6°C ενεργοποιεί τη λειτουργία ANTIFREEZE. Η λειτουργία ενεργοποιείται όταν η συσκευή είναι συνδεδεμένη στο ρεύμα (σε κατάσταση αναμονής). Η λειτουργία ANTIFREEZE συστάται στην κλιματική θέρμανση του μέσου μεταφοράς θερμότητας (νερού) σε θερμοκρασία 40°C και στη συνέχεια στη μετάβαση σε κατάσταση αναμονής. Η διαδικασία επαναλαμβάνεται έως ότου το χειριστήριο καταγράψει τη διατήρηση της θερμοκρασίας πάνω από 6°C. ΣΗΜΕΙΩΣΗ Για να λειτουργήσει σωστά η λειτουργία ANTIFREEZE, μην απουσιάζετε την ηλεκτρική αντίσταση από το ρεύμα. Το χειριστήριο της ηλεκτρικής αντίστασης έχει σχεδιαστεί με τεχνολογία Ultra-Low-Power, που σημαίνει πολύ χαμηλή κατανάλωση ενέργειας ακόμη και σε κατάσταση αναμονής.
13. Όταν η τάση του δικτύου αποκατασταθεί μετά από διακοπή της τροφοδοσίας (διακοπή ρεύματος) ή απουσιάζει του φως από την πρίζα, η ηλεκτρική αντίσταση συνεχίζει να λειτουργεί στην κατάσταση που βρίσκεται πριν από τη διακοπή.
14. Η ηλεκτρική αντίσταση έχει σχεδιαστεί για να λειτουργεί με τυπικό χρονοδιακόπτη.
15. Οι καταστάσεις λειτουργίας της ηλεκτρικής αντίστασης περιγράφονται στον Πίνακα 1.

#### XI. Συντήρηση

Κατά τον καθαρισμό, απουσιάζετε την ηλεκτρική αντίσταση από την παροχή ρεύματος. Το χειριστήριο και το καλώδιο τροφοδοσίας δεν πρέπει να εκτίθενται σε υγρά (πιπασές, μικρές ή μεγάλες ποσότητες). Τα παιδιά δεν πρέπει να πραγματοποιούν συντήρηση της συσκευής χωρίς την κατάλληλη επίβλεψη. Για τον καθαρισμό συσκευών με μηχανικά στοιχεία ή οφρουνάκια. Μην χρησιμοποιείτε ποτέ διαβρωτικά και λειαντικά καθαριστικά ή αχμηρά

αντικείμενα! Έτσι, θα αποτραπούν φθορές στην επιφάνεια του καλοριφέρ και του χειριστηρίου.

- Πλύνετε τις βαμμένες επιφάνειες με ζεστό νερό και ήπια απορρυπαντικά.
- Καθαρίζετε τις επιχρωμιωμένες επιφάνειες με προϊόντα που έχουν σχεδιαστεί για αυτό τον σκοπό.

## XII. Συνθήκες μεταφοράς και αποθήκευσης

Κατά τη μεταφορά και την αποθήκευση, η συσκευή δεν πρέπει να εκτίθεται:

1. Στις άμεσες επιπτώσεις του νερού
2. Σε θερμοκρασία εκτός του εύρους 5°C έως 35°C
3. Σε υγρασία αέρα μεγαλύτερη από 70%
4. Στις επιπτώσεις μεγάλων δυνάμεων και υπερφόρτωσης που θα μπορούσαν να προκαλέσουν ζημιά στα ηλεκτρονικά εξαρτήματα.  
Η έκθεση της συσκευής στους προαναφερθέντες κινδύνους μπορεί να προκαλέσει βλάβη στα ηλεκτρονικά μέρη του χειριστηρίου της ηλεκτρικής αντίστασης.





**Πίνακας 1. Λειτουργίες**

Λειτουργία	Στοιχείο ελέγχου στη συσκευή	Έλεγχος στην εφαρμογή
Στέγνωμα - η θερμοκρασία μπορεί να ρυθμιστεί στο εύρος 30°C έως 60°C	Σταδιακή ρύθμιση θερμοκρασίας με προσαύξηση 10°C	Ρύθμιση θερμοκρασίας με προσαύξηση 1°C
Θέρμανση - η θερμοκρασία μπορεί να ρυθμιστεί στο εύρος 17°C έως 24°C	Σταδιακή ρύθμιση θερμοκρασίας με προσαύξηση 1°C	Σταδιακή ρύθμιση θερμοκρασίας με προσαύξηση 0,1°C
Ρύθμιση χρόνων χρονοδιακόπτη	Σταδιακή ρύθμιση με προσαυξήσεις της 1 ώρας για όλους τους χρόνους, εκτός από τις καθυστερήσεις χρονοδιακόπτη στη λειτουργία «DELAYED START»	Ο καθορισμένος χρόνος μπορεί να επληγεί με ακρίβεια έως και 1 λεπτού
Ρύθμιση θερμοκρασίας λειτουργίας χρονοδιακόπτη (εύρος 30°C έως 60°C)	(ρύθμιση με προσαυξήσεις των 2 ωρών) Σταδιακή ρύθμιση θερμοκρασίας με προσαύξηση 10°C	Ρύθμιση θερμοκρασίας με προσαύξηση 1°C
Εβδομαδιαίο πρόγραμμα	Ενεργοποίηση και απενεργοποίηση	Ενεργοποίηση, απενεργοποίηση και διαμόρφωση του εβδομαδιαίου προγράμματος
Holiday	N/A	Ενεργοποίηση και απενεργοποίηση
Γονικός έλεγχος	Απενεργοποίηση	Ενεργοποίηση και απενεργοποίηση

**Πίνακας 3. Καταστάσεις λειτουργίας**

Κατάσταση LED	Κατάσταση λειτουργίας της ηλεκτρικής αντίστασης
L1 - σταθερό μοβ L2 - σταθερό μπλε	Διατήρηση της ρύθμισης θερμοκρασίας που υποδεικνύεται από μέρος της φωτισμένης ράβδου L2.
L1 - σταθερό μοβ L2 - πιο φωτεινό μπλε	Θέρμανση μέχρι την καθορισμένη θερμοκρασία που υποδεικνύεται από μέρος της ράβδου L2 από την τρέχουσα θερμοκρασία που υποδεικνύεται από το τμήμα της ράβδου που είναι σταθερά φωτισμένο.
L1 - σταθερό μοβ L2 - πιο θαμπό μπλε	Ψύξη μέχρι την καθορισμένη θερμοκρασία που υποδεικνύεται από μέρος της φωτισμένης ράβδου L2 από την τρέχουσα θερμοκρασία που υποδεικνύεται από το τμήμα της ράβδου L2 που γίνεται πιο θαμπό.
L1 - σβησμένο L2 - σταθερό μπλε	Λειτουργία για τη ρύθμιση του επιπέδου θέρμανσης. Η τρέχουσα επιλεγμένη θερμοκρασία υποδεικνύεται από μέρος της φωτισμένης ράβδου L2.
Το επίπεδο θερμοκρασίας υποδεικνύεται από τη ράβδο L2 (Εικ. 16)	ράβδος φωτισμένη κατά 1/4 - 30°C ράβδος φωτισμένη κατά 2/4 - 40°C ράβδος φωτισμένη κατά 3/4 - 50°C ράβδος φωτισμένη ολόκληρη - 60°C
L3 - σταθερό μπλε	Χρονοδιακόπτης, λειτουργία «TURBO»
L3 - θαμπό και πιο φωτεινό μπλε	Χρονοδιακόπτης, λειτουργία «START/STOP»
L3 - μπλε που αναβοσβήνει	Χρονοδιακόπτης, λειτουργία «DELAYED START»

**Πίνακας 2. Στοιχεία ελέγχου NEX APP**

Κουμπί	Περιγραφή		
	Γενικά και τρέχοντα στατιστικά στοιχεία για τη λειτουργία της ηλεκτρικής αντίστασης ERA	L1 - μοβ που αναβοσβήνει L2 - υποδεικνύει το επίπεδο θέρμανσης της ηλεκτρικής αντίστασης	Λειτουργία ANTIFREEZE - προστασία από το πάγωμα του μέσου μεταφοράς θερμότητας (νερού) στο καλοριφέρ
	ON/OFF - ενεργοποίηση και απενεργοποίηση της ηλεκτρικής αντίστασης στην εφαρμογή NEX APP	L1 - θαμπό και πιο φωτεινό μοβ L3 - σβησμένο	Λειτουργία σε εβδομαδιαίο πρόγραμμα
	Εβδομαδιαίο πρόγραμμα - ανοίγει τις ρυθμίσεις εβδομαδιαίου προγράμματος	L1 - σταθερό μοβ	Λειτουργία για στέγνωμα (έλεγχος της θερμοκρασίας του νερού στο καλοριφέρ)
	Γονικός έλεγχος - η ενεργοποίηση της λειτουργίας κλειδώνει όλα τα κουμπιά στο χειριστήριο	L1 - σταθερό μπλε	Λειτουργία για θέρμανση
	Holiday - όταν ενεργοποιηθεί, η ελάχιστη θερμοκρασία ρυθμίζεται αυτόματα σε: 30°C για το καλοριφέρ και 17°C για το δωμάτιο	L2 - υποδεικνύει το επίπεδο θέρμανσης, άλλα LED δεν είναι αναμμένα	Γονικός έλεγχος

**Πίνακας 4. Καταστάσεις βλάβης**

**GR**

Κατάσταση LED	Κατάσταση σφάλματος της ηλεκτρικής αντίστασης
L1 - ολόενα και πιο φωτεινό και πιο θαμπό κόκκινο L2 - ολόενα και πιο φωτεινό και πιο θαμπό μπλε	Δυσλειτουργία ηλεκτρικής αντίστασης
L1 - κόκκινο και μπλε που αναβοσβήνουν εναλλάξ	Σφάλμα αισθητήρα θερμοκρασίας καλοριφέρ
L1 - μπλε και μοβ που αναβοσβήνουν εναλλάξ L4 - μπλε που αναβοσβήνει	Απώλεια σύνδεσης με τον προαιρετικό εξωτερικό αισθητήρα θερμοκρασίας
Ένδειξη που ανάβει για 5 δευτερόλεπτα κάθε 30 δευτερόλεπτα: L1 - κόκκινο L2 - εξωτερικά τμήματα του μπλε	Χαμηλό επίπεδο μπαταρίας στον εξωτερικό αισθητήρα ανοιχτού παραθύρου
Ένδειξη που ανάβει για 5 δευτερόλεπτα κάθε 30 δευτερόλεπτα: L1 - κόκκινο L2 - μεσαίο τμήμα του μπλε	Χαμηλό επίπεδο μπαταρίας στον εξωτερικό αισθητήρα θερμοκρασίας δωματίου

Η απώλεια σύνδεσης με τον προαιρετικό εξωτερικό αισθητήρα θερμοκρασίας (Z-SKV-0006) μπορεί να προκληθεί από άδεια μπαταρία στον αισθητήρα.

Σε περίπτωση κατάστασης σφάλματος που αναφέρεται στον Πίνακα 4, εάν αυτό δεν οφείλεται στις προαναφερθείσες αιτίες και δεν έχει προκληθεί από χαμηλή μπαταρία στον αισθητήρα, επικοινωνήστε με τον κατασκευαστή.



**Απόβλητα ειδών ηλεκτρικού και ηλεκτρονικού εξοπλισμού**

Τυχόν είδη ηλεκτρικού και ηλεκτρονικού εξοπλισμού που δεν είναι πλέον κατάλληλα για χρήση πρέπει να συλλέγονται ξεχωριστά και να μεταφέρονται, ώστε να διασφαλίζεται η περιβαλλοντικά ορθή ανακύκλωση (ευρωπαϊκή οδηγία για τα απόβλητα ειδών ηλεκτρικού και ηλεκτρονικού εξοπλισμού). Χρησιμοποιήστε τα συστήματα επιστροφής και συλλογής που είναι διαθέσιμα στη χώρα σας για τη διάθεση των αποβλήτων ειδών ηλεκτρικού και ηλεκτρονικού εξοπλισμού.

## Használati útmutató

### I. Fűtőtest ERA vezérlővel ellátott elektromos fűtőpatronnal

Gratulálunk, hogy a KORADO a.s. termékét választotta. Termékeinket a hatályos szabványokkal összhangban terveztük és gyártottuk.



**Az eszköz problémamentes működése érdekében olvassa el az útmutatót. Az útmutatót őrizze meg, vagy bármikor le is töltheti a gyártó weboldaláról: [www.korado.cz](http://www.korado.cz)**

### II. Biztonsági követelmények



**Szenteljen fokozott figyelmet az ebben a részben szereplő információknak. A biztonsági szabályok figyelmen kívül hagyása életveszélyt, egészségkárosodást vagy anyagi kárt okozhat.**

#### A. Az fűtőtest elektromos fűtőpatronnal biztonságos felszerelése ERA (3, 4, 5, 6, 7, 8, 10, 12, 13. ábra)

1. Ha olyan terméket vásárolt, amelynek csomagolása mechanikai sérülés jeleit mutatja, a hűtőadó közeg szivárog, vagy nedves, akkor ezt jelezze az eladónak. A csomagolás sérülése a termék sérülését is okozhatja, ami kockázatot jelenthet a felhasználó számára.
2. Az eszközt a gyártó ezen útmutatóban található utasításainak megfelelően kell beszerelni.
3. Az elektromos fűtőpatronnal ellátott fűtőtest beszerelését kizárólag megfelelő elektrotechnikai képzéssel rendelkező szakember végezheti. Mielőtt az elektromos fűtőpatront először csatlakoztatná a hálózatra, az elektromos fűtőpatronnal felszerelt fűtőtest elektromos biztonságát egy erre jogosult szakembernek ellenőriznie kell. Együttal ellenőriznie kell, hogy az elektromos telepítés megfelel-e az előírt biztonsági előírásoknak, mielőtt először csatlakoztatná a hálózatra. Fűrdőszobákban és zuhanyzókban be kell tartani a ČSN 33 2000-7-701 (III. IEC 60364-7-701) szabvány előírásait. Csehország területén kívül történő telepítés esetén a vonatkozó nemzeti előírások az irányadóak.
4. Az elektromos fűtőpatront egy előre itkatott kapcsolóval ellátott, 230 V / 50 Hz névleges feszültségű, fix elektromos szerelődobozhoz kell csatlakoztatni. Az elektromos fűtőpatron csatlakoztatására szolgáló vezetéknek meg kell felelnie a kívánt teljesítményű I. osztályú fogaszto csatlakoztatására vonatkozó előírásoknak.
5. Biztosítani kell, hogy az eszközt ellátó elektromos rendszer áramköre 30 mA-os áramvéddel legyen felszerelve.
6. Az eszköz tápellátásához ne használjon adaptert vagy hosszabbító kábelt.
7. Ha az eszköz nem rendelkezik a tápkábelben lévő csatlakozóval vagy az áramforrásról való leválasztás olyan eszközével, amelynek minden pólusánál az érintkezők között a teljes leválasztás biztosító hézag van, a fix elektromos szerelvénybe be kell szerelni egy ilyen kapcsolót az ilyen szerelvényekre vonatkozó előírásoknak megfelelően.
8. Ügyeljen rá, hogy az elektromos fűtőpatron beszerelése után annak tápkábele ne érjen hozzá az elektromos fűtőpatron vagy a fűtőtest forró részeihez.
9. Mechanikai sérülések elkerülése érdekében mozgás és szerelés közben az elektromos fűtőpatront védeni kell az üdődéstől.
10. Az eszköz háztartási használatra szolgál.

#### B. A vezérlős fűtőpatronnal ellátott elektromos fűtőtest használata

1. A terméket csak a rendeltetésének megfelelő célra használja.
2. Az eszköz nem játék.
3. A biztonságos használat érdekében rendszeresen ellenőrizze az eszközt (ld. a VIII. bekezdést).
4. Az elektromos fűtőpatron tápkábelét ne tegye a forró fűtőtestre!
5. Ha a tápkábel megsérül, azonnal vállassza le az elektromos fűtőpatront a hálózatról, és gondoskodjon a szakszerű javításról! A sérült tápkábelt kizárólag az elektromos fűtőpatron gyártója cserélheti ki!
6. Tilos a hálózati csatlakozót a konnektorba dugni, ha víz került bele (10. ábra)! Gondoskodjon szakszerű javításról.
7. A gyártó nem vállal felelősséget a vezérlő, az elektromos fűtőpatron vagy a fűtőtest önkényes módosításának következményeiért.
8. Soha ne lazítsa meg a dugókat és az elektromos fűtőpatront (5. ábra). Az elektromos fűtőpatronon csak olyan személy végezhet bármilyen olyan beavatkozást, amely sérülést okozhat a tömítésében, aki megfelelő elektromos képzéssel rendelkezik, és akit a fűtőpatron gyártója erre a célra ki is képzett.
9. Ne engedje, hogy az elektromos fűtőpatron vezérlője folyadékban legyen kivéve (fröccsenés, csöpögés, folyás).
10. Ezt a készüléket 8 évnél idősebb gyermekek és csökkent fizikai, szellemi vagy mentális képességű személyek csak felügyelet alatt használhatják, vagy ha tájékoztatták őket a készülék biztonságos használatáról és tisztában vannak az esetleges veszélyekkel. Gyermekeknek tilos az eszközzel játszani. A felhasználó által tisztítást és karbantartást nem végezhetik gyermekek felügyelet nélkül.
11. Az eszközt csak leválasztott tápellátás mellett tisztítsa.
12. Az elektromos fűtőpatronnal ellátott fűtőtest magas hőmérsékletre melegedhet fel. Legyen óvatos, ha hozzáér.
13. A tápkábelt ne húzza és ne hajlítsa meg túlságosan, ne tegyen rá nehéz tárgyakat.
14. Az elektromos fűtőpatronnal ellátott fűtőtest csak vízben mosott textilák szárítására szolgál!
15. Tilos a fűtőtestre rálépni és nehéz tárgyakat ráakasztani (13. ábra)!

#### C. Összeszerelés és használat (2, 4, 5, 6, 7. ábra)

- Az elektromos fűtőpatronnal ellátott fűtőtestre a II.A és II.B bekezdésben feltüntetett biztonsági szabályok vonatkoznak, valamint az alábbiak:
1. A fűtőtestet a gyártó utasításai szerint szerelje fel.
  2. Az elektromos fűtőpatronnal ellátott fűtőtestet tilos közvetlenül a konnektor alá helyezni (6. ábra).
  3. A nagyon kicsi gyermekeket fenyegető veszély kiküszöbölése érdekében úgy kell felszerelni, hogy a legalsó fok legalább 600 mm-re legyen a padlótól.
  4. A fűtőtest forró lehet, és égési sérülést okozhat. Legyen különösen óvatos, ha gyermekek vagy fogyatékkal élő személyek vannak jelen.
  5. Törülközők vagy ruhák szárításakor győződjön meg róla, hogy az Ön által használt mosószer és a szárított ruhák magas hőmérsékleten száríthatók, és nem áll fenn a sérülés vagy veszélyes helyzet kialakulásának kockázata.

#### D. Eljárás vészhelyzet esetén

1. „Vészhelyzet” alatt az alábbiak értendők:
  - A fűtőtest vagy az elektromos fűtőpatron kigyulladás vagy füstje
  - A fűtőközeg szivárgása az elektromos fűtőpatronnal ellátott fűtőtestből
  - Az eszköz ellenőrzetlen felmelegedése
  - Elektromos feszültség jelenléte a fűtőtest burkolatán vagy felszínén
2. Vészhelyzet esetén:
  - Tartson biztonságos távolságot

- Húzza ki az eszközt a hálózathoz, vagy kapcsolja le az egész objektum áramellátását
- Tűz esetén értesítse az illetékes szolgálatokat, vagy használja a II. D.3. bekezdésben feltüntetett tűzoltó eszközöket
- Hívjon megfelelő képzettséggel rendelkező szakembert, hogy szerelje le az eszközt
- A vészjelzést elhárítását követően tilos a sérült eszközt újra a hálózathoz csatlakoztatni

3. Engedélyezett tűzoltó eszközök Az eszközben keletkező tüzet olyan oltóanyagokkal lehet oltani, amelyek lehetővé teszik a legfeljebb 1000 V feszültségű elektromos berendezésekben keletkezett tüzek oltását.

### III. Rendeltetés (2., 3. ábra)

A KORALUX NEO-ERA fűtőtest ERA-vezérlővel felszerelt elektromos fűtőpatronnal van ellátva a hőátadó közeg melegítésére, amellyel meg van töltve (1. ábra). Hőátadó közegként folyékony fűtőanyagot használnak, ami lehetővé teszi, hogy az elektromos fűtőpatronnal ellátott fűtőtestet olyan épületekben lehessen használni, ahol a téli időszakban a hőmérséklet várhatóan fagypontra alá (-10 °C-ig) csökken. A hőátadó közeg elektromos melegítésével működő KORALUX NEO-ERA formatervezett fűtőtest fürdőszobák, folyosók, WC-k, edzőtermek stb. fűtésére szolgál.

**Ha a fűtőtestet textíliák szárítására használják, csak vízben mosott textíliákat szabad szárítani!**

**Az elektromos fűtőpatron nem használható olaj melegítésére!**

### IV. Műszaki adatok - ERA elektromos fűtőpatron (1. ábra)

Az elektromos fűtőpatron teljesítménye:	Táblázat az 5. oldalon
A fűtőtest mérete:	Táblázat az 5. oldalon
Üzemi feszültség:	230 V 50 Hz
Védelem:	IPX5
A készülék osztálya:	I
Tápkábel:	1,5 m (egyenes)
A kábel vége:	villa nélkül
Üzemi helyzet:	függőleges, a tápkábel lefelé (6. ábra)
A csatlakozás típusa:	Y (a tápkábelt csak a gyártó cserélheti ki)
Vezeték nélküli kommunikáció:	Bluetooth Low Energy 2,4 GHz, Radio 868 Mhz
Kommunikáció az érzékelővel (tartozék):	Radio 868 MHz
A kiegészítő érzékelők tápellátása (tartozék):	2 x AAA elem

HU

### V. Szerkezet - ERA elektromos fűtőpatron (1, 11, 18. ábra)

1. Fűtőrész
2. Vezérlőpanel
3. A vezérlő burkolata
4. Fej
5. A tápkábel csatlakoztatása
6. Tápkábel szabad vezetékvégeikkel

Háttérvilágítású gombok (11. ábra):

- S1 - „ON/OFF“
- S2 - „-“
- S3 - „+“

LED-es jelzések:

- L1 - az üzemi állapotot jelző „S1” gomb háttérvilágítása L2 - fénysáv
- L3 - az időzítő ikonja
- L4 - a vezeték nélküli kommunikáció ikonja

### VI. Kiegészítő tartozékok (7, 16, 17. ábra)

A kiegészítő tartozékok külön kaphatók. Az elektromos fűtőpatron konkrét modelljének felelnek meg. Nem részei a készüléknek.

Z-SKV-0010 - villa kapcsolóval (7. ábra)

Z-SKV-0006 - szobahőmérséklet-érzékelő a helyiség hőmérsékletének szabályozásához (16. ábra)

Z-SKV-0007 - nyitott ablak vagy ajtó érzékelő, amely kikapcsolja a fűtési funkciót arra az időre, amikor az ablak vagy ajtó nyitva van (17. ábra)

### VII. Felszerelés (2, 3, 4, 6, 7, 10, 19. ábra)



**Szenteljen fokozott figyelmet az ebben a részben szereplő információknak. A biztonsági szabályok figyelmen kívül hagyása életveszélyt, egészségkárosodást vagy anyagi kárt okozhat.**

**FIGYELEM!** Szerelés előtt ellenőrizze, hogy az elektromos fűtőpatron nincs-e csatlakoztatva az elektromos hálózathoz.

1. Az elektromos fűtőpatront mindig függőleges helyzetben, a tápkábellel lefelé kell felszerelni (6. ábra). Másfajta elhelyezés nem megengedett!
2. A vezérlő burkolatát a megfelelő irányba elforgatva állítsa a vezérlőt a kívánt helyzetbe. A vezérlő burkolata 330°-ban elforgatható. Az elforgatás mértékét egy kitápnítható korlátozó jelzi. Ha a vezérlő nem állítható be az egyik irányba történő elforgatással, próbálja meg a másik irányba (2. ábra)
3. A fűtőtestet a gyártó utasításainak megfelelően szerelje fel a falra a csomagban található szerelőkészlet segítségével. Ha az elektromos fűtőpatronnal ellátott fűtőtestet a helyiség sarkában vagy egy fülkében stb. helyezik el, a telepítés során a falról 50 mm-es minimális oldalsó távolságot kell tartani. A fűtőtest hátsó része és a fal közötti távolságot a fűtőtesthez mellékelt rögzítési méretei határozzák meg.
4. Az elektromos fűtőpatron csak PE védelemmel ellátott aljzatba csatlakoztatható.
5. Az elektromos fűtőpatron első bekapcsolása előtt ellenőrizze az állapotát, ld. VIII. bekezdés.
6. Az eszköznek a szerelvényhez való tartós csatlakoztatásához kövesse az alábbi utasításokat:
  - a) Barna szigetelésű vezeték - fázisvezető (L)
  - b) Kék szigetelésű vezeték - nullavezető (N)
  - c) Sárga-zöld szigetelésű vezeték - védővezető (földelés) (PE)
7. Kapcsolóval ellátott villa (Z-SKV-0010, 7. ábra) fürdőszobákba és zuhanyzóba történő telepítésekor be kell tartani a ČSN 33 2000-7-701 (ill. IEC 60364-7-701) szabvány előírásait (3. ábra). Az ezen tartozékok csatlakoztatására szolgáló aljzatnak meg kell felelnie az előírt biztonsági követelményeknek és szabványoknak, és állandóan hozzáférhetőnek kell lennie (annak érdekében, hogy az elektromos fűtőpatront le lehessen választani a hálózatról).

**FIGYELEM: A Z-SKV-0010 kapcsolólav ellátott dugasz IP44-es védettséggel rendelkezik, és a III. zónában üzemeltethető (230V-aljzatokat nem szabad a 0, I és II zónába helyezni).**

### VIII. Az eszköz állapotának ellenőrzése (1. ábra)



**Szenteljen fokozott figyelmet az ebben a részben szereplő információknak. A biztonsági szabályok figyelmen kívül hagyása életveszélyt, egészségkárosodást vagy anyagi kárt okozhat.**

Az eszközt az első bekapcsolás előtt és a használat során rendszeresen ellenőrizni kell. A műszaki állapot ellenőrzését az alábbi lista alapján ajánlott elvégezni:

1. Az elektromos fűtőpatron és a fűtőttest közötti csatlakozás tömítettségé  
Figyeljen:
  - a hűtőadó közeg (víz) szivárgására a fűtőttestből
  - az elektromos fűtőpatron és a fűtőttest csatlakozásánál lévő tömítésen felgyülemelő nedvességre
2. Az elektromos fűtőpatron tömítettségé  
Figyeljen:
  - a panel és a vezérlő burkolata csatlakozásánál lévő nedvességre (1. ábra, 2, 3)
  - a tápkábel és a vezérlő csatlakozásának közelében lévő nedvességre (1. ábra, 5)
3. Az elektromos csatlakoztatás állapota  
Ellenőrizze:
  - a tápkábel szigetelésének állapotát (nincs a szigetelésen látható sérülés - mély karcok, repedések)
  - a csatlakozódugó állapotát (nincsenek repedések, meglazult csatlakozótűsek, meghúzott kábel)
  - a kábel csatlakoztatását az eszközhöz (a kábelnek stabilan és szorosan kell csatlakoznia)
4. A fűtőrud-vezérlés forgáskorlátozójának állapota  
Az elektromos fűtőpatron vezérlője nem foroghat korlátozás nélkül - ha egy teljes fordulat után nem érez ellenállást, akkor a forgáskorlátozó megsérült.
5. A panel és a vezérlő burkolatának állapota (1. ábra, 2, 3)  
Figyeljen:
  - a repedésekre
  - a szabadon lévő elemekre
  - a burkolat tömítésének hibáira
  - a fűtőrész és a vezérlő burkolata közti hézagra
6. Az elektromos fűtőpatron megfelelő melegítése  
Körülbelül 30 perccel a maximális melegítési hőmérsékletre beállított elektromos fűtőpatron bekapcsolása után a fűtőttest jelentős felmelegedését kell érzékelnie.

### IX. Funkciók (1, 9, 11, 15, 16, 17. ábra)

1. Az eszköz közvetlenül, gombokkal, valamint az Android és iOS operációs rendszerű mobilkészülökre készült alkalmazással is vezérelhető, amely letölthető az App Store-ból és a Google Play-ről (11. ábra). A NEX APP alkalmazás ingyenes.
2. Szárítás: A hűtőadó közeg (víz) hőmérsékletének beállítása 30 °C - 60 °C között.
3. Fűtés: A helyiség hőmérsékletének beállítása 17 °C - 24 °C között. Ez a funkció akkor érhető el, ha a készüléket külső hőmérséklet-érzékelővel konfigurálták (Z-SKV-0006, VI. bekezdés).
4. A fűtés kikapcsolása nyitott ablak esetén: A funkció akkor érhető el, ha az eszköz külső nyitottablak-érzékelővel van ellátva (Z-SKV-0007, VI. bekezdés).
5. Heti program akár 3 időintervallum beállításának lehetőségével a hét minden napjára. Csak mobilkészülökkel alkalmazással érhető el.
6. Szárítás funkció három működési változatban, a hőmérséklet változtatásának lehetőségével az időzítő működése során:
  - a) „START/STOP” üzemmód - az elektromos fűtőpatron felmelegítése a kívánt hőmérsékletre, majd az eszköz kikapcsolása a kiválasztott idő elteltével: 1 órától 4 óráig
  - b) „TURBO” üzemmód - az elektromos fűtőpatron felmelegítése a kívánt hőmérsékletre, majd visszatérés az előző beállításhoz a kiválasztott idő elteltével: 1 órától 4 óráig
  - c) „KÉSELETTETETT INDÍTÁS” üzemmód - a kiválasztott késleltetési idő után: 2 órától 8 óráig az elektromos fűtőpatron bekapcsolása beállított hőmérsékleten, majd az eszköz kikapcsolása a kiválasztott üzemi idő elteltével: 1 órától 4 óráig
7. SZABADSÁG funkció, azaz lehetőség az eszköz működési paramétereinek gyors módosítására - a hőmérséklet csökkentése a legalacsonyabb értékre: 17 °C a helyiségben, 30 °C a fűtőttesten - csak a mobilalkalmazásban.
8. GYEREKZÁR funkció - az eszköz gombjainak zárolása a NEX APP alkalmazásban.
9. A felhasználó áram mennyiségének és költségének számlálása - csak a NEX APP alkalmazásban.
10. Az üzemi állapot és a hőmérséklet intelligens megjelenítése színes LED-technológiával segítségével - ld. X.15. bekezdés
11. A vezérlő 330°-ban elfordítható.
12. A működés intelligens ellenőrzése - mikroprocesszoros vezérlés.
13. ANTIFREEZE funkció - védelem a fűtőttestben lévő közeg megfagyása ellen.
14. Kétfokozatú hővédelem:
  - a) a vezérlő szabályozója nem engedi, hogy a hőmérséklet 60 °C fölé emelkedjen,
  - b) a hőbiztosíték azonnal megszakítja az elektromos fűtőpatron áramellátását, ha a vezérlő elektronika meghibásodása miatt ellenőrizetlenül emelkedik a hőmérséklet
15. Alacsony energiafogyasztás működés közben a fejlett elektronikának, készenléti üzemmódban pedig az Ultra-Low-Power technológiával készült elektronika használatának köszönhetően.
16. A funkciók vezérlése az eszköz gombjaival és a NEX APP alkalmazásban.

### X. Vezérlés (1, 11, 15, 16, 17. ábra)

1. Az ERA vezérlő egy beépített és állandóan aktív Bluetooth Low Energy kommunikációs modulal rendelkezik. Ez a modul az elektromos fűtőpatron távvezérlésére szolgál Android vagy iOS operációs rendszerű mobilkészülökök keresztül. A többi Bluetooth-eszköz esetében a vezérlő NEX1.0 néven jelenik meg. Az eszköz párosításakor meg kell nyomnia az elektromos fűtőpatron vezérlőjén a „” (S2) gombot (amely a párosítás során világit) (ld. 15. ábra - QR-kód). Ha először nem sikerül a párosítás, próbálja meg újra. Sikertelenség esetén ki- és bekapcsolással indítsa újra az okostelefon/íPhone-t és az elektromos fűtőpatron, majd párosítsa újra a két eszközt. Ha az újabb párosítással vagy az okostelefon/íPhone és az elektromos fűtőpatron közötti kommunikációval kapcsolatban problémák merülnek fel, törölje az eszközt a NEX APP párosított eszközeinek listájáról és az okostelefon/íPhone Bluetooth-beállításából, majd párosítsa őket újra. Ne felejtse el jóváhagyni a párosítást az elektromos fűtőpatron

- „-” (S2) gombjával. További kérdések esetén állunk rendelkezésére. A probléma azonosításának felgyorsítása érdekében ellenőrizze a vezérlő hátoldalán található matricán, hogy elektromos fűtőpatronja lehetővé teszi-e az okostelefonnal/iPhone-nal való párosítást (NEX APP).
- Ahhoz, hogy az elektromos fűtőpatront (NEX 1.0 vezérlő) párosítani lehessen külső szobahőmérséklet-érzékelővel (Z-SKV-0008), az elektromos fűtőpatronnak készenléti üzemmódban kell lennie (az L1, L2 és L3 LED-dióda nem világít). A párosítás megkezdéséhez először nyomja meg a „-” gombot (S2), majd a „ON/OFF” gombot (S1), és tartsa mindkettőt körülbelül 5 másodpercig nyomva, amíg a LED-dióda (L4) villogni nem kezd. Ezután 30 másodpercen belül helyezze be az elemeket, és nyomja meg az elemek közötti gombot (S4) a külső hőmérséklet-érzékelőn (16. ábra). Az eszközök párosítási állapotát az érzékelő két LED-jének (L5) rövid villogása jelzi (16. ábra).
  - A „ON/OFF” gomb (S1) megnyomására az elektromos fűtőpatron bekapcsol, a „ON/OFF” gomb (S1) kétszeri megnyomására az elektromos fűtőpatron kikapcsol.
  - A „+” (S3) vagy a „-” (S2) gomb megnyomásával léphet be a fűtőtestben lévő víz hőmérsékletének beállítására szolgáló üzemmódba (30 °C és 60 °C között). A hőmérséklet beállítása közben a „+” gomb (S3) megnyomásával a beállított hőmérsékletet 10 °C-kal növelheti, a „-” gomb (S2) megnyomásával pedig 10 °C-kal csökkentheti.
  - A hőmérséklet beállítása közben egy fénysáv (L2) jelzi ezt az állapotot (ld. 16. ábra).
  - A „+” gomb (S3) kb. 3 másodpercig tartó nyomva tartásával indíthatja el az időzítő „TURBO” üzemmódját (ld. a IX.6b. bekezdést). Az időzítő indításakor az elektromos fűtőpatron az időzítő ikon (L3) háttérvilágításával jelez, és belép az időzítő beállítási üzemmódjába. Az időt a „+” (S3) és „-” (S2) gombokkal lehet kiválasztani 1 és 4 óra között. Az aktuálisan kiválasztott időt a fénysáv (L2) megfelelő részének háttérvilágítása mutatja. Az idő beállítását az „ON/OFF” gombbal (S1) hagyja jóvá. Az elektromos fűtőpatron a „BEKAPCSOLVA/KIKAPCSOLVA” LED-dióda (L1) hármszori felvillanásával jelzi a jóváhagyást, és belép az időzítő hőmérséklet-beállításába. A hőmérséklet beállítása ugyanúgy történik, mint az elektromos fűtőpatron normál üzemmódjában (X.4. bekezdés). A beállított hőmérsékletet az „ON/OFF” gomb (S1) megnyomásával lehet jóváhagyni, vagy néhány másodperc múlva automatikusan jóváhagyásra kerül. Ezután az elektromos fűtőpatron időzítő „TURBO” üzemmódban kezd el működni. Egy fénysáv (L2) jelzi ezt az állapotot (ld. a 11. ábra).
  - A „-” gomb (S2) kb. 3 másodpercig tartó nyomva tartásával indíthatja el a „START/ STOP” időzítő üzemmódot (ld. a IX.6a. bekezdést). Az időzítő elindítását az elektromos fűtőpatron az időzítő ikon (L3) villogásával jelzi. A következő lépésekben ugyanúgy kell beállítani az időzítés időtartamát és hőmérsékletét, mint „TURBO” üzemmódban (X.6. bekezdés).
  - A „-” (S2) és „+” (S3) gombok kb. 3 másodpercig tartó egyidejű nyomva tartásával indíthatja el az időzítő „KÉSELTETETT INDÍTÁS” üzemmódját (ld. a IX.6c. bekezdést). Az időzítő elindítását az elektromos fűtőpatron az időzítő ikon (L3) egyenletes villogásával jelzi. Az első lépésben a „-” (S2) és „+” (S3) gombokkal lehet kiválasztani a késleltetési időt 2 és 8 óra között. Az aktuálisan kiválasztott időt a fénysáv (L2) megfelelő részének háttérvilágítása jelzi. A kiválasztott késleltetést az (L1) gomb megnyomásával kell jóváhagyni, amivel átvált az időzítő időtartamának kiválasztására. Az időtartam beállítása ugyanúgy történik, mint a késleltetési idő, de 1 és 4 óra közötti tartományban. Az időtartam jóváhagyása után az elektromos fűtőpatron átvált a hőmérséklet-beállítási üzemmódba, ami ugyanúgy történik, mint az elektromos fűtőpatron normál üzemmódjában (X.4. szakasz). A beállított hőmérséklet néhány másodpercnyi inaktivitás vagy a „ON/OFF” gomb (S1) megnyomása után automatikusan jóváhagyásra kerül. Ezután elindul az időzítő, amit az jelez, hogy az összes dióda kialszik, kivéve az időzítő villogó diódáját (L3).
  - Az időzítő működése közben az eszköz „ON/OFF” gombbal (S1) történő ki- és bekapcsolása törli az időzítő beállításait. Az áramkiesés nem deaktiválja az időzítőket. A tápellátás helyreállásakor a vezérlő folytatja az időzítő funkciót.
  - Az „ON/OFF” gombot (S1) kb. 7 másodpercig nyomva tartva be-/kikapcsolhatja a heti program üzemmódot. A heti program konfigurálása csak a NEX APP alkalmazásban lehetséges.
  - Az „ON/OFF” gombot (S1) kb. 10 másodpercig nyomva tartva kikapcsolhatja a gyerekkárát, ha be volt kapcsolva. A funkció aktiválása és deaktiválása a NEX APP alkalmazás szintjéről lehetséges.
  - ANTIFREEZE funkció. Ha a hőtáadó közeg (víz) hőmérséklete a fűtőtestben 6 °C alá csökken, aktiválódik az ANTIFREEZE funkció. A funkció akkor aktiválódik, ha az eszköz a hálózatra van csatlakoztatva (készenléti üzemmódban). Az ANTIFREEZE lényege, hogy a hőtáadó közeg (víz) ciklikusan 40 °C hőmérsékletre melegszik, majd készenléti üzemmódba kapcsol. A folyamat addig ismétlődik, amíg a vezérlő nem regisztrálja, hogy a hőmérséklet 6°C felett marad. FIGYELEM! Az ANTIFREEZE funkció megfelelő működése érdekében ne válassza le az elektromos fűtőpatront a hálózatról. Az elektromos fűtőpatron vezérlése Ultra-Low-Power technológiával rendelkezik, ami nagyon alacsony energiafogyasztást jelent még készenléti üzemmódban is.
  - Amikor a hálózati feszültség egy korábbi áramkimaradás (hálózati hiba vagy a hálózati csatlakozó kihúzása) után helyreáll, az elektromos fűtőpatron az áramkimaradás előtti állapotban működik tovább.
  - Az elektromos fűtőpatron szabványos időzítővel való működésre alkalmas.
  - Az elektromos fűtőpatron üzemi állapotait az 1. táblázat ismerteti.

## XI. Karbantartás

Tisztításkor válassza le az elektromos fűtőpatront a tápellátásról. A vezérlőt és a tápkábelt nem szabad folyadékknak kitenni (fröccsés, csöpögés, folyás). Gyermeknek megfelelő felügyelet nélkül nem végezhetnek karbantartást az eszközön. A tisztításhoz puha rongyot vagy szivacsot ajánlott használni. Semmi esetre se használjon maró vagy súroló hatású tisztítószert vagy éles tárgyat! Ezzel elkerülheti a fűtőtest és a vezérlő felületének sérülését.

- A lakkozott felületeket meleg vízzel és enyhe tisztítószerral mosja le.
- A krómozott felületeket erre a célra szolgáló termékkel tisztítsa.

## XII. Szállítási és tárolási feltételek





Szállítás és tárolás során az eszközt nem szabad kitenni:

- Víz közvetlen hatásának
- 5 °C és 35 °C közötti tartományon kívüli hőmérsékletnek
- 70 %-nál magasabb páratartalomnak
- Nagy erőnek és túlterhelésnek, amelyek károsíthatják az elektronikát. A fenti kockázatoknak való kitétség miatt az elektromos fűtőpatron vezérlő elektronikája meghibásodhat.

### 1. táblázat Funkció

Funkció	Vezérlés az eszközön	Vezérlés az alkalmazásban
Szárítás - a hőmérséklet beállítása 30 és 60 °C között	A hőmérséklet beállítása 10 °C-os lépésekben	Hőmérséklet-beállítás 1 °C-onként
Fűtés - a hőmérséklet beállítása 17 és 24 °C között	A hőmérséklet beállítása 1 °C-os lépésekben	A hőmérséklet beállítása 0,1 °C-os lépésekben
Az időzítők időtartamának beállítása	Beállítás mindig 1 órás lépésekben, kivéve a „KÉSLELTETETT INDÍTÁS” időzítőjét	A kívánt idő 1 perces pontossággal beállítható
Az időzítő üzemi hőmérsékletének beállítása (30 °C és 60 °C közötti tartományban)	(beállítás kétóránként) A hőmérséklet beállítása 10 °C-os lépésekben	Hőmérséklet-beállítás 1 °C-onként
Heti program	Bekapcsolás és kikapcsolás	A heti program bekapcsolása, kikapcsolása és konfigurálása
Szabadság	Nincs	Bekapcsolás és kikapcsolás
Gyerekszár	Kikapcsolás	Bekapcsolás és kikapcsolás

### 2. táblázat A NEX APP alkalmazás vezérlése

Gomb	Leírás
	Az ERA elektromos fűtőpatron működésének általános és aktuális statisztikái
	ON/OFF - a NEX APP elektromos fűtőpatron be- és kikapcsolása
	Heti program - megnyitja a heti program beállításait
	Gyerekszár - a funkció aktiválása blokkolja a vezérlő minden gombját
	Szabadság - aktiválás után automatikusan a minimális hőmérsékletet állítja be: 30 °C a fűtőt testen, 17 °C a helyiségben

### 3. táblázat Üzemi állapotok

A LED-diódák állapota	Az elektromos fűtőpatron üzemi állapota
L1 - folyamatos lila L2 - folyamatos kék	Az L2 fénysáv jelzett részén lévő hőmérséklet-beállítás fenntartása.
L1 - folyamatos lila L2 - világosodó kék	Felmelegítés az L2 fénysáv világosodó része által jelzett beállított hőmérsékletre a fénysáv folyamatosan világító része által jelzett aktuális hőmérsékletéről.
L1 - folyamatos lila L2 - sötétedő kék	Hűtés az L2 fénysáv világító része által jelzett beállított hőmérsékletre az L2 sötétedő sáv által jelzett aktuális hőmérsékletéről.
L1 - nem világít L2 - folyamatos kék	A melegítés szintjének beállítása. Az aktuálisan kiválasztott hőmérsékletet az L2 sáv világító része mutatja.
A hőmérséklet szintjeit az L2 sáv mutatja (16. ábra)	1/4-ig világító sáv - 30 °C 2/4-ig világító sáv - 40 °C 3/4-ig világító sáv - 50 °C teljes világító sáv - 60 °C
L3 - folyamatos kék	Időzítő, „TURBO” üzemmód
L3 - sötétedő és világosodó kék	Időzítő, „START/ STOP” üzemmód
L3 - villogó kék	Időzítő, „KÉSLELTETETT INDÍTÁS” üzemmód
L1 - villogó lila L2 - az elektromos fűtőpatron melegítési szintjét mutatja	ANTIFREEZE funkció - védelem a fűtőt testen lévő hűtőközeg (víz) megfagyása ellen
L1 - sötétedő és világosodó lila L3 - kialudt	Működés heti program üzemmódban
L1 - folyamatos lila	Működés szárítási üzemmódban (a fűtőt testen lévő víz hőmérsékletének szabályozása)
L1 - folyamatos kék	Működés fűtés üzemmódban
L2 - jelzi a fűtési szintet, a többi LED-dióda ki van kapcsolva	Gyerekszár

#### 4. táblázat Hibás állapotok

A LED-diódák állapota	Az elektromos fűtőpatron hibás állapota
L1 - világosodó és sötétedő piros L2 - világosodó és sötétedő kék	Az elektromos fűtőpatron meghibásodása
L1 - váltakozva villogó piros és kék	A fűtőtest hőérzékelőjének meghibásodása
L1 - váltakozva villogó kék és lila L4 - villogó kék	Elveszett a kapcsolat a kiegészítő külső hőérzékelővel
30 másodpercenként 5 másodpercig világít: L1 - pirosan L2 - a szélén kéken	Alacsony a töltöttségi szint a külső nyitottablak-érzékelő elemében
30 másodpercenként 5 másodpercig világít: L1 - pirosan L2 - a közepén kéken	Alacsony a töltöttségi szint a külső szobahőmérséklet-érzékelő elemében

A kiegészítő külső hőmérséklet-érzékelővel (Z-SKV-0006) való kapcsolat megszakadását az érzékelőben lévő elem lemerülése okozhatja.

A 4. táblázatban felsorolt hibák valamelyikének felmerülése esetén, ha a hiba nem a fenti okokra vezethető vissza és nem az érzékelő alacsony töltöttségű akkumulátora okozza, forduljon a gyártóhoz.

HU



#### Használt elektromos és elektronikus berendezések

A már nem használható elektromos vagy elektronikus berendezéseket külön kell összegyűjteni, és környezetkímélő újrahasznosításra leadni (Használt elektromos és elektronikus berendezésekről szóló európai irányelv). A használt elektromos vagy elektronikus berendezések megsemmisítéséhez használja az adott országban kiépített visszavételi és begyűjtő rendszereket.

## Navodila za uporabo

### I. Radiator z električnim grelnim elementom ERA z regulatorjem

Čestitamo vam, da ste se odločili za izdelke podjetja KORADO a.s. Naši izdelki so zasnovani in izdelani v skladu z veljavnimi standardi.



**Za brezhibno delovanje naprave preberite navodila za uporabo. Navodila za uporabo hranite na varnem mestu ali pa si jih kadar koli prenesite s spletne strani proizvajalca: [www.korado.com](http://www.korado.com)**

### II. Zahteve glede zagotavljanja varnosti



**Na informacije v tem razdelku bodite še zlasti pozorni. Neupoštevanje varnostnih pravil lahko ogrozi življenja, zdravje ali premoženje.**

#### A. Varna montaža radiatorja z električnim grelnim elementom ERA (slike 3, 4, 5, 6, 7, 8, 10, 12 in 13)

1. Če ste kupili izdelek z embalažo, ki kaže znake mehanskih poškodb, uhajanja medija za prenos toplote ali pa je mokra, o tem obvestite vašega prodajalca. Poškodbe na embalaži lahko privedejo do poškodb izdelka, kar lahko ogrozi varnost uporabnika.
2. Napravo morate namestiti v skladu z navodili proizvajalca v tem priložniku.
3. Namestitev radiatorja z električnim grelnim elementom lahko izvaja le strokovnjak z ustreznimi kvalifikacijami s področja elektrotehnike. Pred prvim priklopom električnega grelnega telesa na električno omrežje mora biti električna brezhibnost radiatorja z električnim grelnim telesom preverjena s strani pooblaščenega strokovnjaka. Ta strokovnjak mora pred prvim priklopom na električno omrežje hkrati preveriti skladnost električne napeljave s predpisanimi varnostnimi predpisi. V kopalnicah in tuš kabinah je treba upoštevati določila standarda ČSN 33 2000-7-701 (ali IEC 60364-7-701). Za namestitve zunaj Češke republike je treba upoštevati ustrezne nacionalne predpise.
4. Električni grelni element je priključen na fiksno omrežno napeljavo s stikalom in nazivno napetostjo v vrednosti 230 V/50 Hz. Napajalna napeljava, na katero bo priključen električni grelni element, mora ustrezati zahtevam predpisov za priključitev aparatov razreda I z zahtevano močjo.
5. Tokokrog v električnem sistemu, ki napaja napravo, mora biti opremljen z napravo za tokovna zaščita 30mA
6. Za napajanje naprave ne uporabljajte adapterjev ali podaljškov.
7. Če naprava ni opremljena z vtičem na napajalnem kablu ali sredstvom za odklop od vira napajanja z razmikom med kontakti na vseh polih za namen zagotavljanja popolnega odklopa, mora biti takšno stikalo v fiksni napeljavi nameščeno v skladu z predpisi, ki veljajo za tovrstno namestitev.
8. Po namestitvi električnega grelnega elementa se prepričajte, da se njegov napajalni kabel ne dotika vročih delov električnega grelnega elementa ali radiatorja.
9. Električni grelni element mora biti med rokovanjem in namestitvijo zaščiten pred udarci, da tako preprečite mehanske poškodbe.
10. Naprava je namenjena uporabi v gospodinjstvih.

#### B. Uporaba radiatorja z električnim grelnim elementom s krmilnikom

1. Izdelek uporabljajte samo za namen, za katerega ga je izdelal proizvajalec.
2. Ta naprava ni igrača.
3. Opremo redno preverjajte in tako zagotovite njeno varno uporabo (glejte razdelek VIII).
4. Napajalnega kabla električnega grelnega telesa ne polagajte na ogrevan radiator!
5. Če je napajalni kabel poškodovan, električni grelni element takoj izključite iz električnega omrežja in ga predajte v popravilo! Poškodovan električni kabel lahko zamenja samo proizvajalec električnega grelnega elementa!
6. Če se je v omrežni vtiči iztekla voda, ga ne smete vstaviti v vtičnico (slika 10)! Popraviti ga mora poklicni serviser.
7. Proizvajalec ne prevzema odgovornosti za morebitne posledice, do katerih pride zaradi poseganja nepooblaščenih oseb v krmilnik električnega grelnega elementa ali radiatorja.
8. Nikoli ne rahljajte vtičev in električnega grelnega elementa (slika 5). Dela na električnem grelnem elementu, ki poškodujejo tesnilo, lahko izvaja le strokovnjak z ustreznimi kvalifikacijami s področja elektrotehnike, ki jo je za ta namen tudi usposobil proizvajalec radiatorja.
9. Ne dopustite, da bi bil krmilnik električnega grelnega elementa izpostavljen tekočini (brizganju, kapljanju ali curljanju).
10. To napravo smejo otroci, stari 8 let ali več, in osebe z zmanjšanimi telesnimi, senzoričnimi ali duševnimi sposobnostmi ali s pomanjkanjem izkušenj in znanja, uporabljati le pod nadzorom ali če so poučeni glede varne uporabe naprave in razumejo možno nevarnost. Otroci se z napravo ne smejo igrati. Čiščenja in vzdrževanja, ki ga mora izvajati uporabnik, ne smejo izvajati otroci brez nadzora.
11. Napravo čistite le, ko je napajanje izklopljeno.
12. Radiator, opremljen z električnim grelnim elementom, se lahko segreje do visokih temperatur. Pri dotikanju radiatorja bodite previdni.
13. Napajalnega kabla pretirano ne raztegujte ali upogibajte in nanj ne postavljajte težkih predmetov.
14. Radiator z električnim grelnim elementom je namenjen izključno sušenju tekstila, opranega v vodi!
15. Vzpenjanje na radiator in obešanje težkih predmetov nanj je prepovedano (slika 13)!

#### C. Namestitev in uporaba (slike 2, 4, 5, 6 in 7)

V primeru radiatorja z električnim grelnim elementom veljajo varnostna pravila iz razdelkov II.A in II.B ter naslednja pravila:

1. Radiator namestite v skladu z navodili proizvajalca.
2. Radiatorja z električnim grelnim elementom ne smete nameščati neposredno pod omrežno vtičnico (slika 6).
3. V izogib tveganju za zelo majhne otroke je treba napravo namestiti tako, da se najnižja prečna palica nahaja vsaj 600 mm nad tlemi.
4. Radiator je lahko vroč in lahko povzroči opekline. Ob prisotnosti otrok ali oseb s posebnimi potrebami bodite še posebej previdni.
5. Pri sušenju brisač ali oblačil se prepričajte, da se detergenti in oblačila, ki jih sušite, smejo sušiti pri visokih temperaturah in da ni nevarnosti, da se oblačila poškodovata ali da bi prišlo do nevarne situacije.

#### D. Ravnanje v nujnih primerih

1. Pojem »nujni primer« pomeni naslednje:
  - Ogenj ali dim, ki prihaja iz radiatorja ali električnega grelnega elementa
  - Uhajanje grelnega medija iz radiatorja z električnim grelnim elementom
  - Nenadzorovano segrevanje naprave
  - Prisotnost električne napetosti na pokrovu ali površini radiatorja
2. V nujnem primeru:
  - Ostanite na varni razdalji
  - Napravo izključite iz električnega omrežja ali izključite električno napajanje celotne zgradbe
  - V primeru požara obvestite pristojne službe ali uporabite sredstva za gašenje, opisana v poglavju II. D.3
  - Za odpravo naprave pokličite ustrezno usposobljenega strokovnjaka

- Po pojavu nujnega primera je ponovni priklop poškodovane naprave na napajanje prepovedan
- 3. Dovoljena sredstva za gašenje  
Požar na napravah se lahko gasi z gasilnimi sredstvi, ki so sposobna pogasiti požar v električni opremi z napetostjo do 1.000 V.

### III. Namembnost (sliki 2 in 3)

Radiator KORALUX NEO-ERA je opremljen z električnim grelnim elementom ERA s krmilnikom (slika 1) za ogrevanje medija za prenos toplote, s katerim je napolnjen. Kot medij za prenos toplote za polnjenje radiatorja se uporablja mešanica proti zmrzovanju, kar omogoča uporabo radiatorja z električnim grelnim elementom v objektih, kjer se pozimi pričakuje temperatura pod lediščem (do  $-10\text{ }^{\circ}\text{C}$ ). Oblikovalski radiatorji KORALUX NEO-ERA z električnim ogrevanjem medij za prenos toplote so namenjeni ogrevanju kopalnic, hodnikov, sanitarij, telovadnic itd.

**! Pri uporabi radiatorja za sušenje tkanin lahko sušite samo v vodi oprane tkanine!**

**! Električnega grelnega elementa ne smete uporabljati za segrevanje olja!**

### IV. Tehnični podatki - električni grelni element ERA (sliki 1)

Vhodna moč električnega grelnega elementa:	Tabela na strani 5
Mere radiatorja:	Tabela na strani 5
Delovna napetost:	230 V 50 Hz
Zaščita:	IPX5
Razred aparata:	I
Napajalni kabel:	1,5 m (raztegnjen)
Zaključek kabla:	brez priključka
Položaj delovanja:	navpičen z napajalnim kablom na dnu (slika 6)
Vrsta povezave:	Y (napajalni kabel lahko menja samo proizvajalec)
Brezžična komunikacija:	Bluetooth Low Energy 2,4 GHz, Radio 868 Mhz
Komunikacija s senzorjem (pripomočki):	Radio 868 MHz
Napajanje dodatnih senzorjev (pripomočki):	Baterije 2 x AAA

### V. Oblika - električni grelni element ERA (slike 1, 11 in 18)

1. Grelni del
2. Krmilna plošča
3. Pokrov krmilnika
4. Ventil
5. Povezava električnega priključka
6. Napajalni kabel s prostimi konci žice

Osvetljeni gumbi (slika 11):

- S1 – "ON/OFF"
- S2 – "-"
- S3 – "+"

Signalizacija z lučkami LED:

- L1 - osvetljen gumb "S1", ki prikazuje stanje delovanja L2 - osvetljena vrstica
- L3 - ikona časovnika
- L4 - ikona brezžične komunikacije

### VI. Dodatna oprema (slike 7, 16 in 17)

Dodatna oprema se prodaja ločeno. Oprema ustreza določenemu modelu električnega grelnega elementa. Posamezni kosi opreme niso del naprave.

Z-SKV-0010 – vtič s stikalom (slika 7)

Z-SKV-0006 – senzor sobne temperature za nadzor temperature v prostoru (slika 16)

Z-SKV-0007 – senzor odprtega okna ali vrat za izklop funkcije ogrevanja pri odprtem oknu ali vratih (slika 17)

### VII. Namestitvev (slike 2, 3, 4, 6, 7, 10 in 19)



**Na informacije v tem razdelku bodite še zlasti pozorni. Neupoštevanje varnostnih pravil lahko ogrozi življenja, zdravje ali premoženje.**

**PROSIMO, UPOŠTEVAJTE!** Pred namestitvijo se prepričajte, da električni grelni element ni priključen na električno omrežje.

1. Radiator z električnim grelnim elementom mora biti vedno nameščen v navpični položaj z napajalnim kablom spodaj (slika 6). Noben drug položaj ni dovoljen!
2. Pokrov krmilnika zavrtite v ustrezno smer in nadzorno ploščo tako prilagodite v želeni položaj. Pokrov krmilnika se lahko zavrti za  $330^{\circ}$ . Obseg vrtenja omejuje taktalni omejevalnik. Če krmilnika ni mogoče prilagoditi z vrtenjem v eno smer, poskusite v nasprotni smeri (slika 2)
3. Radiator na steno namestite po navodilih proizvajalca z uporabo kompleta nosilcev, ki so priloženi ob dobavi. Če je radiator z električnim grelnim elementom nameščen v kotu prostora ali v niši ipd., je treba pri namestitvi upoštevati minimalno stransko oddaljenost radiatorja od stene 50 mm. Razdalja med zadnjo stranjo radiatorja in steno je podana z merami nosilcev, ki so priloženi radiatorju.
4. Električni grelni element je mogoče priključiti le na vtičnico, opremljeno s priključkom PE za zaščitni tokokrog.
5. Pred prvim vklopom električnega grelnega elementa preverite njegovo stanje, glejte poglavje VIII.
6. Za trajno priključitev naprave na električno omrežje sledite tem navodilom:
  - a) Izolacija rjave žice - fazni vodnik (L)
  - b) Izolacija modre žice - nevtralni vodnik (N)
  - c) Izolacija rumeno-zelene žice - zaščitni vodnik (ozemljitev) (PE)
7. Pri namestitvi vtiča s stikalom (Z-SKV-0010, slika 7) v kopalnicah in tuš kabinah je treba upoštevati določila standarda ČSN 33 2000-7-701 (oz. IEC 60364-7-7-701) (slika 3). Priključna vtičnica, v katero bo ta oprema priključena, mora ustrezati predpisanim varnostnim predpisom in standardom ter mora biti stalno dostopna (za izključitev električnega grelnega elementa iz električnega omrežja).

**OPAZORILLO: Vtič s stikalom Z-SKV-0010 je IP44, in se lahko uporablja v coni III (vtičnice 230V~ ne smejo biti nameščene v coni 0, I in II).**

## VIII. Preverjanje stanja naprave (slika 1)



**Na informacije v tem razdelku bodite še zlasti pozorni. Neupoštevanje varnostnih pravil lahko ogrozi življenja, zdravje ali premoženje.**

Napravo je potrebno preveriti pred prvim zagonom in v rednih presledkih med uporabo. Priporočamo, da tehnično stanje preverite tako, da sedite naslednjem seznamu:

1. Tesnjenje povezave med električnim grelnim elementom in radiatorjem  
Bodite pozorni na:
  - uhajanje medija za prenos toplote (vode) iz radiatorja
  - nabiranje vlage na tesnilu spoja med električnim grelnim elementom in radiatorjem
2. Tesnjenje električnega grelnega elementa  
Bodite pozorni na:
  - vlago na povezovalni točki med ploščo in pokrovom krmilnika (2, 3, slika 1)
  - vlago v bližini priključka napajalnega kabla na krmilnik (5, slika 1)
3. Stanje električnega priključka  
Preverite:
  - stanje izolacije napajalnega kabla (ni vidnih poškodb izolacije - globokih prask ali razpok)
  - stanje vtiča (ni razpok, zrahljanih priključnih zatičev, zategnjene kabla)
  - priklop kabla na napravo (kabel mora biti pritrjen zanesljivo in trdno)
4. Stanje omejevalnika vrtenja na krmilniku grelnega elementa  
Krmilnik električnega grelnega elementa se ne more neomejeno vrteti - če po polnem vrtenju ne čutite nikakršnega upora, je omejevalnik vrtenja poškodovan.
5. Stanje nadzorne plošče in pokrova (2, 3, slika 1)  
Bodite pozorni na:
  - praske
  - nepritrjene komponente
  - puščanje pokrova
  - zračnost med grelnim delom in pokrovom krmilnika
6. Pravilno segrevanje električnega grelnega elementa  
Približno 30 minut po vklopu električnega grelnega elementa z nastavljenjo najvišjo temperaturo ogrevanja bi se moral radiator močno segreti.

## IX. Funkcionalnost (slike 1, 9, 11, 15, 16 in 17)

1. Napravo lahko upravljate lokalno s pomočjo gumbov in tudi z aplikacijo za mobilne naprave Android in iOS, ki jo lahko prenesete iz App Store in Google Play (slika 11). Aplikacija NEX APP je brezplačna.
2. Sušenje: Nastavitev temperature medija za prenos toplote (vode) v območju 30 °C - 60 °C.
3. Ogrevanje: Nastavitev temperature v prostoru v razponu 17 °C - 24 °C. Ta funkcija je na voljo, ko je naprava konfigurirana z zunanjim temperaturnim senzorjem (Z-SKV-0006, poglavje VI).
4. Funkcija vklopa ogrevanja pri odprtem oknu: Ta funkcija je na voljo, ko je naprava konfigurirana z zunanjim senzorjem odprtega okna (Z-SKV-0007, razdelek VI).
5. Tedenski program z možnostjo nastavitve do 3 časovnih intervalov za vsak dan v tednu. Le z mobilno aplikacijo.
6. Funkcija sušenja v treh načinih delovanja z možnostjo spreminjanja temperature med delovanjem časovnika:
  - a) Način "START/STOP" - segrevanje električnega grelca do izbrane temperature in kasnejši izklop naprave po preteku izbranega časa: od 1 h do 4 h
  - b) Način "TURBO" - segrevanje električnega grelca do izbrane temperature in naknadni povratek na prejšnjo nastavitve po preteku izbranega časa: od 1 h do 4 h
  - c) Način "VKLOP Z ZAMIKOM" - po izbranem času zamika (od 2 h do 8 h) vklop električnega grelca z nastavljeno temperaturo in kasnejši izklop naprave po preteku izbranega časa delovanja: od 1 h do 4 h
7. Funkcija POČITNICE; možnost hitre spremembe parametrov delovanja naprave - znižanje temperature na najnižjo vrednost: 17 °C za prostor, 30 °C za radiator – samo z mobilno aplikacijo.
8. Funkcija STARŠEVSKI NADZOR - iz aplikacije NEX APP zaklene gumba na napravi.
9. Števec porabe in stroškov električne energije - samo z aplikacijo NEX APP.
10. Pametna vizualizacija delovnih statusov in temperature z barvno tehnologijo LED - glejte razdelek X.15
11. Krmilnik se lahko obrne za 330 °.
12. Pametni nadzor delovanja - mikroprocesorski nadzor.
13. Funkcija ANTIFREEZE - zaščita pred zmrzovanjem medija za prenos toplote v radiatorju.
14. Dvostopenjska toplotna zaščita:
  - a) krmilnik ne dovoli porasta temperature nad 60 °C,
  - b) če temperatura zaradi okvare krmilne elektronike nenadzorovano naraste, termični izklop prekine napajanje električnega grelnega elementa
15. Nizka poraba energije med delovanjem zahvaljujoč najsodobnejši elektroniki, v stanju pripravljenosti pa zahvaljujoč uporabi elektronike Ultra-Low-Power.
16. Nadzor funkcij z gumbi na napravi in v aplikaciji NEX APP.

## X. Nadzor (slike 1, 11, 15, 16 in 17)

1. Krmilnik ERA ima vgrajen in stalno delujoč komunikacijski modul Bluetooth Low Energy. Ta modul se uporablja za upravljanje električnega grelnega elementa na daljavo preko mobilnih naprav Android ali iOS. Za druge naprave Bluetooth je krmilnik viden kot NEX1.0. Pri seznanjanju naprave boste morali pritisniti gumb "+" (S2) (sveti med seznanjanjem) na krmilniku električnega grelnega elementa (glejte sliko 15 - koda QR). Če prvi poskus seznanjanja ni uspešen, poskusite znova. Če seznanjanje ne uspe, znova zaženite pametni telefon/iPhone in električni grelni element, in sicer tako, da izklopite in vklopite napajanje ter znova seznanite obe napravi. Če imate pri ponovnem poskusu seznanitve naprav še vedno težave ali težave s komunikacijo med pametnim telefonom/iPhonom in električnim grelnim elementom, napravo izbrisite s seznama seznanjenih naprav v NEX APP in nastavite Bluetooth na vašem pametnem telefonu/iPhone, nato pa jih znova seznanite. Seznanitve ne pozabite potrditi z gumbom "+" (S2) na električnem grelnem elementu. V primeru dodatnih vprašanj se obrnite na nas. Če želite pospešiti odpravljanje težav, preverite nalepko na zadnji strani krmilnika in se prepričajte, da imate električni grelni element, ki omogoča seznanjanje s pametnim telefonom/iPhonom (NEX APP).

2. Za združitve električnega grelnega elementa (krmilnik NEX 1.0) s senzorjem zunanje sobne temperature (Z-SKV-0008) mora biti električni grelni element v stanju pripravljenosti (lučke LED L1, L2 in L3 ne svetijo). Za začetek seznanjanja najprej pritisnite gumb "-" (S2) in nato gumb "ON/OFF" (S1) ter oba gumba držite pritisnjena približno 5 sekund, dokler lučka LED (L4) ne začne utripati. Nato v 30 sekundah vstavite baterije in pritisnite na gumb med baterijama (S4) na senzorju zunanje temperature (slika 16). Stanje seznanjanja naprave bo potrjeno s kratkim utripom modre LED diode (L5) na senzorju (slika 16).
3. Pritisnite gumb "ON/OFF" (S1) in tako vklopite električni grelni element, dvakrat pritisnite "ON/OFF" (S1) in tako izklopite električni grelni element.
4. Pritisnite tipko "+" (S3) ali "-" (S2) ter tako vstopite v način za nastavitve temperature, ki naj bi jo dosegla voda v radiatorju (od 30 °C do 60 °C). Pri prilagajanju temperature s pritiskom na tipko "+" (S3) nastavljeno temperaturo zvišate za 10 °C, s pritiskom na tipko "-" (S2) pa jo znižate za 10 °C.
5. Pri nastavljanju temperature svetlobna vrstica (L2) označuje to stanje (glejte sliko 16).
6. Pritisnite in približno 3 sekunde držite gumb "+" (S3) ter tako zaženite način časovnika "TURBO" (glejte razdelek IX.6b). Zagon časovnika na električnem grelnem elementu se prikaže tako, da zasveti ikona časovnika (L3), naprava pa preide v način nastavitve časovnika. Čas izbirate s tipkama "+" (S3) in "-" (S2) v razponu od 1 do 4 ure. Trenutno izbrani čas je prikazan tako, da zasveti ustrezni del svetlobne vrstice (L2). Po nastavitvi časa izbirno potrdite s tipko "ON/OFF" (S1). Električni grelni element potrditev signalizira s trikratnim utripom lučke LED za "ON/OFF" (L1) in vstopi v način za nastavitve temperature časovnika. Temperatura je nastavljena na enak način kot v standardnem načinu delovanja električnega grelnega elementa (razdelek X.4). Nastavljeno temperaturo lahko potrdite s tipko "ON/OFF" (S1) ali pa se po nekaj sekundah potrdi samodejno. Električni grelni element nato začne delovati v načinu časovnika "TURBO". Svetlobna vrstica (L2) označuje to stanje (glejte sliko 11).
7. Pritisnite in približno 3 sekunde držite gumb "-" (S2) ter tako zaženite način časovnika "ON/OFF" (glejte razdelek IX.6a). Zagon časovnika na električnem grelnem elementu se nakaže z utripajočo ikono časovnika (L3). V naslednjih korakih je treba nastaviti trajanje in temperaturo časovnika prav tako kot v načinu »TURBO« (razdelek X.6).
8. Istočasno pritisnite in približno 3 sekunde držite gumb "+" (S2) in gumb "+" (S3) ter tako zaženite način časovnika "ZAMIK VKLOPA" (glejte razdelek IX.6c). Zagon časovnika na električnem grelnem elementu se nakaže z enakomerno utripajočo ikono časovnika (L3). V prvem koraku z gumboma "+" (S2) in "+" (S3) izberete čas zakasnitve od 2 do 8 ur. Trenutno izbrani čas se prikaže tako, da zasveti ustrezni del svetlobne vrstice (L2). Izbrani zamik morate potrditi z gumbom (L1), ki vas nato pripelje do izbire trajanja časovnika. Trajanje je nastavljeno na enak način kot čas zakasnitve, a v razponu od 1 do 4 ur. Po potrditvi trajanja električni grelni element preide v način nastavitve temperature, ki se nastavi na enak način kot v standardnem načinu delovanja električnega grelnega elementa (točka X.4). Nastavljena temperatura se samodejno potrdi po nekaj sekundah nedejavnosti ali s pritiskom na tipko "ON/OFF" (S1). Nato se zažene časovnik, kar je nakazano z ugasnitvijo vseh diod razen utripajoče diode časovnika (L3).
9. Ko časovnik teče, izklop in vklop naprave z gumbom "ON/OFF" (S1) izbrši nastavitve časovnika. Izpad elektrike časovnika ne bo izključil. Ko se napajanje ponovno vzpostavi, krmilnik zaključi funkcijo časovnika.
10. Pritisnite in približno 7 sekund držite gumb "ON/OFF" (S1) ter tako vklopite/izklopite način tedenskega programa. Konfiguracija tedenskega programa je možna v aplikaciji NEX APP.
11. Ko je starševski nadzor aktiviran, ga izključite tako, da pritisnete in približno 10 sekund držite gumb "ON/OFF" (S1). Vkllop in izklop funkcije je možen v aplikaciji NEX APP.
12. Funkcija ANTIFREEZE. Padec temperature medija za prenos toplote (vode) v radiatorju pod 6 °C aktivira funkcijo ANTIFREEZE. Funkcija se aktivira, ko je naprava priključena na električno omrežje (v stanju pripravljenosti). Funkcija ANTIFREEZE je sestavljena iz cikličnega segrevanja medija za prenos toplote (vode) na temperaturo 40 °C, nato pa preklopa v stanje pripravljenosti. Postopek se ponavlja, dokler krmilnik ne zazna stalne temperature nad 6 °C. PROSIMO, UPOŠTEVAJTE! Za pravilno delovanje funkcije ANTIFREEZE električnega grelnega elementa ne izklaplajte iz električnega omrežja. Nadzor električnega grelnega elementa je zasnovan s tehnologijo Ultra-Low-Power, kar pomeni zelo nizko porabo energije tudi v stanju pripravljenosti.
13. Ko se omrežna napetost po izpadu električnega toka (izpadu električnega toka ali odstranitvi vtiča iz vtičnice) ponovno vzpostavi, električni grelni element še naprej deluje v stanju, v katerem je bil pred izpadom električnega toka.
14. Električni grelni element je zasnovan za delovanje s standardnim časovnikom.
15. Delovna stanja električnega grelnega elementa so opisana v tabeli 1.

## XI. Vzdrževanje

Pri čiščenju električni grelni element izključite iz električnega omrežja. Krmilnik in napajalni kabel ne smeta biti izpostavljena tekočini (brizganju, kapljanju ali curljanju). Otroci naj brez ustreznega nadzora ne izvajajo vzdrževanja naprave. Za čiščenje priporočamo uporabo mehkih krp ali gobic. Nikoli ne uporabljajte jedkih in abrazivnih čistilnih sredstev ali ostrih predmetov! Tako se boste izognili poškodbam površin radiatorja in krmilnika.

- Lakirane površine čistite s toplo vodo in blagimi detergenti.
- Kromirane površine očistite z temu namenjenimi izdelki.

## XII. Pogoji za prevoz in skladiščenje

Med prevozom in shranjevanjem naprava ne sme biti izpostavljena:

1. Neposrednim učinkom vode
  2. Temperaturi izven območja od 5 °C do 35 °C
  3. Vlažnosti zraka nad 70 %
  4. Učinkom prekomernih sil in preobremenitev, ki lahko povzročijo poškodbe elektronike.
- Izpostavljanje naprave zgoraj navedenim tveganjem lahko privede do poškodb krmilne elektronike električnega grelnega elementa.

Tabela 1. Funkcije

Funkcija	Nadzor na napravi	Nadzor v aplikaciji
Sušenje - temperaturo lahko nastavite v razponu od 30 °C do 60 °C	Postopna nastavitve temperature v stopnjah po 10 °C	Nastavitve temperature v stopnjah po 1 °C
Ogrevanje - temperaturo lahko nastavite v razponu od 17 °C do 24 °C	Postopna nastavitve temperature v stopnjah po 1 °C	Postopna nastavitve temperature v stopnjah po 0,1 °C
Nastavitve časovnika	Postopna nastavitve v stopnjah po 1 uro za vse čase, razen za zakasnitve časovnika z "ZAMIKOM VKLOPA"	Nastavljeni čas je mogoče izbrati z natančnostjo do 1 minute
Nastavitve delovne temperature časovnika (razpon od 30 °C do 60 °C)	(nastavitve v stopnjah po 2 uri) Postopna nastavitve temperature v stopnjah po 10 °C	Nastavitve temperature v stopnjah po 1 °C
Tedenski program	Vklapljanje in izklapljanje	Vklapljanje, izklapljanje in konfiguracija tedenskega programa
Počitnice	ni podatka	Vklapljanje in izklapljanje
Starševski nadzor	Izklop	Vklapljanje in izklapljanje

Tabela 2. Nadzor v aplikaciji NEX APP





Gumb	Opis
	Splošna in trenutna statistika o delovanju električnega grelnega elementa ERA
	ON/OFF - vklop in izklop električnega grelnega elementa v NEX APP
	Tedenski program - odpre nastavitve tedenskega programa
	Starševski nadzor - vklop te funkcije zaklene vse gumbke na krmliniku
	Počitnice - ob aktivaciji se najnižja temperatura samodejno nastavi na: 30 °C za radiator in 17 °C za prostor

Tabela 3. Delovna stanja

Stanje lučke LED	Delovno stanje električnega grelnega elementa
L1 - neprekinjeno vijolična L2 - neprekinjeno modra	Vzdrževanje nastavitve temperature je prikazano z delom svetlobne vrstice L2.
L1 - neprekinjeno vijolična L2 - svetleča modra	Ogrevanje na nastavljeni temperaturi, ki jo prikazuje del svetleče svetlobne vrstice L2, od trenutne temperature, ki jo prikazuje del vrstice, ki neprekinjeno sveti.
L1 - neprekinjeno vijolična L2 - zatemnjena modra	Hlajenje na nastavljeni temperaturi, ki jo prikazuje del osvetljene svetlobne vrstice L2, od trenutne temperature, ki jo označuje zatemnjeni del vrstice L2.
L1 - ne sveti L2 - neprekinjeno modra	Način za nastavitve stopnje ogrevanja. Trenutno izbrana temperatura je označena z delom osvetljene vrstice L2.
Raven temperature, označena z vrstico L2 (slika 16)	1/4 osvetljene vrstice - 30 °C 2/4 osvetljene vrstice - 40 °C 3/4 osvetljene vrstice - 50 °C v celoti osvetljena vrstica - 60 °C
L3 - neprekinjeno modra	Časovnik, način "TURBO"
L3 - zatemnjena in svetleča modra	Časovnik, način "START/STOP"
L3 - utripajoča modra	Časovnik, način "VKLOP Z ZAMIKOM"
L1 - utripajoča vijolična L2 - označuje stopnjo segrevanja električnega grelnega elementa	Funkcija ANTIFREEZE - zaščita pred zmrzovanjem medija za prenos toplote (vode) v radiatorju
L1 - zatemnjena in svetleča vijolična L3 - ne sveti	Delovanje v načinu tedenskega programa
L1 - neprekinjeno vijolična	Delovanje v načinu sušenja (nadzor temperature vode v radiatorju)
L1 - neprekinjeno modra	Delovanje v načinu ogrevanja
L2 - označuje stopnjo ogrevanja, druge LED diode ne svetijo	Starševski nadzor

**Tabela 4. Stanja okvare**

<b>Stanje lučke LED</b>	<b>Napaka stanja električnega grelnega elementa</b>
L1 - svetleča in zatemnjena rdeča L2 - svetleča in zatemnjena modra	Okvara električnega grelnega elementa
L1 - izmenično utripajoča rdeča in modra	Napaka senzorja temperature radiatorja
L1 - izmenično utripajoča modra in vijolična L4 - utripajoča modra	Izgubljena povezava z dodatnim senzorjem zunanje temperature
Sveti 5 sekund vsakih 30 sekund: L1 - rdeča L2 - zunanji deli modri	Nizka raven baterije v zunanjem senzorju odprtega okna
Sveti 5 sekund vsakih 30 sekund: L1 - rdeča L2 - srednji del moder	Nizka raven baterije v zunanjem senzorju temperature v prostoru

Do izgube povezave z dodatnim zunanjim temperaturnim senzorjem (Z-SKV-0006) lahko pride zaradi prazne baterije v senzorju.

V primeru stanja napake, navedenega v tabeli 4, se obrnite na proizvajalca, če to stanje ni posledica navedenih vzrokov in ni posledica prazne baterije v senzorju.

**SI**

#### **Stara električna in elektronska oprema**

Električno ali elektronsko opremo, ki ni več primerna za nadaljnjo uporabo, je treba zbirati ločeno in nato oddati v ekološko recikliranje (Evropska direktiva o stari električni in elektronski opremi). Za odstranjevanje stare električne ali elektronske opreme uporabite sisteme vračanja in zbiranja, ki so v določeni državi za to namenjeni.

## Instruktionsmanual

### I. Radiator med ett ERA elektriskt värmeelement med en kontrollenhet

Grattis till beslutet att välja produkter från KORADO a.s. Våra produkter är utformade och tillverkade i enlighet med tillämpliga standarder.



Läs instruktionsmanualen för en problemfri drift av enheten. Förvara instruktionsmanualen på ett säkert ställe eller ladda ned den när som helst från tillverkarens webbplats: [www.korado.com](http://www.korado.com)

### II. Säkerhetskrav



Var särskilt uppmärksam på informationen i detta avsnitt. Att inte uppmärksamma säkerhetsföreskrifter kan orsaka fara för liv, hälsa eller egendom.

#### A. Säker installation av en radiator med ett elektriskt värmeelement ERA (figur 3, 4, 5, 6, 7, 8, 10, 12 och 13)

- Om du har köpt en produkt med en förpackning som uppvisar tecken på mekanisk skada, läckage av värmeöverföringsmedel eller är blöt ska du rapportera detta till återförsäljaren. Skada på förpackningen kan resultera i skada på produkten, något som kan utsätta användaren för fara.
- Enheten ska installeras i enlighet med tillverkarens instruktioner som finns i denna manual.
- Installation av radiatorsystem med ett elektriskt värmeelement får endast utföras av en specialist med lämpliga kvalifikationer inom el. Innan det elektriska värmeelementet ansluts till elnätet första gången ska den elektriska säkerheten av radiatorsystemet med ett elektriskt värmeelement, kontrolleras av en godkänd specialist. Samtidigt måste specialisten kontrollera att den elektriska installationen uppfyller kraven i de föreskrivna säkerhetsbestämmelserna innan den ansluts till elnätet första gången. Bestämmelserna i standarden ČSN 33 2000-7-701 (eller IEC 60364-7-701) måste uppfyllas i bad- och duschrum. Vid installation utanför Tjeckien måste respektive nationella bestämmelser följas.
- Det elektriska värmeelementet är anslutit till en fast elektrisk installationsdos som en uppströmsbrytare och en nominell spänning på 230 V/50 Hz. Matningsledningarna, till vilka det elektriska värmeelementet ska kopplas, måste uppfylla kraven för anslutning av klass I-apparater för den uteffekt som krävs.
- Kretsen i det elektriska system som försörjer enheten måste utrustas med en jordfelsbrytare på 30 mA.
- Använd inte adapter eller förlängningskablar för att strömsätta enheten.
- Om inte enheten är utrustad med en kontakt på elsladden eller ett sätt att koppla bort den från strömkällan med ett urladdningsavstånd mellan kontaktarna på alla poler för att säkra fullständig bortkoppling, måste en brytare som denna installeras i de fasta ledningarna i enlighet med tillämpliga bestämmelser för sådan installation.
- Se till att elsladden inte kommer i kontakt med de heta delarna på det elektriska värmeelementet eller radiatorsystemet efter installation av det elektriska värmeelementet.
- Det elektriska värmeelementet måste skyddas från stötar under hantering och installation för att förebygga mekanisk skada.
- Enheten är avsedd för användning i hemmet.

#### B. Använda radiatorsystem med ett elektriskt värmeelement med en kontrollenhet

- Använd endast produkten i det syfte som den utformades för av tillverkaren.
- Enheten är inte en leksak.
- Kontrollera utrustningen regelbundet för att säkerställa säker användning (se avsnitt VIII).
- Placera inte elsladden till det elektriska värmeelementet på den uppvärmda radiatorsystemet!
- Om elsladden skadas ska det elektriska värmeelementet omedelbart kopplas bort från elnätet och repareras av en fackman! En skadad elsladd kan endast bytas ut av det elektriska värmeelementets tillverkare!
- Om vatten har läckt in i nätkontakten får den inte sättas in i uttaget (fig. 10)! Få den fackmannamässigt reparerad!
- Tillverkaren ska inte hållas ansvarig för konsekvenser som orsakats av att kontrollenheten, det elektriska värmeelementet eller radiatorsystemet manipulerats av ej godkända personer.
- Lösgör aldrig kontaktarna eller det elektriska värmeelementet (fig. 5). Allt arbete på det elektriska värmeelementet som bryter dess tätning får endast utföras av en person med lämpliga kvalifikationer inom el och som har utbildats i detta syfte av tillverkaren till radiatorsystemet.
- Låt inte kontrollenheten till det elektriska värmeelementet exponeras för vätska (skvätt, dropp eller rinn).
- Barn från 8 år och personer med nedsatt fysisk, sensorisk eller mental kapacitet eller avsaknad av erfarenhet och kunskap, får endast använda denna apparat om de övervakas eller instrueras rörande säker användning av apparaten och om de förstår den möjliga faran. Barn får inte leka med apparaten. Rengöring och underhåll som utförs av användaren får inte utföras av barn som inte är under överinsyn.
- Rengör endast enheten när strömmen är bortkopplad.
- En radiator som är utrustad med ett elektriskt värmeelement kan värmas upp till höga temperaturer. Var försiktig när du rör vid radiatorsystemet.
- Du ska inte sträcka eller böja elsladden för mycket eller placera tunga saker på den.
- Radiatorsystemet med ett elektriskt värmeelement är utformat endast för att torka textilmaterial som tvättats i vatten!
- Det är förbjudet att klättra eller hänga tunga föremål på radiatorsystemet (fig. 13)!

#### C. Installation och användning (figur 2, 4, 5, 6 och 7)

För radiatorsystem med ett elektriskt värmeelement gäller säkerhetsreglerna i avsnitten II.A och II.B, samt följande:

- Installera radiatorsystemet i enlighet med tillverkarens instruktioner.
- Radiatorsystemet med ett elektriskt värmeelement får inte placeras direkt under ett eluttag (fig. 6).
- För att utesluta fara för mycket små barn ska den installeras på ett sådant sätt att den lägsta stängningen är minst 600 mm över golvet.
- Radiatorsystemet kan vara varmt och orsaka brännskador. Var särskilt försiktig när barn och personer med funktionshinder finns i närheten.
- Vid torkning av handdukar och kläder se till att de tvättmedel som används och de kläder du torkar kan torkas vid höga temperaturer och att det inte finns någon risk att de skadas eller att en farlig situation uppstår.

#### D. Förfarande i händelse av nödsituation

- "Nödsituation" avser:
  - Flammar eller rök som kommer från radiatorsystemet eller det elektriska värmeelementet
  - Läckage av uppvärmningsmedlet från radiatorsystemet med ett elektriskt värmeelement
  - Okontrollerad uppvärmning av enheten
  - Förekomst av elektrisk spänning på radiatorsystemets hölje eller yta
- I händelse av nödsituation:
  - Håll ett säkert avstånd
  - Koppla bort enheten från strömkällan eller koppla bort strömtillförseln för hela byggnaden

- I händelse av brand ska du informera relevant räddningstjänst eller använda släckmedel som beskrivs i Avsnitt II. D.3

- Ring en lämplig kvalificerad specialist för att ta bort enheten

- Efter en nödsituation är det förbjudet att återansluta enheten till strömkällan

### 3. Tillåtna släckmedel

Bränder i enheter kan släckas med släckmedel som är kapabla att släcka bränder i elektrisk utrustning med en spänning på upp till 1000 V.

## III. Beteckning (figur 2 och 3)

KORALUX NEO-ERA-radiatorn är utrustad med ett ERA elektriskt värmeelement med en kontrollenhet (fig. 1) för uppvärmning av det värmeöverföringsmedel som den är fylld med. En antifrys-blandning används som värmeöverföringsmedel för att fylla radiatorn, detta möjliggör att radiatorn används med ett elektriskt värmeelement i byggnader där temperaturen förväntas sjunka till under fryspunkten (ned till -10 °C) under vintern. KORALUX NEO-ERA designradiatorer med elektrisk uppvärmning av värmeöverföringsmedlet är designade för uppvärmning av badrum, korridorer, toaletter och gym etc.

**! När radiatorn används för att torka textilier kan endast textilier tvättade i vatten torkas!**

**! Det elektriska värmeelementet får inte användas för uppvärmning av olja!**

## IV. Tekniska data - ERA elektriskt värmeelement (figur 1)

Ineffekt på det elektriska värmeelementet:	Tabell på sidan 5
Radiatormått:	Tabell på sidan 5
Driftspänning:	230 V 50 Hz
Skydd:	IPX5
Apparatklass:	I
Elsladd:	1,5 m (rak)
Kabelände:	utan kontakt
Driftposition:	Vertikal med elsladd i botten (fig. 6)
Kopplingstyp:	Y (elsladd får endast bytas ut av tillverkaren)
Trådlös kommunikation:	Bluetooth låg energi 2,4 GHz, Radio 868 Mhz
Kommunikation med sensor (tillbehör):	Radio 868 MHz
Strömtillförsel för extrasensorer (tillbehör):	Batterier 2 x AAA

## V. Design - ERA elektriskt värmeelement (figur 1, 11 och 18)

1. Uppvärmningsdel
2. Kontrollenhetspanel
3. Kontrollenhetshölje
4. Ventil
5. Elsladdskoppling
6. Elsladd med lösa kabeländar

Bakgrundsbeslysningsknappar (fig. 11):

S1 – "ON/OFF"

S2 – "-"

S3 – "+"

LED-signalering

L1 - bakgrundsbelysning knapp "S1" indikerar driftstatus L2 - ljusstapel

L3 - ikon för timer

L4 - ikon för trådlös kommunikation

## VI. Valfria tillbehör (figur 7, 16 och 17)

Valfria tillbehör säljs separat. De hör till den specifika modellen av elektriskt värmeelement. De är inte en del av enheten.

Z-SKV-0010 – kontakt med brytare (fig. 7)

Z-SKV-0006 – rumstemperatursensor för att styra temperaturen i rummet (fig. 16)

Z-SKV-0007 – sensor för öppet fönster eller dörr för att stänga av värmefunktionen när ett fönster eller en dörr är öppen (fig. 17)

## VII. Installation (figur 2, 3, 4, 6, 7, 10 och 19)



**Var särskilt uppmärksam på informationen i detta avsnitt. Att inte uppmärksamma säkerhetsföreskrifter kan orsaka fara för liv, hälsa eller egendom.**

**UPPMÄRKSAMMA!** Innan installation se till att det elektriska värmeelementet inte är anslutet till elnätet.

1. Radiatorn med ett elektriskt värmeelement måste alltid installeras vertikalt med elsladden i botten (fig. 6). Ingen annan positionering tillåts!  
2. Roter kontrollenhetshöljet i lämplig riktning för att justera den önskade positionen på kontrollenhetspanelen. Kontrollenhetshöljet kan roteras 330°. Rotationsområdet är begränsat av en taktill begränsare. Om kontrollenheten inte kan justeras genom att rotera den i en riktning, försök med omvänd riktning (fig. 2)
  3. Montera radiatorn på väggen i enlighet med tillverkarens instruktioner och med den uppsättning fästen som medföljer leveransen. Om radiatorn med ett elektriskt värmeelement placeras i hörnet i rummet eller i en alkov etc. måste ett minsta avstånd på 50 mm mellan radiatorns sida och väggen observeras under installationen. Avståndet mellan radiatorns baksida och väggen ges av mätten på fästena som medföljer radiatorn.
  4. Det elektriska värmeelementet kan endast anslutas till ett uttag utrustat med en PE skydds-krets-koppling.
  5. Innan det elektriska värmeelementet sätts på första gången ska dess skick kontrolleras, se avsnitt VIII.
  6. För att permanent koppla enheten till elnätet, följ dessa instruktioner:
    - a) Brun sladdisolerering - fasledare (L)
    - b) Blå sladdisolerering - neutralledare (N)
    - c) Gul-grön sladdisolerering - skyddsledare (jordning) (PE)
  7. När kontakten med brytare installeras (Z-SKV-0010, fig. 7) i bad- och duschrum måste villkoren i standarden ČSN 33 2000-7-701 (eller IEC 60364-7-7-701) uppfyllas (fig. 3). Kopplingsuttaget till vilket detta tillbehör ska kopplas måste uppfylla de föreskrivna säkerhetsbestämmelserna och standarderna och måste vara permanent åtkomliga (för att koppla bort det elektriska värmeelementet från elnätet).
- OBSERVERA: Kontakten med strömbrytare Z-SKV-0010 har IP44-skydd och kan användas i zon III (230V--uttag får inte placeras i zonen 0, I och II).**

## VIII. Kontrollera enhetens skick (figur 1)



**Var särskilt uppmärksam på informationen i detta avsnitt. Att inte uppmärksamma säkerhetsföreskrifter kan orsaka fara för liv, hälsa eller egendom.**

Enheten ska kontrolleras innan den tas i bruk och regelbundet under användning. Vi rekommenderar att tekniskt skick ska kontrolleras i enlighet med följande lista:

1. Tätning av kopplingen mellan det elektriska värmeelementet och radiatorn  
Se upp för:
  - läckage av värmeöverföringsmedel (vatten) från radiatorn
  - fuktansamling på tätningen vid kopplingspunkten mellan det elektriska värmeelementet och radiatorn
2. Tätning av det elektriska värmeelementet  
Se upp för:
  - fukt vid kopplingspunkten mellan panelen och kontrollenhetshöljet (2, 3, fig. 1)
  - fukt nära kopplingen av elsladden till kontrollenheten (5, fig. 1)
3. Den elektriska kopplingens skick  
Kontrollera:
  - skicket på sladdens isolering (ingen synlig skada på isoleringen - djupa repor eller sprickor)
  - skicket på kontakten (inga sprickor, lösa kopplingsstift, sträckt kabel)
  - kopplingen av sladden till enheten (sladden måste kopplas fast och tajt)
4. Skicket på rotationsbegränsaren på kontrollenheten till värmeelementet  
Kontrollenheten på det elektriska värmeelementet kan inte rotera utan begränsning - om du inte känner något motstånd efter full rotering så betyder det att rotationsbegränsaren är skadad.
5. Skicket på kontrollenhetspanelen och -höljet (2, 3, fig. 1)  
Se upp för:
  - sprickor
  - lösa komponenter
  - läckor i höljet
  - spel mellan uppvärmningsdelen och kontrollenhetshöljet
6. Korrekt uppvärmning av det elektriska värmeelementet  
Ungefär 30 minuter efter att ha slagit på det elektriska värmeelementet med maximal uppvärmningstemperatur inställd, ska du tydligt märka att radiatorn värms upp.

## IX. Funktioner (figur 1, 9, 11, 15, 16 och 17)

1. Enheten kan styras lokalt med knapparna och också med appen för Android- och iOS-mobilenheter som kan laddas ned från App Store och Google Play (fig. 11). NEX APP är gratis.
2. Torkning: Ställer in temperaturen på värmeöverföringsmedlet (vatten) i intervallet 30 °C - 60 °C.
3. Uppvärmning: Ställer in temperaturen i rummet inom intervallet 17 °C - 24 °C. Denna funktion är tillgänglig när enheten är konfigurerad med en extern temperatursensor (Z-SKV-0006, avsnitt VI).
4. Funktion för att stänga av värmen när fönstret är öppet: Denna funktion är tillgänglig när enheten är konfigurerad med en extern öppet-fönstersensor (Z-SKV-0007, avsnitt VI).
5. Veckoprogram med möjlighet att ställa in 3 tidsintervaller för varje veckodag. Endast med mobilapp.
6. Torkfunktion i tre driftlägen med möjlighet att ändra temperaturen under timerdrift:
  - a) Läget "START/STOP" - uppvärmning av det elektriska värmeelementet till den valda temperaturen och efterföljande avstängning av enheten när den valda tiden har förlutit: från 1 till 4 timmar
  - b) Läget "TURBO" - uppvärmning av det elektriska värmeelementet till den valda temperaturen och sedan återgå till föregående inställning när den valda tiden har förlutit: från 1 till 4 timmar
  - c) Läget "DELAYED START" - efter den valda fördröjningstiden: efter 2 till 8 timmar aktiveras det elektriska värmeelementet med den inställda temperaturen och stängs sedan av när den valda drifttiden har förlutit: från 1 till 4 timmar
7. Funktionen SEMESTER, t.ex. möjligheten att snabbt ändra driftparametrarna på enheten - sänka temperaturen till det lägsta värdet: 17 °C för rummet, 30 °C för radiatorn - endast med mobil-app.
8. Funktionen FÖRÄLDRAKONTROLL - läser knapparna på enheten från NEX APP.
9. Elkonsumtions- och kostnadsuträknare - endast med NEX APP.
10. Smart visualisering av driftstatusar och -temperaturintervall med färgade LED-lampor - se avsnitt X.15
11. Kontrollenhet kan roteras 330°.
12. Smart driftkontroll - mikroprocessorkontroll.
13. ANTI-FRYS-funktion - skyddar värmeöverföringsmedlet från att frysa i radiatorn.
14. Tvåstegs värmeskydd:
  - a) kontrollenheten tillåter inte att temperaturen stiger till över 60 °C,
  - b) värmebrytaren kopplar bort elförsöln till det elektriska värmeelementet om temperaturen stiger på ett okontrollerat sätt på grund av att kontrollelektroniken felar
15. Låg elkonsumtion under drift tack vare toppmodern elektronik och i standby-läge tack vare användning av elektronik med ultralåg effekt.
16. Styrning av funktioner med knappar på enheten och i NEX APP.

## X. Kontroll (figur 1, 11, 15, 16 och 17)

1. ERA-kontrollenheten har inbyggt och kontinuerligt aktiv Bluetooth lågenergikommunikationsmodul. Denna modul används för att fjärrstyra det elektriska värmeelementet via Android- eller iOS-mobilenheter. För andra Bluetooth-enheter är kontrollenheten synlig som NEX1.0. Vid parkoppling av enheten måste du trycka in knappen "-" (S2) (lyser under parkoppling) på kontrollenheten till det elektriska värmeelementet (se fig. 15 - QF-kod). Om första parkopplingsförsöket misslyckas, försök igen. Om du inte lyckas ska du starta om din smartphone/iPhone och det elektriska värmeelementet genom att stänga av och på det och parkoppla de två enheterna igen. Om du fortfarande har problem med att para enheterna eller problem med kommunikationen mellan din smartphone/iPhone och det elektriska värmeelementet, radera enheten från listen över parkopplade enheter i NEX APP och Bluetooth-inställningarna på din smartphone/iPhone, och parkoppla dem sedan igen. Glöm inte att bekräfta parningen med knappen "-" (S2) på det elektriska värmeelementet. Om du har ytterligare frågor, kontakta oss. För att snabbas på felsökning kontrollera etiketten på kontrollenhetens baksida för att se om du har ett elektriskt värmeelement som tillåter parning med din smartphone/iPhone (NEX APP).

2. För att para det elektriska värmeelementet (NEX 1.0 kontrollenhet) med den externa rumstemperatursensorn (Z-SKV-0008), måste det elektriska värmeelementet vara i standby-läge (LED-lamporna L1, L2 och L3 är inte tända). För att påbörja parning tryck först på knappen "-" (S2) och sedan på knappen "ON/OFF" (S1) och håll båda nere i ungefär 5 sekunder till LED-lamporna (L4) börjar blinka. Sätt sedan i batterierna inom 30 sekunder och tryck på knappen mellan batterierna (S4) på den externa temperatursensorn (fig. 16). Enhetens parningsstatus kommer bekräftas med en kort blinkning av den blå LED-lamporna (L5) på sensorn (fig. 16).
3. Tryck på knappen "ON/OFF" (S1) för att sätta på det elektriska värmeelementet, dubbeltryck på "ON/OFF" (S1) för att stänga av det elektriska värmeelementet.
4. Tryck in knappen "+" (S3) eller "-" (S2) för att gå in i läget för att ställa in temperaturen som vattnet i radiatorn ska uppnå (från 30 °C till 60 °C). Vid inställning av temperaturen tryck in knappen "+" (S3) för att höja den inställda temperaturen med 10 °C, och tryck på knappen "-" (S2) för att sänka den med 10 °C.
5. Vid inställning av temperaturen anger ljusstapeln (L2) denna status (se fig. 16).
6. Tryck och håll in knappen "-" (S2) i ungefär 3 sekunder för att starta timerläget "TURBO" (se avsnitt IX.6b). Starten av timern på det elektriska värmeelementet anges av att timerikonen (L3) lyser upp och att enheten går in i läget för att ställa in timern. Tiden väljs med knapparna "+" (S3) och "-" (S2) i intervallet 1 till 4 timmar. Den valda tiden visas av att den relevanta delen av ljusstapeln (L2) tänds. Efter inställning av tiden, bekräfta med knappen "ON/OFF" (S1). Det elektriska värmeelementet signalerar bekräftelse genom att LED-lamporna "ON/OFF" (L1) blinkar tre gånger och går in i läget för att ställa in temperatur. Temperaturen ställs in på samma sätt som i standarddriftläget av det elektriska värmeelementet (avsnitt X.4). Den inställda temperaturen kan bekräftas med knappen "ON/OFF" (S1) eller bekräftas automatiskt efter några sekunder. Det elektriska värmeelementet börjar då arbeta i timerläget "TURBO". Ljusstapeln (L2) anger denna status (se fig. 11).
7. Tryck och håll in knappen "-" (S2) i ungefär 3 sekunder för att starta timerläget "START/STOP" (se avsnitt IX.6a). Startandet av timern på det elektriska värmeelementet signaleras genom att timerikonen (L3) blinkar. I följande steg är det nödvändigt att ställa in varaktigheten och temperaturen på timern precis som i "TURBO"-läge (avsnitt X.6).
8. Tryck och håll in knappen "-" (S2) och knappen "+" (S3) samtidigt i ungefär 3 sekunder för att starta timerläget "DELAYED START" (se avsnitt IX.6c). Startandet av timern på det elektriska värmeelementet signaleras av att timerikonen (L3) blinkar regelbundet. I första steget används knapparna "-" (S2) och "+" (S3) för att välja fördröjningstiden från 2 till 8 timmar. Den valda tiden anges av att den relevanta delen av ljusstapeln (L2) tänds. Den valda fördröjningen måste bekräftas med knappen (L1) som sedan låter dig välja timerns varaktighet. Varaktigheten ställs in på samma sätt som fördröjningstiden men med intervallet 1 till 4 timmar. När varaktigheten har bekräftats byter det elektriska värmeelementet till temperaturinställningsläge som ställs in på samma sätt som i det elektriska värmeelementets standarddriftläge (avsnitt X.4). Den inställda temperaturen bekräftas automatiskt efter några sekunder av inaktivitet eller genom att trycka på knappen "ON/OFF" (S1). Sedan startar timern, vilket indikeras av att alla dioderna, förutom den blinkande timerdioden (L3), stängs av.
9. När timern körs kan man stänga av och sätta på enheten med knappen "ON/OFF" (S1) för att rensa timerinställningarna. Ett strömbrott SE avaktiverar inte timern. När strömmen återställs slutför kontrollenheten timerfunktionen.
10. Tryck och håll inne knappen "ON/OFF" (S1) i ungefär 7 sekunder för att stänga av/sätta på veckoprogramsläget. Konfigurering av veckoprogram är möjlig i NEX APP.
11. Tryck och håll inne knappen "ON/OFF" (S1) i ungefär 10 sekunder när föräldrakontrollen är aktiverad för att stänga av den. Aktivering och avaktivering av funktionen är möjlig från NEX APP.
12. ANTIFRYS-funktion. Ett temperaturfall av värmeöverföringsmedlet (vatten) i radiatorn under 6 °C aktiverar ANTIFRYS-funktionen. Funktionen aktiveras när enheten är kopplad till elnätet (i standby-läge). ANTIFRYS består av cyklisk uppvärmning av värmeöverföringsmedlet (vatten) till en temperatur på 40 °C och sedan byte till standby-läge. Processen upprepas tills kontrollenheten registrerar att en temperatur över 6 °C upprätthålls. UPPMÄRKSAMMA! För att ANTIFRYS-funktionen ska fungera korrekt ska det elektriska värmeelementet inte kopplas bort från elnätet. Styrningen av det elektriska värmeelementet är designad med ULP-teknologi, något som innebär mycket låg energikonsumtion också i standby-läge.
13. När nätspänningen återställs efter strömväntning (strömbrott eller att kontakten tagits ut från uttaget), fortsätter det elektriska värmeelementet att fungera i samma tillstånd som innan strömväntningen.
14. Det elektriska värmeelementet är utformat för att fungera med en standardtimer.
15. Driftförhållandena för det elektriska värmeelementet beskrivs i tabell 1.

## XI. Underhåll

Vid rengöring koppla bort det elektriska värmeelementet från strömtillförseln. Kontrollenheten och elsladden får inte exponeras för vätska (skvätt, dropp eller rinn). Barn ska inte utföra underhåll på enheten utan lämplig överinsyn. Mjuka trasor eller svampar rekommenderas för rengöring. Använd aldrig frätande eller slipande rengöringsmedel eller skarpa föremål! Detta förebygger skada på radiatorns och kontrollenhetens yta.

- Tvätta målade ytor med varmt vatten och milda rengöringsmedel.
- Rengör förkromade ytor med produkter utformade för detta ändamål.

## XII. Transport- och förvaringsvillkor

Under transport och förvaring ska enheten inte exponeras för:





1. De direkta effekterna av vatten
2. Temperatur utanför intervallet 5 °C till 35 °C
3. Luftfuktighet högre än 70 %
4. Effekterna från stora krafter och överladdning som skulle kunna orsaka skada på elektroniken.

Att exponera enheten för de ovan nämnda riskerna kan resultera i skada på det elektriska värmeelementets kontrollenhetselektronik.

**Tabell 1. Funktioner**

Funktion	Kontroll på enheten	Kontroll i appen
Torkning - temperaturen kan ställas in från 30 °C till 60 °C	Stegvis temperaturinställning i ökningar om 10 °C	Temperaturinställning i ökningar om 1 °C
Uppvärmning - temperaturen kan ställas in från 17 °C till 24 °C	Stegvis temperaturinställning i ökningar om 1 °C	Stegvis temperaturinställning i ökningar om 0,1 °C
Ställa in timretider	Stegvis inställning i ökningar om 1 timma för alla tider förutom för "DELAYED START"-timerfördröjningar	Inställd tid kan väljas med en noggrannhet ned till 1 minut
Inställning av timerns drifttemperatur (intervall från 30 °C till 60 °C)	(Ställer in ökningar om 2 timmar) stegvis temperaturinställning i ökningar om 10 °C	Temperaturinställning i ökningar om 1 °C
Veckoprogram	Stänga av och sätta på	Sätta på, stänga av och konfiguration av veckoprogrammet
Semester	Inte tillämpligt	Stänga av och sätta på
Föräldrakontroll	Stänga av	Stänga av och sätta på

**Tabell 2. NEX APP kontrollenheter**

Knapp	Beskrivning
	Allmän och aktuell statistik om driften av ERA elektriskt värmeelement
	ON/OFF - sätta på och stänga av det elektriska värmeelementet i NEX APP
	Veckoprogram - öppnar veckoprograminställningar
	Föräldrakontroll - aktivering av funktionen låser alla andra knappar på kontrollenheten
	Semester - när den är aktiverad ställs minimitemperaturen automatiskt in på: 30 °C för radiatoren och 17 °C för rummet

**Tabell 3. Driftförhållanden**

LED-status	Det elektriska värmeelementets driftförhållande
L1 - fast lila L2 - fast blått	Upprätthållande av temperaturinställningen anges av del av L2-ljusstapeln.
L1 - fast lila L2 - ljusblå	Uppvärmning till den inställda temperaturen anges av en del av den upplysta ljusstapeln L2 från aktuell temperatur som anges av den del av stapeln som lyser fast.
L1 - fast lila L2 - dimblå	Kyla ned till inställd temperatur anges av en del av den tända L2 ljusstapeln från gällande temperatur som anges av en del av den dimmade delen av L2-stapeln.
L1 - ej tänd L2 - fast blått	Läge för inställning av värmenivå. Den för tillfället valda temperaturen anges av en del av den tända L2-ljusstapeln.
Temperaturnivån anges av L2-stapeln (fig. 16)	1/4 upplyst stapel - 30 °C 2/4 upplyst stapel - 40 °C 3/4 upplyst stapel - 50 °C helt upplyst stapel - 60 °C
L3 - fast blått	Timer, "TURBO"-läge
L3 - dimmad och glänsande blå	Timer, "START/STOP"-läge
L3 - blinkande blå	Timer, "DELAYED START"-läge
L1 - blinkande lila L2 - anger uppvärmningsnivån för det elektriska värmeelementet	ANTIFRYS-funktion - skyddar värmeöverföringsmedlet (vatten) från att frysa i radiatoren
L1 - dimmad och glänsande lila L3 - ej tänd	Drift i veckoprogramsläge
L1 - fast lila	Drift i torkläge (kontroll av vattentemperaturen i radiatoren)
L1 - fast blått	Drift i värmeläge
L2 - anger uppvärmningsnivån, andra LED-lampor är inte tända	Föräldrakontroll

**Tabell 4. Feltillstånd**

<b>LED-status</b>	<b>Felförhållande på det elektriska värmeelementet</b>
L1 - glänsande röd och dimröd L2 - glänsande blå och dimblå	Elektriskt värmeelement felfunktion
L1 - blinkar omväxlande blått och rött	Fel på radiatortemperatursensor
L1 - blinkar omväxlande blått och lila L4 - blinkar blått	Förlust av anslutning till den externa temperatursensorn som finns som tillbehör
Lyser upp i 5 sekunder var 30:e sekund: L1 - röd L2 - yttersta delarna blå	Låg batterinivå i den externa öppna-fönstersensorn
Lyser upp i 5 sekunder var 30:e sekund: L1 - röd L2 - mittersta delen blå	Låg batterinivå i den externa rumstemperatursensorn

Anslutningsförlust till extern temperatursensor (Z-SKV-0006) som finns som tillval kan orsakas av ett urladdat batteri i sensorn.

I händelse av ett feltillstånd som listas i tabell 4 kontakta tillverkaren om det inte beror på ovanstående orsaker eller dåligt batteri i sensorn.

**SE**

#### **Gammal elektrisk och elektronisk utrustning**

Elektrisk eller elektronisk utrustning som inte längre kan användas måste samlas in separat och skickas till miljövänlig återvinning (EU-direktiv om elektrisk och elektronisk utrustning). Använd nationellt etablerade återvinnings- och insamlingsystem för att bortskaffa elektrisk eller elektronisk utrustning.

## Bruksanvisning

### I. Radiator med elektrisk ERA-opvarmingselement med kontrollere

Gratulerer med avgjørelsen din om å velge produkter fra KORADO a.s. Produktene våre er utviklet og produsert i samsvar med gjeldende standarder.



**Vennligst les bruksanvisningen for en problemfri drift av enheten. Oppbevar bruksanvisningen på et trygt sted eller last den ned når som helst fra produsentens nettsted: [www.korado.com](http://www.korado.com)**

### II. Sikkerhetskrav



**Vær spesielt oppmerksom på informasjonen i dette avsnittet. Manglende overholdelse av sikkerhetsreglene vil kunne medføre fare for liv, helse eller eiendom.**

#### A. Trygg installasjon av radiator med elektrisk varmeelement ERA (figur 3, 4, 5, 6, 7, 8, 10, 12 og 13)

1. Dersom du har kjøpt et produkt med emballasje som viser tegn på mekanisk skade, varmeoverføringsmedium som lekker ut eller er våt så vennligst gi beskjed om dette til din forhandler. Skader på emballasjen vil kunne føre til skade på produktet, noe som kan sette brukeren i fare.
2. Enheten skal installeres i samsvar med produsentens anvisninger i denne bruksanvisningen.
3. Installasjon av radiatoren med et elektrisk oppvarmingselement må kun utføres av en spesialist med egnede elektrikerkvalifikasjoner. Før det elektriske oppvarmingselementet kobles til strømmettet for første gang, må den elektriske sikkerheten hva angår radiatoren med elektrisk oppvarmingselement kontrolleres av en spesialist med autorisasjon. Samtidig skal denne spesialisten kontrollere at den elektriske installasjonen er i samsvar med de foreskrevne sikkerhetsforskriftene før det kobles til strømmettet for første gang. Bestemmelsene i ČSN 33 2000-7-701-standardene (eller IEC 60364-7-701) må overholdes på bad og dusjrom. For installasjon utenfor Tsjekia må de respektive nasjonale forskriftene følges.
4. Det elektriske oppvarmingselementet er koblet til en fast elektrisk nettinstrallasjonsboks med en oppstrømsbryter og en nominell spenning på 230 V/50 Hz. Tilførselsledningen som det elektriske oppvarmingselementet skal kobles til må oppfylle kravene i forskrifter for tilkobling av klasse I-apparater med nødvendig effekt.
5. Kretsen i det elektriske systemet som forsyner enheten må være utstyrt med en 30 mA jordfeilbryter.
6. Ikke bruk adaptere eller skjøteledninger for å skaffe strøm til enheten.
7. Med mindre enheten er utstyrt med et stopsel på strømledningen eller et middel for frakobling fra strømkilden med et mellomrom mellom kontaktene på alle poler for å sikre fullstendig frakobling, må en bryter som denne installeres i den fastsittende ledningen iht. forskrifter som gjelder for slik installasjon.
8. Pass på at strømledningen ikke berører de varme delene av det elektriske oppvarmingselementet eller radiatoren etter at det elektriske oppvarmingselementet er installert.
9. Det elektriske oppvarmingselementet må beskyttes mot stot under håndtering og installasjon for å forhindre mekanisk skade.
10. Enheten er beregnet på å brukes i husholdninger.

#### B. Bruk av radiator med elektrisk oppvarmingselement med kontrollere

1. Bruk produktet kun til det formålet det av produsenten er ment å brukes til.
2. Enheten er ikke leketøy.
3. Kontroller utstyret regelmessig for å sikre at det brukes på en trygg måte (se avsnitt VIII).
4. Ikke plasser det elektriske oppvarmingselementets strømledning oppå den oppvarmede radiatoren!
5. Dersom strømledningen er skadet, så koble det elektriske oppvarmingselementet fra strømmettet umiddelbart og få den reparert av fagfolk! En skadet strømkabel kan kun skiftes av det elektriske oppvarmingselementets produsent!
6. Dersom det har lekket vann inn i stopselet, må det ikke settes inn i stikkkontakten (fig. 10)! Få det reparert av fagfolk.
7. Produsenten skal ikke holdes ansvarlig for eventuelle konsekvenser som følge av at kontrolleren, det elektriske oppvarmingselementet eller radiatoren har blitt tuklet med av uautoriserte personer.
8. Løsne aldri stopslene og det elektriske oppvarmingselementet (fig. 5). Ethvert arbeid på det elektriske oppvarmingselementet som innebærer at forseglingen brytes må kun utføres av en person med egnede elektrikerkvalifikasjoner som også er opplært til dette formålet av radiatorprodusenten.
9. Ikke la det elektriske oppvarmingselementets kontrollere utsettes for væske (verken i form av sprutende, dryppende eller sildrende væske).
10. Dette apparatet skal kun brukes av barn i en alder av åtte år og oppover og personer med svekkede fysiske, sensoriske eller mentale evner eller mangel på erfaring og kunnskap må være under tilsyn eller få veiledning i sikker bruk av apparatet og kan benytte apparatet såfremt de er inneforstått med den potensielle risikoen. Barn må ikke leke med apparatet. Brukerrensing og -vedlikehold må ikke utføres av barn uten tilsyn.
11. Rengjør enheten kun når strømmen er frakoblet.
12. En radiator utstyrt med et elektrisk oppvarmingselement kan varmes opp til høye temperaturer. Vær forsiktig når du berører radiatoren.
13. Ikke strekk eller bøy strømledningen for mye og plasser ikke tunge gjenstander på den.
14. Radiatoren med elektrisk oppvarmingselement er kun beregnet på tørking av tekstilmateriale som er vasket i vann!
15. Det er forbudt å klatre på radiatoren og henge tunge gjenstander fra den (fig. 13)!

#### C. Installasjon og bruk (figur 2, 4, 5, 6 og 7)

For en radiator med elektrisk oppvarmingselement gjelder sikkerhetsreglene i avsnitt II.A og II.B, samt følgende:

1. Installer radiatoren i henhold til produsentens anvisninger.
2. Radiatoren med elektrisk oppvarmingselement må ikke plasseres rett under en stikkontakt (fig. 6).
3. For å utelukke fare for svært små barn, bør den monteres på en slik måte at den nederste tverrstangen befinner seg minst 600 mm over gulvet.
4. Radiatoren kan være varm og vil kunne forårsake brannskader. Vær spesielt forsiktig når barn eller personer med funksjonshemming er tilstede.
5. Når du tørker håndklær eller klær så sørg for at rengjøringsmidlene som brukes og klærne du tørker kan tørkes ved høye temperaturer og at det ikke er fare for at de kommer til skade eller at det oppstår en farlig situasjon.

#### D. Prosedyre i nødstilfeller

1. Dette menes med en "nødsituasjon":
  - Flammer eller røyk kommer ut av radiatoren eller det elektriske oppvarmingselementet
  - Lekkasje av varmemedium fra en radiator med et elektrisk oppvarmingselement
  - Enheten varmes opp ukontrollert
  - Elektrisk spenning er tilstede på dekslet eller radiatorens overflate
2. I nødstilfeller:
  - Hold trygg avstand

- Koble enheten fra strømforsyningen, eller koble fra strømforsyningen til hele bygget
- Varsle i tilfelle brann de relevante etatene eller bruk brannslukningsmidlene som er beskrevet i avsnitt II. D.3
- Ring til en kvalifisert fagperson for å få fjernet enheten
- Etter en nødsituasjon er det forbudt å koble den skadede enheten til strømforsyningen igjen

### 3. Tillatte sløkkemidler

Branner i enheter kan sløkkes ved hjelp av sløkkemidler som er i stand til å slukke branner i elektrisk utstyr med en spenning på opptil 1000 V.

### III. Hva enheten er beregnet på (figur 2 og 3)

KORALUX NEO-ERA-radiatoren er utstyrt med et elektrisk ERA-oppvarmingsselement med en kontrollert (fig. 1) til oppvarming av varmeoverføringsmediet den er fylt med. En frostvæskeblanding brukes som varmeoverføringsmedium for å fylle radiatoren, noe som gjør det mulig å bruke radiatoren med et elektrisk oppvarmingsselement i bygninger der temperaturen forventes å synke til under frysepunktet (ned til -10 °C) om vinteren. KORALUX NEO-ERA-designradiatorer med elektrisk oppvarming av varmeoverføringsmediet er beregnet på oppvarming av baderom, korridorer, toaletter og treningsrom osv.

**OBS! Når du bruker radiatoren til å tørke tekstiler, er det kun tekstiler vasket i vann som kan tørkes!**

**OBS! Det elektriske oppvarmingsselementet må ikke brukes til å varme opp olje!**

### IV. Tekniske data - elektrisk ERA-oppvarmingsselement (figur 1)

Det elektriske oppvarmingsselementets inngangseffekt:	Tabell på side 5
Radiatorens mål:	Tabell på side 5
Driftsspenning:	230 V 50 Hz
Beskyttelse:	IPX5
Apparatklasse:	I
Strømledning:	1,5 m (rett)
Kabelterminering:	Uten stopsel
Driftsposisjon:	Vertikal med strømledning nederst (fig. 6)
Type tilkobling:	Y (strømledningen kan kun skiftes ut av produsenten)
Trådløs kommunikasjon:	Bluetooth lavenergi 2,4 GHz, Radio 868 MHz
Kommunikasjon med føler (tilbehør):	Radio 868 MHz
Strømforsyning til ekstrasetorer (tilbehør):	Batterier 2 x AAA

### V. Utforming - elektrisk ERA-oppvarmingsselement (figur 1, 11 og 18)

1. Oppvarmingsdel
2. Kontrollerpanel
3. Kontrollerdeksel
4. Ventil
5. Strømledningstilkobling
6. Strømkabel med løse ledningsender

Bakgrunnsbelyste knapper (fig. 11):

S1 - "PÅ/AV"

S2 - "-"

S3 - "+"

Lysdiodesignalering:

L1 - bakgrunnsbelyst "S1"-knapp som indikerer driftsstatus L2 - lysbjelke

L3 - ikon for tidsur

L4 - ikon for trådløs kommunikasjon

### VI. Valgfritt tilbehør (figur 7, 16 og 17)

Valgfritt tilbehør selges separat. Det korresponderer med det elektriske oppvarmingsselementets spesifikke modell. Disse er ikke en del av enheten.

Z-SKV-0010 - støpsel med bryter (fig. 7)

Z-SKV-0006 - romtemperaturføler for å styre temperaturen i rommet (fig. 16)

Z-SKV-0007 - åpen vindu- eller åpen dør-sensor for å slå av oppvarmingsfunksjonen når et vindu eller en dør er åpen(t) (fig. 17).

### VII. Installasjon (figur 2, 3, 4, 6, 7, 10 og 19)



**Vær spesielt oppmerksom på informasjonen i dette avsnittet. Manglende overholdelse av sikkerhetsreglene vil kunne medføre fare for liv, helse eller eiendom.**

**VENNLIGST MERK!** Se for installasjon til at det elektriske oppvarmingsselementet ikke er koblet til strømmettet.

1. Radiatoren med et elektrisk oppvarmingsselement må alltid installeres vertikalt med strømledningen nederst (fig. 6). Ingen annen plassering er tillatt!
2. Roter kontrollerdekslet i riktig retning for å justere kontrollpanelets ønskede posisjon. Kontrollerdekslet kan roteres med 330°. Rotasjonsgraden er begrenset av en taktil begrenser. Dersom kontrolleren ikke kan justeres ved å rotere den i én retning, så prøv motsatt retning (fig. 2).
3. Monter radiatoren til veggen i henhold til produsentens anvisninger, idet du bruker settet med braketter som følger med i leveransen. Dersom radiatoren med elektrisk oppvarmingsselement er plassert i hjørnet av rommet eller i en alkove e.a., må en minimum avstand mellom radiatoren og veggen på 50 mm overholdes ved installasjon. Avstanden mellom radiatorens bakside og veggen er gitt som følge av dimensjonene på brakettene som følger med når radiatoren leveres.
4. Det elektriske oppvarmingsselementet kan kun kobles til en stikkontakt utstyrt med en PE-beskyttelseskreftstilkobling.
5. Før du kobler inn det elektriske oppvarmingsselementet for første gang, så sjekk tilstanden, se avsnitt VIII.
6. Følg disse anvisningene for å koble enheten permanent til strømmettet:
  - a) Brun ledningsisolasjon - faseleder (L)
  - b) Blå ledningsisolasjon - nøytral leder (N)
  - c) Gul-grønn ledningsisolasjon - beskyttelsesleder (jording) (PE)
7. Når det installeres støpsel med bryter (Z-SKV-0010, fig. 7) i bad og dusjrom, må bestemmelsene i ČSN 33 2000-7-701-standard (eller IEC 60364-7-701) overholdes (fig. 3). Tilkoblingskontakten som dette tilbehøret skal plugges inn i, må samsvare med de foreskrevne sikkerhetsforholdene og standardene, og må være permanent tilgjengelig (for å koble det elektriske oppvarmingsselementet fra strømmettet).

**OBS! Støpelet med bryteren Z-SKV-0010 er utstyrt med IP44-beskyttelse og kan brukes i sone III (230V- stikkontakter må ikke plasseres i sone 0, I og II).**

### VIII. Sjekk enhetens tilstand (figur 1)



**Vær spesielt oppmerksom på informasjonen i dette avsnittet. Manglende overholdelse av sikkerhetsreglene vil kunne medføre fare for liv, helse eller eiendom.**

Enheden bør kontrolleres før den tas i bruk første gang og jevnlig mens den er i bruk. Vi anbefaler at den tekniske tilstanden kontrolleres i henhold til følgende liste:

1. Tetningen ved forbindelsespunktet mellom det elektriske oppvarmingselementet og radiatoren  
Pass på å se etter:
  - Lekkasje av varmeoverføringsmedium (vann) fra radiatoren
  - Fuktighet som samler seg på tetningen ved forbindelsespunktet mellom det elektriske oppvarmingselementet og radiatoren
2. Det elektriske oppvarmingselementets forseiling  
Pass på å se etter:
  - Fuktighet ved forbindelsespunktet mellom panelet og kontrollerdekslet (2, 3, fig 1.)
  - Fuktighet nær stedet der strømledningen er tilkoblet kontrolleren (5, fig 1.)
3. Den elektriske tilkoblingens tilstand  
Sjekk følgende:
  - Tilstanden strømledningens isolasjon er i (ingen synlig skade på isolasjonen - ingen dype riper eller sprekker)
  - Støpslets tilstand (ingen sprekker, løse tilkoblingsstifter, kabelen skal være strammet)
  - Ledningens tilkobling til enheten (ledningen må være fast og tett tilkoblet)
4. Tilstanden når det gjelder rotasjonsbegrensere på oppvarmingselementets kontroller  
Det elektriske oppvarmingselementets kontroller kan ikke rotere uten begrensning - hvis du ikke føler motstand etter full rotasjon, betyr dette at rotasjonsbegrensere er skadet.
5. Kontrollerpanelets og dekslets tilstand (2, 3, fig. 1)  
Pass på å se etter:
  - Sprekker
  - Løse komponenter
  - Lekkasjer i dekslet
  - Slingsringsmonnet mellom oppvarmingsdelen og kontrollerdekslet
6. Riktig oppvarming av det elektriske oppvarmingselementet  
Omtrent 30 minutter etter at du har koblet inn det elektriske oppvarmingselementet med maksimal innstilt oppvarmingstemperatur, bør du kunne merke at radiatoren varmes opp i betydelig grad.

### IX. Funksjonsdyktighet (figur 1, 9, 11, 15, 16 og 17)

1. Enheten kan styres lokalt ved hjelp av knappene og også med appen for Android- og iOS-mobilenheter, som kan lastes ned fra App Store og Google Play (fig. 11). NEX APP er kostnadsfri for deg.
2. Tøking: Innstilling av temperaturen i varmeoverføringsmediet (vann) innenfor et område på 30 °C - 60 °C.
3. Oppvarming: Innstilling av temperaturen i rommet innenfor et område på 17 °C - 24 °C. Denne funksjonen er tilgjengelig når enheten er konfigurert med en ekstern temperatursensor (Z-SKV-0006, avsnitt VI).
4. Funksjon for å koble ut varmen når vinduet er åpent: Denne funksjonen er tilgjengelig når enheten er konfigurert med en ekstern sensor for åpent vindu (Z-SKV-0007, avsnitt VI).
5. Ukesprogram med mulighet for innstilling av opptil tre tidsintervaller for hver ukedag. Kun ved hjelp av mobilapp.
6. Tørkefunksjon i tre driftsmodi med mulighet for å endre temperatur under tidsdrift:
  - a) "START-/STOPP"-modus - oppvarming av det elektriske oppvarmingselementet til valgt temperatur og påfølgende utkobling av enheten etter at den valgte tiden har gått: Fra én time til fire timer
  - b) "TURBO"-modus - oppvarming av det elektriske oppvarmingselementet til valgt temperatur og påfølgende tilbakestilling til forrige innstilling etter at den valgte tiden har gått: Fra én time til fire timer
  - c) "UTSATT START"-modus - etter valgt utsettelsestid: Fra to til åtte timers aktivering av det elektriske oppvarmingselementet med innstilt temperatur og påfølgende utkobling av enheten etter at den valgte driftstiden har gått: Fra én time til fire timer
7. FERIE-funksjon, det vil si mulighet til raskt å endre enhetens driftsparametere - senke temperaturen til den laveste verdien: 17 °C for rommet, 30 °C for radiatoren - kun tilgjengelig ved hjelp av mobilapp.
8. FORELDREKONTROLL-funksjon - låser knappene på enheten fra NEX APP.
9. Mengde strømforbruk og kostnadsteller - kun ved hjelp av NEX APP.
10. Smart visualisering av driftsstatuser og temperatur ved hjelp av fargelysdiode-teknologi - se avsnitt X.15
11. Kontrolleren kan roteres med 330°.
12. Smart driftskontroll - mikroprosessorkontroll.
13. ANTIFRYS-funksjon - beskyttelse mot at varmeoverføringsmediet i radiatoren skal fryse.
14. Tofaset termisk beskyttelse:
  - a) Kontrolleren vil ikke tillate at temperaturen økes til over 60 °C,
  - b) En termisk sperre kobler fra strømtilførselen til det elektriske oppvarmingselementet hvis temperaturen stiger på en ukontrollert måte på grunn av defekt i styreelektronikken
15. Lavt strømforbruk under drift takket være toppmoderne elektronikk og i standby-modus takket være bruk av ultralaveffekt-elektronikk.
16. Styring av funksjoner ved hjelp av knapper på enheten og i NEX APP.

### X. Styring (figur 1, 11, 15, 16 og 17)

1. ERA-kontrolleren har en innebygd og kontinuerlig aktiv Bluetooth-lavenergi-kommunikasjonsmodul. Denne modulen brukes til å fjernstyre det elektriske oppvarmingselementet via Android- eller iOS-mobile enheter. For andre Bluetooth-enheter er kontrolleren synlig som NEX1.0. Når du parer enheten, må du trykke på "S" (S2)-knappen (tennes under paring) på det elektriske oppvarmingselementets kontroller (se fig. 15 - QR-kode). Hvis det første forsøket på paring mislykkes, så prøv på nytt. Hvis du ikke lykkes, så slå på smarttelefonen/iPhone-en og det elektriske oppvarmingselementet på nytt ved å slå strømmen av og på og pare de to enhetene på nytt. Hvis du fortsatt har problemer når du prøver å pare enhetene på nytt eller opplever problemer med kommunikasjonen mellom smarttelefonen/iPhone og det elektriske oppvarmingselementet, så slett enheten fra listen over parrede enheter i NEX APP- og Bluetooth-innstillinger i smarttelefonen/iPhone, og par dem så på nytt. Ikke glem å

- bekreftede paringen ved hjelp av "-"-knappen (S2) på det elektriske oppvarmingsselementet. Skulle du ha ytterligere spørsmål, så vennligst henvend deg til oss. For raskere feilsøking så sjekk klistremerket på baksiden av kontrolleren for å se hvorvidt du har et elektrisk oppvarmingsselement som gjør sammenkobling med smarttelefonen/iPhonen (NEX APP) mulig.
- For å pare det elektriske oppvarmingsselementet (NEX 1.0-kontroller) med den eksterne romtemperaturføleren (Z-SKV-0008), må det elektriske oppvarmingsselementet være i standby-modus (lysdiodene L1, L2 og L3 er ikke tent). For å starte paringen, trykk først på "-"-knappen (S2) og deretter "PÅ/AV"-knappen (S1) og hold begge nede i ca. fem sekunder til lysdioden (L4) begynner å blinke. Sett deretter inn batteriene innen 30 sekunder og trykk på knappen mellom batteriene (S4) på den eksterne temperaturføleren (fig. 16). Enhetens paringsstatus vil bli bekreftet med et kort blink fra den blå lysdioden (L5) på føleren (fig. 16).
  - Trykk på "PÅ-/AV"-knappen (S1) for å koble inn det elektriske oppvarmingsselementet, og dobbeltrykk på "PÅ-/AV" (S1) for å koble ut det elektriske oppvarmingsselementet.
  - Trykk på "+" (S3) eller "-" (S2) -knappen for å gå inn i modusen for innstilling av temperaturen som vannet i radiatoren skal nå (fra 30 °C til 60 °C). Når du stiller inn temperaturen så trykk på "+"-knappen (S3) for å øke den innstilte temperaturen med 10 °C, og trykk på "-"-knappen (S2) for å redusere den med 10 °C.
  - Ved innstilling av temperaturen viser lysbjelken (L2) denne statusen (se fig. 16).
  - Trykk og hold inne "+"-knappen (S3) i ca. tre sekunder for å sette "TURBO"-tidsurmodus i gang (se avsnitt IX.6b). Igangsetting av tidsur på det elektriske oppvarmingsselementet indikeres ved at tidsurikonet (L3) tennes og enheten går inn i modus for innstilling av tidsuret. Tiden velges med "+" (S3) og "-" (S2) -knappene innenfor en begrensning på fra én til fire timer. Den tiden som for øyeblikket er valgt vises ved at den relevante delen av lysbjelken (L2) tennes. Bekreft etter innstilling av tiden ved hjelp av "PÅ-/AV"-knappen (S1). Det elektriske oppvarmingsselementet signaliserer bekreftelse ved å blinke "PÅ/AV" LYSDIODE (L1) tre ganger og går inn i modus for innstilling av tidsurtemperatur. Temperaturen stilles inn på samme måte som i standard driftsmodus for det elektriske oppvarmingsselementet (avsnitt X.4). Den innstilte temperaturen kan bekreftes ved hjelp av "PÅ-/AV"-knappen (S1) eller bekreftes automatisk etter noen få sekunder. Det elektriske oppvarmingsselementet begynner deretter å fungere i "TURBO"-tidsurmodus. Lysbjelken (L2) viser denne statusen (se fig. 11).
  - Trykk og hold inne "-"-knappen (S2) i ca. tre sekunder for å sette "START/ STOP"-tidsurmodus i gang (se avsnitt IX.6a). Igangsetting av tidsuret på det elektriske oppvarmingsselementet signaliseres ved at tidsurikonet (L3) blinker. I de følgende trinnene er det nødvendig å stille inn tidsurets varighet og temperatur akkurat som i "TURBO"-modus (avsnitt X.6).
  - Trykk og hold inne "-"- og "+"-knappen (S2 og S3) samtidig i ca. tre sekunder for å sette "UTSATT START"-tidsurmodus i gang (se avsnitt IX.6c). Igangsetting av tidsuret på det elektriske oppvarmingsselementet signaliseres ved at tidsurikonet (L3) blinker kontinuerlig. I det første trinnet brukes knappene "-" (S2) og "+" (S3) for å velge utsettelsestiden på fra to til åtte timer. Den tiden som for øyeblikket er valgt vises ved at den relevante delen av lysbjelken (L2) tennes. Den valgte utsettelsen må bekreftes ved hjelp av knappen (L1), som deretter tar deg til valg av tidsurets varighet. Varigheten stilles inn på samme måte som utsettelsestiden, men innenfor et område på fra én til fire timer. Etter at varigheten er bekreftet, går det elektriske oppvarmingsselementet over til temperaturinnstillingsmodus, som stilles inn på samme måte som i standard driftsmodus for det elektriske oppvarmingsselementet (avsnitt X.4). Den innstilte temperaturen bekreftes automatisk etter noen sekunders inaktivitet eller ved å trykke på "PÅ/AV"-knappen (S1). Deretter settes tidsuret i gang, noe som indikeres ved at alle diodene slår seg av, bortsett fra den blinkende tidsurdioden (L3).
  - Når tidsuret er i gang, sletter du tidsurinnstillingene hvis du kobler enheten ut og inn ved hjelp av "PÅ/AV"-knappen (S1). Et strømbrydd vil ikke deaktivere tidsuret. Når strømmen er gjenopprettet, fullfører kontrolleren tidsurets funksjon.
  - Trykk på og hold inne "PÅ/AV"-knappen (S1) i ca. syv sekunder for å koble inn/ut ukesprogrammodus. Konfigurasjon av ukesprogrammet er mulig i NEX APP.
  - Trykk på og hold inne "PÅ/AV"-knappen (S1) i ca. ti sekunder når foreldrekontroll er aktivert for å koble det ut. Aktivering og deaktivering av funksjonen er mulig via NEX APP.
  - ANTIFRYS-funksjon. Et fall i temperaturen i varmeoverføringsmediet (vannet) i radiatoren til under 6 °C aktiverer ANTIFRYS-funksjonen. Funksjonen aktiveres når enheten er koblet til strømnettet (i standby-modus). ANTIFRYS består i syklisk oppvarming av varmeoverføringsmediet (vannet) til en temperatur på 40 °C og påfølgende vekslning til standby-modus. Prosessen gjentas til kontrolleren registrerer opprettholdelse av en temperatur over 6 °C. MERK! For at ANTIFRYS-funksjonen skal virke som den skal, må du ikke koble det elektriske oppvarmingsselementet fra strømnettet. Styringen av det elektriske oppvarmingsselementet er utviklet med bruk av ultralaveffektteknologi, noe som betyr svært lavt strømforbruk selv i standby-modus.
  - Når nettspenningen gjenoprettes etter et strømbrydd (strømbrydd eller stopsel som trekkes ut av stikkkontakten), fortsetter det elektriske oppvarmingsselementet å fungere i den tilstanden det var før strømbryddet.
  - Det elektriske oppvarmingsselementet er laget for å fungere sammen med et standardtidsur.
  - Det elektriske oppvarmingsselementets driftstilstander er beskrevet i tabell 1.

## XI. Vedlikehold/stell

Koble ved rengjøring det elektriske oppvarmingsselementet fra strømforsyningen. Kontrolleren og strømledningen må ikke utsettes for væske (sprutende, dryppende eller sildrende væske). Barn bør ikke utføre vedlikehold/stell av enheten uten tilsyn. Myke kluter eller svamper anbefales for rengjøring. Bruk aldri etsende og skurende rengjøringsmidler eller skarpe gjenstander! Dette vil forhindre skade på overflaten av radiatoren og kontrolleren.

- Vask lakerte overflater med varmt vann og milde rengjøringsmidler.
- Rengjør forkrommede overflater med produkter som er beregnet på dette formålet.

## XII. Vilkår for frakt og lagring/oppbevaring

Under frakt og lagring/oppbevaring bør enheten ikke utsettes for:

- De direkte virkningene av vann
- Temperatur utenfor grenseverdiene på mellom 5 °C og 35 °C
- Større luftfuktighet enn 70 %
- Effekten av store krefter og overbelastning som vil kunne forårsake skade på elektronikken.





Å utsette enheten for de ovennevnte risikoene vil kunne føre til skade på styringselektronikken på det elektriske oppvarmingsselementet.

NO

**Tabell 1. Funksjoner**

Funksjoner	Styringselement på enheten	Styringselement i appen
Tøking - temperaturen kan stilles inn innenfor et område på fra 30 °C til 60 °C	Trinnvis temperaturinnstilling i trinn på 10 °C	Temperaturinnstilling i trinn på 1 °C
Oppvarming - temperaturen kan stilles inn innenfor et område på fra 17 °C til 24 °C	Trinnvis temperaturinnstilling i trinn på 1 °C	Trinnvis temperaturinnstilling i trinn på 0,1 °C
Innstilling av tidsurtider	Trinnvis innstilling i trinn på én time for alle tider, bortsett fra "UTSATT START"-tidsurforsinkelser	Innstilt tid kan velges med en nøyaktighet ned til ett minutt
Innstilling av tidsurets driftstemperatur (innenfor et område på fra 30 °C til 60 °C)	(innstilling i trinn på to timer) Trinnvis temperaturinnstilling i trinn på 10 °C	Temperaturinnstilling i trinn på 1 °C
Ukesprogram	På- og avslåing	Slå på, slå av og konfigurere ukesprogrammet
Ferie	Ikke aktuelt	På- og avslåing
Foreldrekontroll	Avslåing	På- og avslåing

**Tabell 2. NEX APP-kontroller**

Knapp	Beskrivelse
	Generell og aktuell statistikk ang. drift av ERA elektrisk oppvarmingselement
	PÅ/AV - på- og avslåing av det elektriske oppvarmingselementet i NEX APP
	Ukesprogram - åpner ukesprograminnstillinger
	Foreldrekontroll - aktivering av funksjonen låser alle knappene på kontrolleren
	Ferie - når denne er aktivert, stilles minimumstemperaturen automatisk inn på: 30 °C for radiatoren og 17 °C for rommet

**Tabell 3. Driftstilstander**

Lysdiodestatus	Driftsstatus for det elektriske oppvarmingselementet
L1 - konstant lilla farge L2 - konstant blå farge	Opprettholdelse av temperaturinnstillingen indikert av en del av L2-lysbjelken.
L1 - konstant lilla farge L2 - blå farge som gradvis blir lysere	Oppvarming til den innstilte temperaturen indikert av en del av lysbjelke L2 som blir gradvis lysere på farge fra den aktuelle temperaturen indikert av den delen av bjelken som er kontinuerlig tent.
L1 - konstant lilla farge L2 - blå farge som gradvis dimmes	Nedkjøling til den innstilte temperaturen indikert av en del av den tente lysbjelke L2 fra den aktuelle temperaturen indikert av den delen av L2-bjelken som gradvis dimmes.
L1 - ikke tent L2 - konstant blå farge	Modus for innstilling av oppvarmningsnivå. Temperaturen som for øyeblikket er valgt indikeres av en del av den tente L2-lysbjelken.
Temperaturnivå indikert av L2-lysbjelken (fig. 16)	1/4 tent bjelke - 30 °C 2/4 tent bjelke - 40 °C 3/4 tent bjelke - 50 °C komplett tent bjelke - 60 °C
L3 - konstant blå farge	Tidsur, "TURBO"-modus
L3 - blå farge som gradvis dimmes og blir lysere	Tidsur, "START/ STOPP"-modus
L3 - blinkende blå farge	Tidsur, "UTSATT START"-modus
L1 - blinkende lilla farge L2 - indikerer det elektriske oppvarmingselementets oppvarmningsnivå	ANTIFRYS-funksjon - beskyttelse mot at varmeoverføringsmediet (vannet) i radiatoren skal fryse
L1 - lilla farge som gradvis dimmes og blir lysere L3 - ikke tent	Drift i ukesprogrammodus
L1 - konstant lilla farge	Drift i tørkemodus (styring av vanntemperaturen i radiatoren)
L1 - konstant blå farge	Drift i oppvarmningsmodus
L2 - indikerer oppvarmningsnivået, andre lysdioder er ikke tent	Foreldrekontroll

**Tabell 4. Defektstater**

<b>Lysdiodestatus</b>	<b>Feilstatus for det elektriske oppvarmingselementet</b>
L1 - rød farge som blir lysere og gradvis dimmes L2 - blå farge som blir lysere og gradvis dimmes	Defekt elektrisk oppvarmingselement
L1 - det blinker vekselvist rødt og blått	Defekt radiatortemperaturføler
L1 - det blinker vekselvist blått og lilla L4 - blinkende blå farge	Tap av forbindelse med den valgfrie eksterne temperaturføleren
Tenning for fem sekunder hvert 30. sekund: L1 - rød L2 - de ytterste delene er blå	Lavt batterinivå i den eksterne åpent vindu-føleren
Tenning for fem sekunder hvert 30. sekund: L1 - rød L2 - den midtre delen er blå	Lavt batterinivå i den eksterne romtemperatur-føleren

Tap av forbindelse med den valgfrie eksterne temperaturføleren (Z-SKV-0006) kan være forårsaket av et utladet batteri i føleren.

I tilfelle en feiltilstand oppført i tabell 4, dersom dette ikke skyldes de ovennevnte årsakene og ikke er forårsaket av utladet batteri i føleren så henvend deg til produsenten.

**NO****Avfall elektrisk og elektronisk utstyr**

Elektrisk eller elektronisk utstyr som ikke lenger er egnet for bruk, skal samles inn separat og leveres til miljøvennlig resirkulering (Europeisk direktiv om avfall fra elektrisk og elektronisk utstyr). Bruk retur- og innsamlingsystemene som er etablert i det gitte landet for åvending av elektrisk eller elektronisk utstyr.

# Инструкция по использованию

## I. Радиатор с электрическим нагревательным элементом и контроллером ERA

Благодарим Вас за выбор продукции компании KORADO a.s. Наша продукция разрабатывается и производится в соответствии с действующими стандартами.



**Прочитайте это руководство, чтобы быть уверенными в безотказной работе устройства. Сохраните руководство или загрузите его в любое время с веб-сайта производителя: [www.korado.cz](http://www.korado.cz)**

## II. Требования безопасности



**Обратите особое внимание на информацию, приведенную в этом разделе. Несоблюдение правил техники безопасности может привести к угрозе жизни, здоровью или имуществу.**

### A. Безопасная установка радиатора с электрическим нагревательным элементом ERA (рис. 3, 4, 5, 6, 7, 8, 10, 12, 13)

1. Если вы приобрели товар, упаковка которого механически повреждена или намокла, сообщите об этом продавцу. Дефект упаковки способен привести к повреждению изделия, что может представлять опасность для пользователя.
2. Устройство должно быть собрано в соответствии с указаниями производителя, приведенными в данном руководстве.
3. Монтаж и замену электрического нагревательного элемента может выполнять только специалист с соответствующей электротехнической квалификацией. Перед первым подключением электроннагревательного элемента к электросети квалифицированный специалист должен проверить электробезопасность батареи отключения с этим нагревательным элементом. Кроме того перед первым подключением к сети он обязан убедиться, что электропроводка соответствует предписанным правилам безопасности. В ванных комнатах и душевых должны соблюдаться требования стандарта CSN 33 2000-7-701 (или МЭК 60364-7-701). При установке за пределами Чешской Республики необходимо соблюдать соответствующие местные нормативы.
4. Электрический нагревательный элемент подключается к монтажной коробке стационарного электrorаспределения с выключателем на входе и номинальным напряжением 230 В / 50 Гц. Электропроводка, к которой будет подключен нагревательный элемент, должна соответствовать правилам подключения электроприборов I класса требуемой мощности.
5. Необходимо убедиться, что электрическая цепь, питающая устройство, оснащена устройством защитного отключения на 30 мА.
6. Для подключения устройства к сети не используйте какие-либо переходники или удлинители.
7. Если устройство не снабжено вилкой на кабеле питания или средством отключения от источника питания с зазором между контактами на всех полюсах – для обеспечения полного отключения, – выключатель должен быть вмонтирован в стационарную электропроводку в соответствии с применимыми для этих случаев правилами.
8. Убедитесь, что после установки электроннагревательного элемента его кабель питания не соприкасается с горячими частями радиатора или обогревателя.
9. При перемещении и монтаже электроннагревательного элемента необходимо защищать его от ударов, чтобы не допустить механических повреждений.
10. Устройство предназначено для бытового использования.

### B. Применение радиатора с электрическим нагревательным элементом и контроллером

1. Используйте изделие только для тех целей, для которых оно предназначено производителем.
2. Устройство – не игрушка.
3. Периодически проверяйте оборудование, чтобы убедиться в его безопасном использовании (см. раздел VIII).
4. Не кладите кабель электроннагревательного элемента на нагретый радиатор!
5. Если кабель питания поврежден, немедленно отключите электроннагревательный элемент от сети и произведите профессиональный ремонт! Поврежденный кабель питания может быть заменен только производителем электроннагревательного элемента!
6. Если внутри вилки попала вода, запрещается вставлять ее в розетку (рис. 10)! Позаботьтесь о профессиональном ремонте.
7. Производитель не несет ответственности за последствия, возникшие в результате несанкционированного произвольного вмешательства в работу контроллера и изменения конструкции электроннагревательного элемента.
8. Никогда не отвинчивайте заглушки и электроннагревательный элемент (рис. 5). Любые действия с электрическим нагревательным элементом, способные нарушить его герметичность, могут выполняться только лицом, имеющим квалификацию электрика и прошедшим инструктаж производителя нагревательного элемента.
9. Не допускайте попадания жидкости на контроллер электроннагревателя (брызг, капель, текущей воды).
10. Дети в возрасте от 8 лет и старше, а также лица с ограниченными физическими, сенсорными или умственными способностями, с недостатком опыта и знаний, могут пользоваться данным прибором, если находятся под присмотром или проинструктированы о безопасном использовании прибора и понимают потенциальную опасность. Дети не должны играть с электроприбором. Дети не должны выполнять чистку и техническое обслуживание устройства без присмотра.
11. Чистите устройство только при отключенном питании.
12. Радиатор, оснащенный электроннагревательным элементом, может раскаляться до высокой температуры. Будьте осторожны, прикасаясь к устройству.
13. Не растягивайте слишком сильно и не перегибайте кабель питания, не кладите на него тяжелые предметы.
14. Радиатор с электроннагревательным элементом предназначен только для сушки высушенных в воде тканей!
15. Запрещается вставать на радиатор и вешать на него тяжелые предметы (рис. 13)!

### C. Установка и использование (рис. 2, 4, 5, 6, 7)

В отношении радиатора с электроннагревательным элементом действуют правила безопасности, приведенные в разделах II.A и II.B, а также следующие принципы:

1. Монтируйте радиатор, следуя указаниям производителя.
2. Радиатор с электроннагревательным элементом не должен располагаться непосредственно под розеткой (рис. 6).
3. Чтобы исключить опасность для младенцев, следует установить его таким образом, чтобы нижняя перекладина находилась на высоте не менее 600 мм от пола.
4. Радиатор может быть горячим и послужить причиной ожогов. Будьте особенно осторожны, когда рядом находятся дети или люди с ограниченными возможностями.
5. При сушке полотенца или одежды убедитесь, что используемые моющие средства и одежда подходят для сушки при высокой температуре и нет риска их повреждения или возникновения опасной ситуации.

## D. Порядок действий в аварийных ситуациях

1. «Аварийная ситуация» означает:
  - Возгорание или дым от радиатора или электронагревательного элемента
  - Утечка теплоносителя из радиатора с электронагревательным элементом
  - Неконтролируемый нагрев устройства
  - Наличие электрического напряжения на кожухе или поверхности радиатора
2. В случае аварийной ситуации:
  - Соблюдайте безопасную дистанцию
  - Отключите устройство от источника питания или обесточьте все здание
  - В случае пожара сообщите об этом в соответствующие службы или используйте средства пожаротушения, описанные в разделе II, D.3
  - Вызовите специалиста с соответствующей квалификацией для демонтажа устройства
  - После аварийной ситуации запрещается повторно подключать поврежденное устройство к источнику питания
3. Разрешенные средства пожаротушения  
Для тушения воспламенившегося устройства могут применяться средства, позволяющие тушить возгорания электрооборудования под напряжением до 1000 В.

## III. Назначение (рис. 2, 3)

Для нагрева содержащегося теплоносителя радиатор KORALLUX NEO-ERA оснащен электрическим нагревателем с контроллером ERA (рис. 1). В качестве теплоносителя используется антифриз, что позволяет использовать радиатор с электронагревательным элементом в зданиях с потенциальным понижением температуры ниже точки замерзания (до  $-10^{\circ}\text{C}$ ) в зимний период. Дизайнерские радиаторы KORALLUX NEO-ERA с электрическим нагревом теплоносителя предназначены для обогрева ванных комнат, коридоров, туалетов, спортивных залов и т.д.

**В случае использования радиатора для сушки тканей можно сушить только текстиль, выстиранный в воде!**

**Запрещается использовать электронагревательный элемент для нагрева масла!**

## IV. Технические характеристики – электронагревательный элемент ERA (рис. 1)

Потребляемая мощность электронагревательного элемента:	Таблица на странице 6
Размеры радиатора:	Таблица на странице 6
Рабочее напряжение:	230 В 50 Гц
Степень защиты:	IPX5
Класс электроприбора:	I
Кабель питания:	1,5 м (прямой)
Заделка кабеля:	без вилки
Рабочее положение:	вертикальное, кабель питания внизу (рис. 6)
Тип подключения:	Y (кабель питания может быть заменен только производителем)
Беспроводная связь:	Bluetooth с низким энергопотреблением 2,4 ГГц, радиочастота 868 МГц
Связь с датчиком (принадлежности):	Радиочастота 868 МГц
Питание дополнительных датчиков (принадлежности):	2 батарейки AAA

## V. Конструкция – электронагревательный элемент ERA (рис. 1, 11, 18)

1. Нагревательная часть
2. Панель контроллера
3. Кожух контроллера
4. Головка
5. Подключение кабеля питания
6. Кабель питания со свободными концами проводов

Кнопки с подсветкой (рис. 11):

S1 – «ВКЛ/ВЫКЛ»

S2 – «←»

S3 – «→»

Светодиодные индикаторы:

L1 – подсветка кнопки «S1», указывающая на рабочее состояние

L2 – световая полоска

L3 – значок таймера

L4 – значок беспроводной связи

## VI. Дополнительные принадлежности (рис. 7, 16, 17)

Дополнительные принадлежности продаются отдельно. Они должны соответствовать конкретной модели электронагревательного элемента. Эти предметы не входят в комплект.

Z-SKV-0010 – вилка с выключателем (рис. 7)

Z-SKV-0006 – датчик комнатной температуры, позволяющий контролировать температуру в помещении (рис. 16)

Z-SKV-0007 – датчик открытого окна или двери, позволяющий отключать функцию отопления на время, когда открыты окно или дверь (рис. 17)

## VII. Установка (рис. 2, 3, 4, 6, 7, 10, 19)



**Обратите особое внимание на информацию, приведенную в этом разделе. Несоблюдение правил техники безопасности может привести к угрозе жизни, здоровью или имуществу.**

**ПРЕДУПРЕЖДЕНИЕ!** Перед установкой убедитесь, что электронагревательный элемент не подключен к сети.

1. Радиатор с электронагревательным элементом всегда должен устанавливаться вертикально, чтобы кабель питания находился внизу (рис. 6). Иное положение не допускается!
2. Повернув корпус контроллера в соответствующем направлении, отрегулируйте нужное положение панели контроллера. Корпус контроллера может поворачиваться на  $330^{\circ}$ . Диапазон вращения ограничен тактильным ограничителем. Если не удастся отрегулировать контроллер, вращая его в одну сторону, попробуйте повернуть в другую (рис. 2)

3. Установите радиатор на стену в соответствии с указаниями производителя, с помощью крепежного набора, входящего в комплект. Если радиатор с электронагревательным элементом размещается в углу помещения или в нише, при установке необходимо соблюдать минимальное расстояние радиатора от стены 50 мм. Расстояние между задней стенкой обогревателя и стеной определяется размерами крепления, поставляемого вместе с обогревателем.
4. Электронагревательный элемент можно подключать только к розетке, оснащенной защитным контуром РЕ.
5. Перед первым включением электрического нагревательного элемента проверьте его состояние, см. раздел VII.
6. В случае стационарного встраивания устройства в электропроводку соблюдайте следующие условия:
  - a) Провод с коричневой изоляцией – фазный провод (L)
  - b) Провод с синей изоляцией – нейтральный провод (N)
  - c) Провод с желто-зеленой изоляцией – защитный провод (заземления) (PE)
7. При установке вилки с выключателем (Z-SKV-0010, рис. 7) в ванных комнатах и душевых должны соблюдаться требования стандарта ČSN 33 2000-7-701 (или IEC 60364-7-701) (рис. 3). Розетка, к которой будет подключен этот аксессуар, должна соответствовать предписанным правилам техники безопасности и стандартам и быть постоянно доступна (чтобы электронагревательный элемент можно было отключить от сети).

**ВНИМАНИЕ:** Вилка с выключателем Z-SKV-0010 имеет класс защиты IP44 и может эксплуатироваться в зоне III (розетки 230 В – нельзя размещать в зонах 0, I и II).

#### VIII. Проверка состояния устройства (рис. 1)



**Обратите особое внимание на информацию, приведенную в этом разделе. Несоблюдение правил техники безопасности может привести к угрозе жизни, здоровью или имуществу.**

Устройство следует проверять перед первым запуском и периодически во время эксплуатации. Рекомендуется провести проверку работоспособности в соответствии со следующим контрольным листом:

1. Герметичность соединения между электронагревательным элементом и радиатором  
Обратите внимание на следующее:
  - протечка теплоносителя (воды) из радиатора
  - влага, скапливающаяся на прокладке в месте соединения электронагревательного элемента с радиатором
2. Герметичность электронагревательного элемента  
Обратите внимание на следующее:
  - влага в месте соединения панели контроллера с корпусом (2, 3, рис. 1)
  - влага возле соединения кабеля питания с контроллером (5, рис. 1)
3. Состояние электрического соединения  
Проверьте:
  - состояние изоляции кабеля питания (отсутствие видимых повреждений изоляции: глубоких царапин, трещин)
  - состояние штекера (отсутствие трещин, ослабление соединительных штифтов, затянутый кабель)
  - соединение кабеля с устройством (кабель должен быть присоединен плотно)
4. Ограничитель вращения пульта нагревательного элемента  
Контроллер электронагревательного элемента не может вращаться неограниченно: если после полного оборота вы не ощущаете никакого сопротивления, это означает, что ограничитель вращения поврежден.
5. Состояние панели и корпуса контроллера (2, 3, рис. 1)  
Обратите внимание на следующее:
  - трещины
  - незакрепленные элементы
  - протечки корпуса
  - зазор между нагревательной частью и корпусом контроллера
6. Правильный нагрев электронагревательного элемента  
Примерно через 30 минут после включения электронагревательного элемента с заданной максимальной температурой вы должны заметить выраженный нагрев радиатора.

#### IX. Функционирование (рис. 1, 9, 11, 15, 16, 17)

1. Устройство можно управлять на месте, с помощью кнопок, а также с использованием приложения для мобильных устройств на базе Android и iOS, которое доступно для скачивания в App Store и Google Play (рис. 11). Приложение NEX APP – бесплатное.
2. Сушка: Настройка температуры теплоносителя (воды) в диапазоне от 30 °C до 60 °C.
3. Отопление: Установка температуры в помещении в диапазоне от 17 °C до 24 °C. Эта функция доступна, если устройство оснащено внешним датчиком температуры (Z-SKV-0006, раздел VI).
4. Функция отключения отопления при открытом окне: Эта функция доступна, если устройство оснащено внешним датчиком открытого окна (Z-SKV-0007, раздел VI).
5. Недельная программа с возможностью установки до 3 временных интервалов на каждый день недели. Только с помощью мобильного приложения.
6. Функция сушки в трех возможных режимах с изменением температуры согласно таймеру:
  - a) Режим «ПУСК/СТОП» – нагрев элемента до заданной температуры и последующее отключение прибора через установленное время: от 1 ч до 4 ч
  - b) Режим «ТУРБО» – нагрев элемента до заданной температуры и последующий возврат к предыдущей настройке по истечении установленного времени: от 1 ч до 4 ч
  - c) Режим «ОТЛОЖЕННЫЙ ПУСК» – по истечению заданной задержки: от 2 ч до 8 ч нагревательный элемент включается с установленной температурой, а затем прибор выключается по прошествии выбранного времени: от 1 ч до 4 ч
7. Функция «РЕЖИМ ОТПУСКА», т. е. возможность быстрого изменения рабочих параметров устройства – понижения температуры до минимальных значений: 17 °C для помещения, 30 °C для радиатора – только с помощью мобильного приложения.
8. Функция РОДИТЕЛЬСКОГО КОНТРОЛЯ – блокировка кнопок на панели электроприбора из приложения NEX APP.
9. Счетчик количества и стоимости потребленной электроэнергии – только из приложения NEX APP.
10. Интеллектуальная визуализация рабочих условий и температуры с помощью технологии цветных светодиодов – см. раздел X.15
11. Возможность поворота контроллера на 330°.
12. Интеллектуальный контроль функционирования - микропроцессорное управление.
13. Функция АНТИФРИЗ – защита от замерзания теплоносителя в радиаторе.

14. Двухступенчатая тепловая защита:
  - a) контроллер не позволяет температуре подниматься выше 60 °С,
  - b) в случае повреждения управляющей электроники термозащитный отключает питание электронагревательного элемента в момент неконтролируемого повышения температуры
15. Низкое энергопотребление: во время работы, благодаря усовершенствованной электронике, и в режиме ожидания, благодаря использованию электроники, изготовленной по технологии сверхнизкого энергопотребления «Ultra-Low-Power».
16. Управление функциями с помощью кнопок на устройстве и в приложении NEX APP.

## X. Управление (рис. 1, 11, 15, 16, 17)

1. Контроллер ERA оснащен встроенным и постоянно активным модулем связи Bluetooth с низким энергопотреблением. Этот модуль используется для удаленного управления электронагревательным элементом с помощью мобильных устройств на базе Android или iOS. Для других устройств контроллер Bluetooth отображается как «NEX1.0». В момент подключения устройства необходимо нажать кнопку «↔» (S2) на контроллере электронагревательного элемента (подсвечивается во время подключения) (см. рис.15 – QR-код). Если первое сопряжение прошло неудачно, повторите попытку. В случае неудачи перезагрузите смартфон/iPhone и сам электронагревательный элемент, выключив и включив его, а затем снова выполните сопряжение обоих устройств. В случае дальнейших проблем с сопряжением или со связью между смартфоном/iPhone и электронагревательным элементом удалите прибор из списка сопряженных устройств в приложении NEX APP и настройках Bluetooth на смартфоне/iPhone, а затем снова выполните сопряжение. Не забудьте подтвердить сопряжение кнопкой «↔» (S2) на электронагревательном элементе. Если у вас есть дополнительные вопросы, мы в вашем распоряжении. Чтобы ускорить определение проблемы, проверьте наклейку на задней панели контроллера и убедитесь, что ваш электрический нагревательный элемент позволяет выполнять сопряжение со смартфоном/iPhone (NEX APP).
2. Для создания пары между электронагревательным элементом (контроллером NEX 1.0) и внешним датчиком комнатной температуры (Z-SKV-0008) радиатор должен находиться в режиме ожидания (светодиоды L1, L2 и L3 не горят). Чтобы начать подключение, сначала нажмите кнопку «←» (S2), а затем кнопку «ВКЛ/ВЫКЛ» (S1) и удерживайте обе в течение примерно 5 секунд, пока не начнет мигать светодиод (L4). Затем в течение 30 секунд вставьте батарейки и нажмите кнопку между батарейками (S4) на внешнем датчике температуры (рис. 16). Успешное соединение устройства будет подтверждено короткой вспышкой синего светодиода (L5) на датчике (рис. 16).
3. Нажатие кнопки «ВКЛ/ВЫКЛ» (S1) включает электронагревательный элемент, двойное нажатие «ВКЛ/ВЫКЛ» (S1) выключает его.
4. Чтобы перейти в режим настройки температуры, до которой должна нагреваться вода в радиаторе (от 30 °С до 60 °С), нажмите «+» (S3) или «-» (S2). Во время установки температуры кнопка «+» (S3) увеличивает заданную температуру на 10 °С, а кнопка «-» (S2) – уменьшает на 10 °С.
5. Во время настройки температуры световая полоска (L2) показывает этот процесс (см. рис.16).
6. Чтобы запустить режим таймера «ТУРБО» (см. раздел IX.6b), нажмите и удерживайте кнопку «+» (S3) около 3 секунд. При запуске таймера электронагревательный элемент сообщает об этом значком таймера (L3), после чего переходит в режим настройки интервала времени. Время в диапазоне от 1 до 4 часов задается с помощью кнопок «+» (S3) и «-» (S2). Текущее выбранное время отображается подсветкой соответствующей части световой полоски (L2). Установив время, подтвердите свой выбор кнопкой «ВКЛ/ВЫКЛ» (S1). Электронагревательный элемент сообщит о подтверждении, трижды мигнув светодиодом «ВКЛ/ВЫКЛ» (L1), и перейдет к настройке температуры по таймеру. Температура устанавливается таким же образом, как и в стандартном режиме работы электронагревательного элемента (раздел X.4). Установленная температура подтверждается нажатием кнопки «ВКЛ/ВЫКЛ» (S1) или автоматически спустя несколько секунд. После этого электронагревательный элемент приступит к работе в режиме таймера «ТУРБО». Световая полоска (L2) показывает этот процесс (см. рис.11).
7. Чтобы запустить режим таймера «ПУСК/СТОП» (см. раздел IX.6a), нажмите и удерживайте кнопку «-» (S2) около 3 секунд. Электронагревательный элемент сообщит о включении таймера мигающим значком таймера (L3). Далее продолжительность и температура таймера устанавливается таким же образом, как и в режиме «ТУРБО» (раздел X.6).
8. Чтобы запустить режим таймера «ОТЛОЖЕННЫЙ ПУСК» (см. раздел IX.6c), одновременно нажмите и удерживайте кнопки «-» (S2) и «+» (S3) около 3 секунд. Электронагревательный элемент сообщит о включении таймера равномерно мигающим значком таймера (L3). На первом этапе с помощью кнопок «-» (S2) и «+» (S3) необходимо выбрать интервал задержки в диапазоне от 2 до 8 часов. Текущее выбранное время отображается с помощью подсветки соответствующей части световой полоски (L2). Заданный интервал необходимо подтвердить кнопкой (L1), после чего предстоит настроить длительность работы по таймеру. Длительность работы настраивается так же, как и время задержки, но в диапазоне от 1 до 4 часов. После подтверждения длительности работы электронагревательный элемент перейдет к настройке температуры, которая осуществляется таким же образом, как и в стандартном режиме работы (раздел X.4). Установленная температура автоматически подтверждается спустя несколько секунд бездействия или после нажатия кнопки «ВКЛ/ВЫКЛ» (S1). После этого таймер запускается, а чем свидетельствует отключение всех индикаторов, кроме мигающего диода таймера (L3).
9. Если при настроенных таймерах включить и выключить электроприбор кнопкой «ВКЛ/ВЫКЛ» (S1), все заданные значения будут удалены. Сбой питания не приводит к отключению таймеров. После восстановления питания контроллер завершает выполнение функции таймера.
10. Чтобы включить/выключить режим недельной программы, нажмите и удерживайте кнопку «ВКЛ/ВЫКЛ» (S1) около 7 секунд. Настройка еженедельной программы возможна в приложении NEX APP.
11. Чтобы выключить недельную программу при активированном родительском контроле, нажмите и удерживайте кнопку «ВКЛ/ВЫКЛ» (S1) около 10 секунд. Включить и выключить эту функцию можно из приложения NEX APP.
12. Функция «АНТИФРИЗ». Уменьшение температуры теплоносителя (воды) в радиаторе ниже 6 °С активирует функцию «АНТИФРИЗ». Функция активируется, если электроприбор подключен к электрической сети (в режиме ожидания). «АНТИФРИЗ» заключается в циклическом нагреве теплоносителя (воды) до температуры 40 °С с последующим переходом в режим ожидания. Процесс повторяется до тех пор, пока контроллер не зарегистрирует поддержание температуры выше 6 °С. ПРЕДУПРЕЖДЕНИЕ! Чтобы функция «АНТИФРИЗ» работала правильно, не отключайте нагревательный элемент от электрической сети. Управление электронагревателем происходит по технологии «Ultra-Low-Power», что означает исключительно низкое энергопотребление даже в режиме ожидания.
13. Если сетевое напряжение возобновляется после предыдущего сбоя питания (неполадки в электросети или извлечение вилки из розетки), электронагревательный элемент продолжает работу в том же режиме, что и до обесточивания.
14. Электронагревательный элемент приспособлен для работы со стандартным таймером.
15. Режимы работы электронагревательного элемента описаны в таблице 1.

## XI. Уход

Во время чистки отключите электронагревательный элемент от источника питания. Контроллер и кабель питания не должны подвергаться воздействию жидкости (брызг, капель, струи). Дети не должны выполнять уход за оборудованием без надлежащего присмотра. Для чистки рекомендуется использовать мягкие тряпки или губки. Ни в коем случае не используйте едкие или абразивные чистящие средства или острые предметы! Это защитит поверхность нагревательного элемента и контроллера от порчи.

- Окрашенные поверхности мойте теплой водой с деликатными чистящими средствами.

- Хромированные поверхности очищайте с помощью средств, предназначенных для этой цели.

## XII. Условия транспортировки и хранения

Во время транспортировки и хранения оборудование не должно подвергаться:

1. Прямому воздействию воды
2. Температурам за пределами диапазона от 5 °С до 35 °С
3. Влажности более 70 %
4. Воздействию больших нагрузок и перегрузок, способных повредить электронику. Воздействие вышеуказанных факторов риска может привести к повреждению управляющей электроники нагревательного элемента.

Таблица 1. Функция

Функция	Управление на устройстве	Управление в приложении
Сушка – настройка температуры в диапазоне от 30 °С до 60 °С	Температура регулируется с интервалом 10 °С	Настройка температуры с интервалом 1 °С
Отопление – настройка температуры в диапазоне от 17 °С до 24 °С	Температура регулируется с интервалом 1 °С	Настройка температуры с интервалом 0,1 °С
Установка времени таймера	Настройка производится с интервалом 1 час для всех периодов, кроме задержки таймеров «ОТЛОЖЕННЫЙ ПУСК»	Время задается с точностью до 1 минуты
Настройка рабочей температуры по таймерам (диапазон от 30 °С до 60 °С)	(регулировка каждые 2 часа) Температура регулируется с интервалом 10 °С	Настройка температуры с интервалом 1 °С
Недельная программа	Включение и выключение	Включение, выключение и настройка недельной программы
Режим отпуска	Ничего	Включение и выключение
Родительский контроль	Выключение	Включение и выключение

Таблица 2. Управление приложением NEX APP

Кнопка	Описание
	Общая и текущая статистика эксплуатации электроннагревательного элемента ERA
	ВКЛ/ВЫКЛ – включение и выключение электроннагревательного элемента NEX APP
	Недельная программа – открывает настройки недельной программы
	Родительский контроль – включение функции блокирует все кнопки на панели управления
	Отпуск – после активации автоматически устанавливается минимальная температура: 30 °С для радиатора и 17 °С для помещения

Таблица 3. Режимы работы

Сигнал индикаторов	Режим работы электроннагревательного элемента
L1 – непрерывный фиолетовый L2 – непрерывный синий	Поддержание заданной температуры показано делениями световой полоски L2.
L1 – непрерывный фиолетовый L2 – усиливающий яркость синий	Нагрев до заданной температуры отображает усиливающая яркость часть светящейся полоски L2, начиная с текущей температуры, обозначается непрерывно светящейся частью световой полоски.
L1 – непрерывный фиолетовый L2 – затухающий синий	Охлаждение до заданной температуры отображается непрерывно светящейся частью полоски L2, начиная с текущей температуры, обозначается затухающей частью полоски L2.
L1 – не горит L2 – непрерывный синий	Режим настройки уровня нагрева. Выбранная в данный момент температура отображается в виде подсвеченной части полоски L2.
Уровни температуры, показываемые полоской L2 (рис. 16)	1/4 светящейся полосы – 30 °С 2/4 светящейся полосы – 40 °С 3/4 светящейся полосы – 50 °С полная светящаяся полоса – 60 °С
L3 – непрерывный синий	Таймер, режим «ТУРБО»
L3 – темнеющий и светлеющий синий	Таймер, режим «ПУСК/СТОП»
L3 – мигающий синий	Таймер, режим «ОТЛОЖЕННЫЙ ПУСК»
L1 – мигающий фиолетовый L2 – показывает уровень нагрева электроннагревательного элемента	Функция АНТИФРИЗ – защита от замерзания теплоносителя (воды) в радиаторе
L1 – темнеющий и светлеющий фиолетовый L3 – не горит	Работа в режиме недельной программы
L1 – непрерывный фиолетовый	Работа в режиме сушки (контроль температуры воды в радиаторе)
L1 – непрерывный синий	Работа в режиме отопления
L2 – показывает уровень нагрева, остальные индикаторы не горят	Родительский контроль

**Таблица 4. Неисправности**

Сигнал индикаторов	Состояние неисправности электронагревательного элемента
L1 – светлеющий и темнеющий красный L2 – светлеющий и темнеющий синий	Неисправность электронагревательного элемента
L1 – попеременно мигающий красный и синий	Неисправность датчика температуры радиатора
L1 – попеременно мигающий синий и фиолетовый L4 – мигающий синий	Потеря связи с дополнительным внешним датчиком температуры
Вспыхивает на 5 секунд каждые 30 секунд: L1 – красный L2 – края синие	Низкий уровень заряда батареи во внешнем датчике открытого окна
Вспыхивает на 5 секунд каждые 30 секунд: L1 – красный L2 – средняя часть синяя	Низкий уровень заряда батареи во внешнем датчике температуры помещения

Потеря связи с дополнительным внешним датчиком температуры (Z-SKV-0006) может быть вызвана разряженной батареей в датчике.

Если неисправность, присутствующая в таблице 4, вызвана иными причинами, нежели указанными выше, или разряжена батарея датчика, обратитесь к производителю.



**Старое электрическое и электронное оборудование**

Электрическое или электронное оборудование, более не пригодное для использования, должно быть собрано отдельно от других отходов и отправлено на экологически безопасную переработку (Европейская директива о старом электрическом и электронном оборудовании). Для утилизации старого электрического или электронного оборудования используйте местные системы возврата и сбора отходов.

## Керівництво з застосування

### I. Радіатор опалення з електричним нагрівальним елементом з регулятором ERA

Вітаємо з вибором продукції KORADO a.s. Наші продукти розроблені та виготовлені відповідно до чинних стандартів.



**Прочитайте керівництво, щоб ваш пристрій працював безперебійно. Збережіть керівництво або будь-коли завантажте його з веб-сайту виробника: [www.korado.cz](http://www.korado.cz)**

### II. Вимоги щодо безпеки



**Зверніть особливу увагу на інформацію в цьому розділі. Недотримання правил безпеки може призвести до загрози життю, здоров'ю та майну.**

### A. Безпечне встановлення радіатора опалення з електричним нагрівальним елементом ERA (рис. 3, 4, 5, 6, 7, 8, 10, 12, 13)

1. Якщо ви придбали товар, упаковка якого має ознаки механічних пошкоджень, витіку теплоносія або намочка, вам слід повідомити про це продавця. Пошкодження упаковки може призвести до пошкодження виробу, що може становити небезпеку для користувача.
2. Обладнання слід збирати відповідно до інструкцій виробника, що містяться в цьому керівництві.
3. Встановлення радіатора опалення з електричним нагрівальним елементом повинно виконуватися тільки кваліфікованим електриком. Перед першим підключенням електричного нагрівального елемента до електромережі електробезпеку радіатора опалення повинен перевірити кваліфікований фахівець. Водночас, перед першим підключенням до електромережі він повинен перевірити, чи відповідає електроустановка встановленим правилам безпеки. У ванних і душових кімнатах необхідно дотримуватися положень стандарту EN 33 2000-7-701 (або IEC 60364-7-701). У разі встановлення за межами Чеської Республіки необхідно дотримуватися відповідних національних норм.
4. Електричний нагрівальний елемент підключається до монтажної коробки стаціонарної електророзподільної мережі за допомогою вимикача на вході та номінальної напруги 230 В / 50 Гц. Електропроводка, до якої підключається електричний нагрівальний елемент, повинна відповідати правилам підключення електроприладів класу I необхідної потужності.
5. Необхідно переконатися, що ланцюг в електричній системі, що живить пристрій, обладнано пристроєм захисного відключення 30 mA.
6. Не використовуйте адаптери або подовжувачі для живлення пристрою.
7. Якщо обладнання не забезпечене вилкою на шнурі живлення або засобом відключення від джерела живлення з зазором між контактами на всіх полюсах для забезпечення повного відключення, такий вимикач повинен бути встановлений в стаціонарній електропроводці відповідно до правил, що застосовуються до такого встановлення.
8. Переконайтеся, що після встановлення електричного нагрівального елемента його кабель живлення не торкається гарячих частин електричного нагрівального елемента або радіатора опалення.
9. Під час переміщення та встановлення електричний нагрівальний елемент повинен бути захищений від ударів, щоб запобігти механічним пошкодженням.
10. Прилад призначений для побутового використання.

### UA B. Радіатор опалення з електричним нагрівальним елементом з регулятором

1. Використовуйте виріб лише за призначенням, визначеним виробником.
2. Пристрій не є іграшкою.
3. Регулярно перевіряйте пристрій, щоб переконатися, що він безпечний у використанні (див. розділ VIII).
4. Не кладіть кабель живлення електричного нагрівального елемента на нагрітий радіатор опалення!
5. У разі пошкодження кабелю живлення негайно відключіть електричний нагрівальний елемент від мережі та забезпечте проведення ремонту! Пошкоджений кабель живлення може замінити тільки виробник електричного нагрівального елемента!
6. Якщо в мережеву вилку потрапила вода, заборонено вставляти її в розетку (рис. 10)! Забезпечте проведення ремонту.
7. Виробник не несе відповідальності за наслідки, що виникли в результаті самовільного втручання в регулятор, електричний нагрівальний елемент або радіатор опалення неуповноваженими особами.
8. Ніколи не послабляйте пробки та електричний нагрівальний елемент (рис. 5). Будь-які втручання в радіатор опалення з електричним нагрівальним елементом, під час яких порушується його герметичність, можуть проводитися тільки особою з відповідною електротехнічною кваліфікацією, яка також навчена для цих цілей виробником радіатора опалення.
9. Не допускайте потрапляння на регулятор електричного нагрівального елемента рідини (бризки, краплі, стікання рідини).
10. Цим приладом можуть користуватися діти віком від 8 років та особи з обмеженими фізичними, сенсорними або розумовими здібностями або з недостатнім досвідом і знаннями за умови, що вони перебувають під наглядом або були проінструктовані про безпечне використання приладу та розуміють потенційні небезпеки. Діти не повинні гратися з приладом. Чищення та технічне обслуговування користувачем не повинні виконуватися дітьми без нагляду.
11. Очищуйте прилад тільки при відключеному електроживленні.
12. Радіатор опалення, оснащений електричним нагрівальним елементом, може нагріватися до високих температур. Будьте обережні при контакті з приладом.
13. Не розтягуйте і не згинайте шнур живлення, не ставте на нього важкі предмети.
14. Радіатор опалення призначений тільки для сушіння текстильних матеріалів, випраних у воді!
15. Забороняється ставити на радіатор опалення та вшати на нього важкі предмети (рис. 13)!

### C. Встановлення та використання (рис. 2, 4, 5, 6, 7)

У випадку радіатора опалення з електричним нагрівальним елементом діють правила безпеки, викладені в пунктах II.A і II.B, а також наступні правила:

1. Встановлюйте радіатор опалення відповідно до інструкцій виробника.
2. Радіатор опалення з електричним нагрівальним елементом не можна розміщувати безпосередньо під розеткою (рис. 6).
3. Щоб уникнути небезпеки для дуже маленьких дітей, його слід встановлювати так, щоб найнижча перекладина знаходилася на висоті не менше 600 мм над підлогою.
4. Радіатор опалення може бути гарячим і спричинити опіки. Будьте особливо обережні, коли поруч знаходяться діти або люди з обмеженими можливостями.
5. Під час сушіння рушників або одягу переконайтеся, що м'ячоті засоби можна використовувати, а випраний одяг можна сушити при високих температурах і немає ризику їх пошкодження або створення небезпечної ситуації.

### D. Порядок дій у надзвичайних ситуаціях

1. Під «надзвичайною ситуацією» розуміється наступне:

- Загоряння або дим з радіатора опалення або електричного нагрівального елемента
  - Вітик теплоносія з радіатора опалення з електричним нагрівальним елементом
  - Неконтрольоване нагрівання пристрою
  - Наявність електричної напруги на корпусі або поверхні радіатора опалення
2. У разі виникнення надзвичайної ситуації:
    - Дотримуйтесь безпечної відстані
    - Відключіть прилад від електромережі або відключіть електропостачання всього об'єкту
    - У разі пожежі повідомте відповідні служби або скористайтеся засобами пожежогасіння, описаними в пункті II. D.3
    - Виклиньте кваліфікованого спеціаліста для демонтажу обладнання
    - Забороняється повторне підключення пошкодженого обладнання до електромережі після надзвичайної ситуації
  3. Дозволені засоби пожежогасіння. Займання на пристроях можна гасити засобами, які здатні гасити пожежі електрообладнання з напругою до 1000 В.

### III. Призначення (рис. 2, 3)

Радіатор опалення KORALUX NEO-ERA оснащений електронагрівальним елементом з регулятором ERA для нагрівання теплоносія, яким він наповнений (рис. 1). В якості теплоносія як наповнювач радіатора опалення використовуються антифриз, що дозволяє використовувати радіатор опалення з електричним нагрівальним елементом в об'єктах з очікуваним зниженням температури нижче точки замерзання (до -10 °C) в зимовий період. Дизайнерські радіатори опалення KORALUX NEO-ERA з електрорігидіровим теплоносієм призначені для обігріву ванних кімнат, коридорів, санвузлів, спортзалів тощо.

**!При використанні радіатора опалення для сушіння текстилю можна сушити лише текстиль, випраний у воді!  
!Електричний нагрівальний елемент заборонено використовувати для нагрівання мастила!**

### IV. Технічні дані - електричний нагрівальний елемент ERA (рис. 1)

Споживана потужність електричного нагрівального елемента:	Таблиця на сторінці 5
Розміри радіатора опалення:	Таблиця на сторінці 5
Робоча напруга:	230 В 50 Гц
Захист:	IPX5
Клас приладу:	I
Кабель живлення:	1,5 м (прямий) без вилики
Закінчення кабелю:	вертикальне з кабелем живлення внизу (рис. 6)
Робоче положення:	У (кабель живлення може бути замінений тільки виробником)
Тип підключення:	Bluetooth з низьким енергоспоживанням 2,4 ГГц, Радіочастота 868 МГц
Бездротовий зв'язок:	Радіочастота 868 МГц
Зв'язок з датчиком (аксесуари):	2 батарейки типу AAA
Живлення для додаткових датчиків (аксесуари):	

### V. Конструкція - електричний нагрівальний елемент ERA (рис. 1, 11, 18)

1. Нагрівальна частина
2. Панель регулятора
3. Кришка регулятора
4. Головка
5. Підключення кабелю живлення
6. Кабель живлення з вільними кінцями проводів

Кнопки з підсвічуванням (рис. 11):

- S1 – «ON/OFF» (УВІМК./ВИМК.)
- S2 – «—»
- S3 – «+»

Світлодіодна сигналізація:

- L1 - підсвічення кнопки «S1», що вказує на робочий стан
- L2 - світлова смужка
- L3 - піктограма таймера
- L4 - піктограма бездротового зв'язку

### VI. Додаткові аксесуари (рис. 7, 16, 17)

Додаткові аксесуари продаються окремо. Вони відповідають конкретній моделі електричного нагрівального елемента. Вони не входять до складу приладу.

- Z-SKV-0010 – вилка з вимикачем (рис. 7)
- Z-SKV-0006 – датчик кімнатної температури для контролю температури в приміщенні (рис. 16)
- Z-SKV-0007 – датчик відчиненого вікна або дверей для вимкнення функції обігріву на час, коли вікно або двері відчинені (рис. 17)

### VII. Монтаж (рис. 2, 3, 4, 6, 7, 10, 19)



**Зверніть особливу увагу на інформацію в цьому розділі. Недотримання правил безпеки може призвести до загрози життю, здоров'ю та майну.**

**ПОПЕРЕДЖЕННЯ!** Перед установкою переконайтеся, що електричний нагрівальний елемент не підключений до електромережі.

1. Радіатор опалення з електричним нагрівальним елементом завжди повинен бути встановлений у вертикальному положенні з кабелем живлення внизу (рис. 6). Інше розташування заборонено!
2. Поверніть кришку регулятора у відповідному напрямку, щоб відрегулювати бажане положення панелі регулятора. Кришку регулятора можна повертати на 330°. Діапазон обертання обмежений тактильним обмежувачем. Якщо регулятор не вдається відрегулювати поворотом в одному напрямку, спробуйте повернути його в протилежному напрямку (рис. 2).
3. Встановіть радіатор опалення на стіну відповідно до інструкцій виробника за допомогою монтажного набору, що входить до комплексу поставки. Якщо радіатор опалення з електричним нагрівальним елементом розташований у кутку приміщення або в ніші тощо, при установці необхідно дотримуватися мінімальної бічної відстані радіатора опалення від стіни 50 мм. Відстань між задньою стороною радіатора опалення та стіною визначається розмірами кріплення, яке постачається разом з радіатором опалення.

4. Електричний нагрівальний елемент можна підключати тільки до розетки, обладнаної захисним заземленням.
5. Перед першим ввімкненням електричного нагрівального елемента перевірте його стан, див. розділ VIII.
6. При постійному підключенні приладу до установки дотримуйтесь наступних інструкцій:
  - a) коричнева ізоляція проводу – фазний провід (L)
  - b) синя ізоляція проводу – нульовий провід (N)
  - c) жовто-зелена ізоляція проводу – захисний провід (заземлення) (PE)
7. При установці вилки з вимикачем (Z-SKV-0010, рис. 7) у ванних і душових кімнатах необхідно дотримуватися положень стандарту ČSN 33 2000-7-701 (або IEC 60364-7-701) (рис. 3). Штепсельна розетка, до якої буде підключено це додаткове обладнання, повинна відповідати встановленим вимогам і нормам безпеки і бути постійно доступною (щоб можна було відключити електричний нагрівальний елемент від мережі).

**УВАГА: Вилка з вимикачем Z-SKV-0010 має ступінь захисту IP44 і може працювати в зоні III (розетки 230 В – не можна розміщувати в зонах 0, I і II).**

### VIII. Перевірка стану пристрою (рис. 1)



**Зверніть особливу увагу на інформацію в цьому розділі. Недотримання правил безпеки може призвести до загрози життю, здоров'ю та майну.**

Прилад слід перевіряти перед першим запуском і періодично під час використання. Рекомендується перевіряти технічний стан згідно з таким переліком:

1. Герметичність з'єднання між електричним нагрівальним елементом і радіатором опалення  
Зверніть увагу на:
  - витік теплоносія (води) з радіатора опалення
  - накопичення вологи на ущільнювачі в місці з'єднання електричного нагрівального елемента з радіатором опалення
2. Герметичність електричного нагрівального елемента  
Зверніть увагу на:
  - вологу в місці з'єднання панелі з кришкою регулятора (2, 3, рис. 1)
  - вологу в місці з'єднання кабелю живлення з регулятором (5, рис. 1)
3. Стан електричного з'єднання  
Перевірте:
  - стан ізоляції кабелю живлення (відсутність видимих пошкоджень ізоляції – глибоких подряпин, тріщин)
  - стан штекера (відсутність тріщин, розхитаних з'єднувальних контактів, затягнутого кабелю)
  - підключення кабелю до пристрою (кабель повинен бути щільно і надійно приєднаний)
4. Стан обмежувача обертання регулятора нагрівального стрижня  
Регулятор електричного нагрівального елемента не може обертатися без обмежень – якщо ви не відчуваєте опору після повного обертання, це означає, що обмежувач обертання пошкоджений.
5. Стан панелі та кришки регулятора (2, 3, рис. 1)  
Зверніть увагу на:
  - тріщини
  - незакріплені елементи
  - негерметичність кришки
  - зазор між нагрівальною частиною та кришкою регулятора
6. Правильний нагрів електричного нагрівального елемента  
Приблизно через 30 хвилин після ввімкнення електричного нагрівального елемента з встановленою максимальною температурою нагріву ви повинні помітити значний нагрів радіатора опалення.

### IX. Функціональність (рис. 1, 9, 11, 15, 16, 17)

1. Пристроєм можна керувати локально за допомогою кнопок, а також за допомогою додатку для мобільних пристроїв Android та iOS, який доступний для завантаження в App Store та Google Play (рис. 11). Додаток NEX APP є безкоштовним.
2. Сушіння: Встановіть температуру теплоносія (води) в діапазоні 30 °C – 60 °C.
3. Опалення: Налаштування температури в приміщенні в діапазоні 17 °C – 24 °C. Ця функція доступна, якщо прилад оснащений зовнішнім датчиком температури (Z-SKV-0006, розділ VI).
4. Функція вимкнення обігріву при відчиненому вікні: Ця функція доступна, якщо пристрій оснащений зовнішнім датчиком відчиненого вікна (Z-SKV-0007, розділ VI).
5. Тижнева програма з можливістю налаштування до 3 часових інтервалів для кожного дня тижня. Тільки з мобільним додатком.
6. Функція сушіння в трьох варіантах роботи з можливістю зміни температури під час роботи таймерів:
  - a) режим «START/STOP» (СТАРТ/СТОП) – нагрівання електричного нагрівального елемента до обраної температури і подальше вимкнення приладу після закінчення обраного часу: від 1 год до 4 год
  - b) режим «TURBO» (ТУРБО) – нагрівання електричного нагрівального елемента до обраної температури з подальшим поверненням до попередніх налаштувань після закінчення обраного часу: від 1 год до 4 год
  - c) режим «ODLOŽENÝ START» (ВІДКЛАДЕНИЙ ПУСК) – після обраного часу затримки: від 2 год до 8 год, запуск електричного нагрівального елемента з налаштованою температурою з подальшим вимкненням приладу після обраного часу роботи: від 1 год до 4 год
7. Функція «DOVOLENÁ» (ВІДПУСТКА), тобто можливість швидкої зміни робочих параметрів приладу – зниження температури до найнижчого значення: 17 °C для приміщення, 30 °C для обігрівача – тільки за допомогою мобільного додатку.
8. Функція «RODIČOVSKÁ KONTROLA» (БАТЬКІВСЬКИЙ КОНТРОЛЬ) – полягає в блокуванні кнопок на пристрої з рівня додатку NEX APP.
9. Лічильник кількості та вартості спожитої електроенергії – тільки з додатком NEX APP.
10. Розумна візуалізація робочих станів та температури за допомогою кольорової світлодіодної технології – див. пункт X.15.
11. Регулятор можна повертати на 330°.
12. Розумне контроль роботи – мікропроцесорне управління.
13. Функція «ANTIFREEZE» (АНТИФРИЗ) – захист від замерзання теплоносія в нагрівачі.
14. Двоступеневий тепловий захист:
  - a) регулятор не дозволить температурі піднятися вище 60 °C,
  - b) тепловий запобіжник відключить живлення електричного нагрівального елемента в момент неконтрольованого підвищення температури в разі пошкодження керуючої електроніки

- Низьке енергоспоживання під час роботи завдяки вдосконаленій електроніці та в режимі очікування завдяки використанню електроніки, виготовленої за технологією Ultra-Low-Power.
- Керування функціями за допомогою кнопок на приладі та в додатку NEX APP.

#### X. Управління (рис. 1, 11, 15, 16, 17)

- Регулятор ERA має вбудований і постійно активний модуль зв'язку Bluetooth з низьким енергоспоживанням. Цей модуль використовується для дистанційного управління електричним нагрівальним елементом за допомогою мобільних пристроїв на базі Android або iOS. Для інших Bluetooth-пристроїв контролер відображається як NEX1.0. Під час сполучення пристрою потрібно натиснути кнопку «<» (S2) (підвісується під час підключення на регулятор електричного нагрівального елемента (див. рис. 15 - QR-код). Якщо перше сполучення не вдалося, спробуйте ще раз. Якщо не вдається, перезавантажте смартфон/iPhone та електричний нагрівальний елемент, вимкнувши та увімкнувши живлення, а потім знову з'єднайте два пристрої. У разі проблем з подальшим сполученням або проблем зі зв'язком між смартфоном/iPhone та електричним нагрівальним елементом, видаліть пристрої зі списку сполучених пристроїв у додатку NEX APP та налаштуваннях Bluetooth на смартфоні/iPhone, а потім виконайте сполучення ще раз. Не забудьте підтвердити сполучення кнопкою «<» (S2) на електричному нагрівальному елементі. Якщо у вас виникли додаткові запитання, звертайтеся до нас. Щоб прискорити перевірку проблеми, перевірте наклеюючи на задній панелі регулятора, чи ваш електричний нагрівальний елемент дозволяє сполучення зі смартфоном/iPhone (NEX APP).
- Для того, щоб створити пару між електричним нагрівальним елементом (контролер NEX 1.0) та зовнішнім датчиком температури в приміщенні (Z-SKV-0008), електричний нагрівальний елемент повинен знаходитися в режимі очікування (світлодіоди L1, L2 та L3 не горять). Для того, щоб почати підключення, натисніть спочатку кнопку «<» (S2), а потім кнопку «ON/OFF» (YBIMK./BIMK) (S1) і утримуйте обидві кнопки натиснутими протягом приблизно 5 секунд, поки світлодіод (L4) не почне блимати. Потім, протягом 30 секунд, вставте батареї та натисніть кнопку між батареями (S4) на зовнішньому датчику температури (рис. 16). Стан з'єднання пристроїв буде підтверджено коротким спалахом синього світлодіода (L5) на датчику (рис. 16).
- Натискання кнопки «ON/OFF» (YBIMK./BIMK) (S1) вмикає електричний нагрівальний елемент, подвійне натискання кнопки «ON/OFF» (YBIMK./BIMK) (S1) вмикає електричний нагрівальний елемент.
- Натисніть кнопку «<» (S3) або «>» (S2) для входу в режим налаштування температури, якої повинна досягти вода в радіаторі опалення (від 30 °C до 60 °C). При налаштуванні температури натисніть кнопку «<» (S3), щоб збільшити налаштовану температуру на 10 °C, і натисніть кнопку «>» (S2), щоб зменшити її на 10 °C.
- Під час встановлення температури світлова смужка (L2) вказує на цей стан (див. рис. 16).
- Натисніть і утримуйте кнопку «<» (S3) близько 3 секунд, щоб запустити режим таймера «TURBO» (див. розділ IX.6b). Електричний нагрівальний елемент сигналізує про запуск таймера підсвіченням піктограми таймера (L3), і переходить в режим налаштування часу таймера. Час вибирається за допомогою кнопок «<» (S3) і «>» (S2) в діапазоні від 1 до 4 годин. Поточний вибраний час відображається підсвічуванням відповідної частини світлової смужки (L2). Після встановлення часу треба підтвердити свій вибір кнопкою «ON/OFF» (YBIMK./BIMK) (S1). Електричний нагрівальний елемент сигналізує про схвалення триразовим блиманням світлодіода «ON/OFF» (YBIMK./BIMK) (L1) і переходить до налаштування температури таймера. Температура налаштовується так само, як і в стандартному режимі роботи електричного нагрівального елемента (розділ X.4). Налаштовану температуру можна підтвердити натисканням кнопки «ON/OFF» (YBIMK./BIMK) (S1) або вона підтверджується автоматично через декілька секунд. Після цього електричний нагрівальний елемент починає працювати в режимі таймера «TURBO». Світлова смужка (L2) вказує на цей стан (див. рис. 11).
- Натисніть і утримуйте кнопку «<» (S2) близько 3 секунд, щоб запустити режим таймера «START/STOP» (див. розділ IX.6a). Про запуск таймера електричний нагрівальний елемент сигналізує миготінням піктограми таймера (L3). Далі час і температуру таймера необхідно налаштувати так само, як і в режимі «TURBO» (пункт X.6).
- Одночасно натисніть і утримуйте кнопки «<» (S2) і «>» (S3) протягом приблизно 3 с, щоб запустити режим таймера «ODLOŽENÝ START» (ВІДКЛАДЕНИЙ ПУСК) (див. розділ IX.6c). Електричний нагрівальний елемент сигналізує про запуск таймера рівномірним миготінням піктограми таймера (L3). На першому етапі за допомогою кнопок «<» (S2) і «>» (S3) вибирається час затримки від 2 до 8 годин. Поточний вибраний час відображається підсвічуванням відповідної частини світлової смужки (L2). Вибраний час затримки необхідно підтвердити натисканням кнопки (L1), після чого належить налаштувати тривалість роботи з таймеру. Тривалість роботи встановлюється так само, як і час затримки, але в діапазоні від 1 до 4 годин. Після підтвердження тривалості роботи електричний нагрівальний елемент переходить в режим налаштування температури; це виконується так само, як і в стандартному режимі роботи електричного нагрівального елемента (розділ X.4). Налаштована температура автоматично підтверджується після декількох секунд бездіяльності або після натискання кнопки «ON/OFF» (S1). Після цього запускається таймер, про що свідчить вимикання всіх світлодіодів, крім блимання світлодіода таймера (L3).
- Під час роботи таймерів, вимкнення та увімкнення пристрою кнопкою «ON/OFF» (YBIMK./BIMK) (S1) призведе до скидання налаштувань таймера. Відключення живлення не призводить до вимкнення таймерів. Після відновлення живлення регулятор завершить функцію таймера.
- Натисніть і утримуйте кнопку «ON/OFF» (YBIMK./BIMK) (S1) протягом приблизно 7 секунд, щоб увімкнути/вимкнути режим тижневої програми. Налаштування тижневої програми можливе в додатку NEX APP.
- Щоб вимкнути тижневу програму під час активованого батьківського контролю, натисніть і утримуйте кнопку «ON/OFF» (YBIMK./BIMK) (S1) приблизно 10 секунд. Активація та деактивація функції можлива на рівні програми NEX APP.
- Функція «ANTIFREEZE» (АНТИФРИЗ), функція «ANTIFREEZE» активується, коли температура теплоносія (води) в радіаторі опускається нижче 6 °C. Функція активується при підключенні приладу до електромережі (в режимі очікування). «ANTIFREEZE» полягає в циклічному нагріванні теплоносія (води) до температури 40 °C з наступним переходом у режим очікування. Процес повторюється до тих пір, поки регулятор не зареєструє, що температура піднімається вище 6 °C. ПОПЕРЕДЖЕННЯ! Для правильної роботи функції «ANTIFREEZE» не відключайте електричний нагрівальний елемент від електромережі. Управління електричного нагрівального елемента розроблено за технологією Ultra-Low-Power, що означає дуже низьке енергоспоживання також у режимі очікування.
- Коли напруга в мережі відновлюється після попереднього збою в електропостачанні (несправність мережі або вимкнення вилки з розетки), електричний нагрівальний елемент продовжує працювати в стані, що передувало збою в електропостачанні.
- Електричний нагрівальний елемент пристосований для роботи зі стандартним таймером.
- Робочі стани електричного нагрівального елемента описані в таблиці 1.

#### XI. Технічне обслуговування

Під час чищення від'єднайте електричний нагрівальний елемент від джерела живлення. Не допускайте потрапляння рідини на регулятор та кабель живлення (бризки, краплі, стікання рідини). Діти не повинні виконувати технічне обслуговування обладнання без належного нагляду. Для чищення рекомендується використовувати м'яку тканину або губку. Ніколи не використовуйте агресивні або абразивні миючі засоби або гострі предмети! Це завдасть шкоди поверхні радіатора опалення та регулятора.

- Мийте фарбовані поверхні теплою водою та м'якими миючими засобами.
- Хромовані поверхні треба чистити спеціальними призначеними для цього засобами.

## XII. Умови транспортування та зберігання

Під час транспортування та зберігання обладнання не повинно піддаватися:

1. Прямого впливу води
2. Температурі за межами діапазону від 5 °C до 35 °C
3. Вологості понад 70
4. Впливу високих сил і перевантажень, які можуть пошкодити електроніку. Вплив вищезазначених ризиків на обладнання може призвести до пошкодження керуючої електроніки електричного нагрівального елемента.

Таблиця 1. Функція

Функція	Управління на пристрої	Управління в додатку
Сушіння – регулювання температури в діапазоні від 30 °C до 60 °C	Ступінчасте регулювання температури з кроком в 10 °C	Регулювання температури з кроком в 1 °C
Опалення – регулювання температури в діапазоні від 17 °C до 24 °C	Ступінчасте регулювання температури з кроком в 1 °C	Налаштування температури з кроком 0,1 °C
Налаштування часу таймерів	Крок налаштування кожну 1 годину для всіх часів, окрім затримки таймерів «ODLOŽENÝ START» (ВІДКЛАДЕНИЙ ПУСК).	Можливість вибору налаштованого часу з точністю до 1 хвилини
Налаштування робочої температури таймерів (діапазон від 30 °C до 60 °C)	(налаштування кожні 2 години) Ступінчасте регулювання температури з кроком в 10 °C	Регулювання температури з кроком в 1 °C
Тижнева програма	Увімкнення та вимкнення	Увімкнення, вимкнення та налаштування тижневої програми
Відпустка	Немає	Увімкнення та вимкнення
Батьківський контроль	Вимкнення	Увімкнення та вимкнення

Таблиця 2. Управління додатком NEX APP

Кнопка	Опис
	Загальна та фактична статистика роботи електричного нагрівального елемента EPA
	ON/OFF – увімкнення та вимкнення електричного нагрівального елемента NEX APP
	Тижнева програма – відкриває налаштування тижневої програми
	Батьківський контроль – активація функції блокує всі кнопки на контролері
	Відпустка – при активації автоматично встановлюється мінімальна температура: 30 °C для радіатора опалення та 17 °C для приміщення

Таблиця 3. Робочі стани

Стан світлодіодів	Робочий стан електричного нагрівального елемента
L1 – постійно горить фіолетовим світлом L2 – безперервно горить синім світлом	Підтримання налаштування температури вказаної частини світлової смужки L2.
L1 – постійно горить фіолетовим світлом L2 – синє світло, що світліє	Нагрів до заданої температури відображає яскравість частина підсвіченої смужки L2, починаючи з поточної температури, позначається безперервно підсвіченою частиною світлової смужки.
L1 – постійно горить фіолетовим світлом L2 – синє світло, що темніє	Охолодження до заданої температури відображається безперервно підсвіченою частиною смужки L2, починаючи з поточної температури, позначається затухаючою частиною смужки L2.
L1 – не горить L2 – безперервно горить синім світлом	Режим налаштування рівня нагріву. Поточна вибрана температура вказується частиною підсвіченої смужки L2.
Рівні температури, на які вказує смужка L2 (рис. 16)	1/4 підсвіченої смужки – 30 °C 2/4 підсвіченої смужки – 40 °C 3/4 підсвіченої смужки – 50 °C вся підсвічена смужка – 60 °C
L3 – безперервно горить синім світлом	Таймер, режим «TURBO»
L3 – синє світло, що світліє та темніє	Таймер, режим «START/STOP»
L3 – синє світло, що блимає	Таймер, режим «ODLOŽENÝ START» (ВІДКЛАДНИЙ ПУСК)
L1 – фіолетове світло, що блимає L2 – вказує рівень нагріву електричного нагрівального елемента	Функція «ANTIFREEZE» (АНТИФРИЗ) – захист від замерзання теплоносія (води) в нагрівачі
L1 – фіолетове світло, що світліє та темніє L3 - не горить	Експлуатація в режимі Тижнева програма
L1 – постійно горить фіолетовим світлом	Експлуатація в режимі сушіння (управління температурою води в радіаторі опалення)
L1 – безперервно горить синім світлом	Експлуатація в режимі опалення
L2 – вказує на рівень нагрівання, інші світлодіоди не горять	Батьківський контроль

**Таблиця 4. Несправні стани**

<b>Стан світлодіодів</b>	<b>Стан несправності електричного нагрівального елемента</b>
L1 – червоне світло, що світліє та темніє L2 – синє світло, що світліє та темніє	Несправність електричного нагрівального елемента
L1 – поперемінно блимає червоним і синім кольором	Несправність датчика температури радіатора опалення
L1 – поперемінно блимає синім та фіолетовим кольором L4 – синє світло, що блимає	Втрата зв'язку з додатковим зовнішнім датчиком температури
Загоряється на 5 секунд кожні 30 секунд; L1 – горить червоним L2 – крайні частини синім	Низький рівень заряду батареї в зовнішньому датчику відчиненого вікна
Загоряється на 5 секунд кожні 30 секунд; L1 – горить червоним L2 – середні частини синім	Низький рівень заряду батареї в зовнішньому датчику кімнатної температури

Втрата зв'язку з додатковим зовнішнім датчиком температури (Z-SKV-0006) може бути спричинена розрядженою батареєю в датчику.

У разі виникнення несправностей, перелічених у Таблиці 4, якщо вони не є наслідком вищезазначених причин і не викликані низьким рівнем заряду батареї в датчику, зверніться до виробника.

**UA**



**Старе електричне та електронне обладнання**

Електричне або електронне обладнання, яке більше не придатне для використання, необхідно збирати окремо та передавати на екологічно безпечну переробку (Європейська директива про старе електричне та електронне обладнання). Для утилізації старого електричного або електронного обладнання використовуйте системи повернення та збору, встановлені у вашій країні.

# Ръководство за употреба

## I. Отоплително тяло с електрически нагревател с регулатор ERA

Поздравления за избора на продукти на фирма „КОРАДО“ а.с. Нашите продукти са проектирани и произведени в съответствие с приложимите стандарти.



**Прочетете ръководството, за да се насладите на безпроблемната работа на устройството. Запазете ръководството или го изгледете по всяко време от уебсайта на производителя: [www.korado.cz](http://www.korado.cz)**

## II. Изисквания за безопасност



**Обърнете специално внимание на информацията в този раздел. Неспазването на правилата за безопасност може да доведе до опасност за живота, здравето или имуществото.**

### A. Безопасно монтиране на отоплително тяло с електрически нагревател ERA (фиг. 3, 4, 5, 6, 7, 8, 10, 12, 13)

1. В случай на закупуване на продукт, чиято опаковка показва признаци на механични повреди, изтичане на отоплител или е мокра, купувачът следва да уведоми за това продавача. Повредата на опаковката може да има за последица повреда на продукта, а това може да представлява риск за потребителя.
2. Устройството трябва да бъде монтирано в съответствие с инструкциите на производителя, съдържащи се в това ръководство.
3. Монтажът и подмяната на електрическия нагревател трябва да се извършват само от специалист със съответната електротехническа квалификация. Преди първото свързване на електрическия нагревател към електрическата мрежа електрическата безопасност на отоплителното тяло с електрическия нагревател трябва да бъде проверена от оторизиран специалист. Същевременно преди първото свързване към електрическата мрежа той трябва да провери дали електрическата инсталация отговаря на предписаните правила за безопасност. В бани и души кабини трябва да се спазват разпоредбите на стандарта ČSN 33 2000-7-701 (или IEC 60364-7-701). При монтиране извън територията на Чешката република е необходимо да се спазват съответните национални разпоредби.
4. Електрическият нагревател се свързва към инсталационната кутия на стационарен електроразпределител с превключвател нагоре по веригата и номинално напрежение 230 V/50 Hz. Захранващата електроинсталация, към която ще бъде свързан електрическият нагревател, трябва да отговаря на разпоредбите за свързване на уред от клас I с необходимата мощност.
5. Трябва да се гарантира, че веригата в електрическата инсталация, захранваща уреда, е снабдена с токов предпазител 30 mA.
6. Не използвайте никакви адаптери или удължители за захранване на уреда.
7. Ако устройството не е оборудвано с щепсел на захранващия кабел или средство за изключване от източника на захранване с разстояние между контактите на всички полюси, за да се осигури пълно изключване, такъв ключ трябва да се инсталира във фиксирана електроинсталация в съответствие с разпоредбите, приложими за такова инсталиране.
8. Уверете се, че след монтирането на електрическия нагревател захранващият му кабел не докосва горещи части на самия електрически нагревател или на отоплително тяло.
9. При манипулации с електрическия нагревател и при монтирането му той трябва да се пази от удари, за да се предотвратят механични повреди.
10. Уредът е предназначен за домашна употреба.

### B. Употреба на отоплително тяло с електрически нагревател с регулатор

1. Използвайте продукта само за целта, за която е предназначен от производителя.
2. Уредът не е играчка.
3. Проверявайте редовно устройството, за да осигурите неговото безопасно ползване (вж. Раздел VIII).
4. Не поставяйте захранващия кабел на електрическия нагревател върху нагрято отоплително тяло!
5. Ако захранващият кабел е повреден, незабавно изключете електрическия нагревател от електрическата мрежа и осигурете професионален ремонт! Повреден захранващ кабел може да бъде заменен само от производителя на електрическия нагревател!
6. Забранява се да поставяте в контакта щепсел, в който е попаднала вода (фиг. 10)! Осигурете му професионален ремонт.
7. Производителят не носи отговорност за последиците, произтичащи от самоволни намеси в регулатора, електрическия нагревател или отоплителното тяло от неоторизирани лица.
8. Никога не разхлабвайте кранчетата и електрическия нагревател (фиг. 5). Всяка намеса в отоплителното тяло с електрически нагревател, при която се нарушава неговата херметичност, може да се извършва само от лице със съответната електротехническа квалификация, което е обучено за тези цели от производителя на отоплителното тяло.
9. Не допускайте регулаторът на електрическия нагревател да бъде изложен на въздействието на течности (пръски, капки, течове). Този уред може да се използва от деца на възраст 8 и повече години и от лица с намалени физически, сетивни или умствени способности, както и от лица с недостатъчен опит и познания, при условие че са под надзор или са инструктирани за безопасното използване на уреда и разбират потенциалните опасности. Децата не бива да си играят с уреда. Почистването и поддръжката, извършвани от потребителя, не бива да се извършват от деца без надзор.
11. Почиствайте уреда само когато захранването е изключено.
12. Отоплително тяло, оборудвано с електрическия нагревател, може да се загрева до високи температури. Бъдете внимателни при контакт с уредите.
13. Не разтягайте и не огъвайте прекомерно захранващия кабел и не поставяйте върху него тежки предмети.
14. Отоплително тяло с електрически нагревател е предназначено само за сушене на текстил, пран във вода!
15. Забранено е да се качвате върху отоплителното тяло и да окачвате тежки предмети върху него (фиг. 13)!

### C. Монтаж и ползване (фиг. 2, 4, 5, 6, 7)

В случай на отоплително тяло с електрически нагревател се прилагат правилата за безопасност, посочени в точки II.A и II.B, както и следното:

1. Монтирайте отоплителното тяло съгласно инструкциите на производителя.
2. Отоплителното тяло с електрическия нагревател не бива да се разполага директно под контакт (фиг. 6).
3. За да се изключи опасност за много малки деца, то трябва да се монтира така, че най-долният профил да е поне на 600 мм над пода.
4. Отоплителното тяло може да бъде горещо и да причини изгаряния. Бъдете особено внимателни, когато наскоро има деца или хора с убеждения.
5. Когато сушите кърпи или дрехи, уверете се, че използваните перилни препарати и дрехите, които сушите, могат да се сушат на високи температури и няма риск да ги повредите или да създадете опасна ситуация.

#### D. Процедура при аварийни ситуации

1. Под „аварийна ситуация“ се разбира:
  - Възпламеняване или дим от отоплителното тяло или от електрическия нагревател
  - Изтичане на отоплител от отоплителното тяло с електрически нагревател
  - Неконтролирано нагряване на уреда
  - Наличието на електрическо напрежение върху корпуса или повърхността на отоплителното тяло
2. При възникване на аварийна ситуация:
  - Спазвайте безопасно разстояние
  - Изключете уреда от електрозахранването, евентуално прекъснете електрозахранването на цялата сграда
  - В случай на пожар уведомяте съответните служби или използвайте гасителните средства, описани в Раздел II. D.3
  - Обадете се на квалифициран специалист, за да демонтира уреда
  - След аварийна ситуация е забранено повторното свързване на повредения уред към захранването
3. Разрешени гасителни средства Пожари в уреда могат да се гасят с гасителни средства, които позволяват гасене на пожари в електрически уреди под напрежение до 1000 V.

#### III. Предназначение (фиг. 2, 3)

Отоплителното тяло KORALLUX NEO-ERA е оборудвано с електрически нагревател с ERA регулатор (фиг. 1) за нагряване на отоплителя, който се съдържа в него. Като отоплител за пълнене на отоплителното тяло се използва антифризна смес, което позволява използването на отоплителното тяло с електрически нагревател в обекти с прогнозиран спад на температурата под точката на замръзване (до -10 °C) през зимния сезон. Отоплителните тръбни тела KORALLUX NEO-ERA с електрически нагревател и отоплител са предназначени за отопление на бани, коридори, тоалетни, фитнес зали и др.

**При употреба на отоплителното тяло за сушене на текстил, използвайте само текстил, пран във вода!**

**Електрическото отоплително тяло не трябва да се използва за загреване на масло!**

#### IV. Технически данни – електрически нагревател ERA (фиг. 1)

Захранване на електрическото отоплително тяло:	Таблица на страница 5
Размери на отоплителното тяло:	Таблица на страница 5
Работно напрежение:	230 V 50Hz
Защита:	IPX5
Клас на уреда:	I
Захранващ кабел:	1,5 м (прав)
Кабелен накрайник:	без щепсел
Работно положение:	вертикално, със захранващ кабел отдолу (фиг. 6)
Тип свързване:	Y (захранващият кабел може да се заменя само от производителя)
Безжична комуникация:	Bluetooth Low Energy 2,4 GHz, Радио 868 MHz
Комуникация със сензор (аксесоари):	Радио 868 MHz
Захранване на допълнителните сензори (аксесоари):	2 бр. батерии AAA

#### V. Конструкция – електрически нагревател ERA (фиг. 1, 11, 18)

1. Отоплителна част
2. Панел на регулатора
3. Капак на регулатора
4. Вентил
5. Свързване на захранващия кабел
6. Захранващ кабел със свободни краища на проводниците

Бутони с подсветка (фиг. 11):

S1 – „ON/OFF“

S2 – „-“

S3 – „+“

LED сигнализация:

L1 – подсветка на бутон „S1“, указваща работното състояние L2 – светлинна лента

L3 – икона на таймера

L4 – икона за безжичната комуникация

#### VI. Допълнителни аксесоари (фиг. 7, 16, 17)

Допълнителните аксесоари се продават отделно. Те съответстват на конкретния модел електрическото отоплително тяло. Не са част от уреда.

Z-SKV-0010 – щепсел с превключвател (фиг. 7)

Z-SKV-0006 – сензор за стайната температура, позволяващ да се регулира температурата в помещението (фиг. 16)

Z-SKV-0007 – сензор за отворен прозорец или врата, с възможност за изключване на функцията за отопление за времето, когато прозорецът или вратата са отворени (фиг. 17)

#### VII. Монтиране (фиг. 2, 3, 4, 6, 7, 10, 19)



**Обърнете специално внимание на информацията в този раздел. Неспазването на правилата за безопасност може да доведе до опасност за живота, здравето или имуществото.**

**ПРЕДУПРЕЖДЕНИЕ!** Преди монтажа се уверете, че електрическият нагревател не е свързан към електрическата мрежа.

1. Отоплителното тяло с електрически нагревател трябва винаги да се монтира във вертикално положение със захранващия кабел отдолу (фиг. 6).
2. Като въртите капака на регулатора в съответната посока, настройте желаната позиция на регулатора. Капакът на регулатора може да се завърта на 330°. Обхватът на въртене е ограничен от тактилен ограничител. Ако регулаторът не може да бъде настроен чрез завъртане в една посока, опитайте в обратната посока (фиг. 2)
3. Монтирайте отоплителното тяло на стената съгласно инструкциите на производителя, като използвате комплекта за монтаж, включен в доставката. Ако отоплителното тяло с електрически нагревател е поставено в ъгъла на стаята, в ниша или др., при монтирането трябва да се

спазва минимално странично разстояние от 50 мм на отоплителното тяло от стената. Разстоянието между задната страна на отоплителното тяло от стената се определя от размерите на комплекта за монтаж, включен в доставката на тялото.

4. Електрическият нагревател може да се свързва само към контакт, оборудван с РЕ защитна верига.
5. Преди да включите електрическия нагревател за първи път, проверете състоянието му, вж. раздел VIII.
6. При трайно свързване на уреда към инсталацията спазвайте следните инструкции:
  - a) Кафява изолация на проводника – фазен провод (L)
  - b) Синя изолация на проводника – неутрален провод (N)
  - c) Жълто-зелена изолация на проводника – защитен (заземяващ) провод (PE)
7. При инсталиране на щепсел с превключвател (Z-SKV-0010, фиг. 7) в бани и душове трябва да се спазват разпоредбите на стандарт ČSN 33 2000-7-701 (репс. IEC 60364-7-701) (фиг. 3). Контактът, към който се свързват тези аксесоари, трябва да отговаря на предписаните разпоредби и стандарти за безопасност и трябва да бъде постоянно достъпен (при нужда електрическият нагревател да бъде изключен от електрическата мрежа).

**ВНИМАНИЕ: Щепселът с ключ Z-SKV-0010 има клас на защита IP 44 и може да работи в зона III (230V- контакти не трябва да се поставят в зони 0, I и II).**

## VIII. Проверка на състоянието на уреда (фиг. 1)



**Обърнете специално внимание на информацията в този раздел. Неспазването на правилата за безопасност може да доведе до опасност за живота, здравето или имуществото.**

Оборудването трябва да се проверява преди първото пускане в експлоатация и периодически по време на използването му. Препоръчително е техническото състояние да се проверява съгласно следния списък:

1. Херметичност на връзката между електрическия нагревател и отоплителното тяло  
Внимавайте за:
  - изтичане на отоплител (вода) от отоплителното тяло
  - поява на влага при уплътнението между електрическия нагревател и отоплителното тяло
2. Херметичност на нагревателя  
Внимавайте за:
  - влага по връзката между панела и капака на регулатора (2, 3, фиг. 1)
  - влага в близост до връзката между захранващия кабел и регулатора (5, фиг. 1)
3. Състояние на електрическата връзка  
Проверете:
  - състоянието на изолацията на захранващия кабел (без видими повреди по изолацията – дълбоки драскотини, пукнатини)
  - състоянието на щепсела (без пукнатини, разхлабени щифтове за свързване, огънат кабел)
  - свързването на кабела към уреда (кабелът трябва да бъде свързан здраво и плътно)
4. Състояние на ограничителя на въртенето на регулатора на нагревателния елемент  
Регулаторът на нагревателя не може да се върти неограничено – ако не усещате никакво съпротивление след пълно завъртане, това означава, че ограничителя на въртенето е повреден.
5. Състояние на панела и капака на регулатора (2, 3, фиг. 1)  
Внимавайте за:
  - пукнатини
  - разхлабени елементи
  - нехерметичност на капака
  - хлабини между нагревателната секция и капака на регулатора
6. Правилно загряване на електрическия нагревател  
Около 30 минути след включването на електрическия нагревател при зададена максимална температура на нагряване би трябвало да забележите значително нагряване на отоплителното тяло.

## IX. Функционалност (фиг. 1, 9, 11, 15, 16, 17)

1. Устройството може да се управлява локално с бутони, а също и с приложение за мобилни устройства с Android и iOS, което е достъпно за изтегляне в App Store и Google Play (фиг. 11). Приложението NEX APP е безплатно.
2. Сушене: Задайте температура на отоплителя (вода) в диапазона 30°C – 60°C.
3. Отопление: Задайте температура в помещението в диапазона 17°C – 24°C. Функцията е достъпна при конфигуриране на уреда с външен температурен сензор (Z-SKV-0006, раздел VI).
4. Функция за изключване на отоплението, при отворен прозорец: Функцията е достъпна при конфигуриране на уреда с външен сензор за отворен прозорец (Z-SKV-0007, раздел VI).
5. Седмична програма с възможност за задаване на до 3 времеви интервала за всеки ден от седмицата. Само с приложение за мобилни устройства.
6. Функция сушене в три работни варианта с възможност за промяна на температурата по време на работа на таймерите:
  - a) Режим „START/STOP“ – нагряване на електрическия нагревател до избраната температура и последващо изключване на уреда след изтичане на избраното време: от 1 час до 4 часа
  - a) Режим „TURBO“ – нагряване на електрическия нагревател до избраната температура и последващо връщане към предходната настройка след изтичане на избраното време: от 1 час до 4 часа
  - c) „ОТЛОЖЕН СТАРТ“ – след избран период на забавяне: от 2 часа до 8 часа стартиране на електрическия нагревател със зададена температура и последващо изключване на устройството след изтичане на избран период на работа: от 1 час до 4 часа
7. Функция ПОЧИВКА, т.е. възможност за бърза промяна на работните параметри на уреда – понижаване на температурата до най-ниската стойност: 17°C за помещението, 30°C за отоплителното тяло – само с приложение за мобилни устройства.
8. Функция РОДИТЕЛСКИ КОНТРОЛ – състои се в блокиране на бутоните върху устройството чрез приложението NEX APP.
9. Брояч на количеството на консумираната електроенергия и разходите за нея – само с приложението NEX APP.
10. Интелигентна визуализация на работните състояния и температурата с използване на цветна LED диодна технология – вж. раздел X: 15
11. Възможност за завъртане на ключа за управление на 330°.
12. Интелигентен контрол на работата на уреда – микропроцесорно управление.
13. Функция АНТИФИЗИС – защита срещу замръзване на средата в нагревателя.
14. Двустепенна термична защита:
  - a) регулаторът на ключа за управление не позволява увеличаване на температурата над 60°C,

- б) терминният предпазител прекъсва захранването на електрическия нагревател в момент на неконтролируемо повишаване на температурата при повреда на управляващата електроника
- 15. Ниска консумация на енергия по време на работа благодарение на усъвършенстваната електроника и в режим на готовност благодарение на електроника, произведена по технологията Ultra-Low-Power.
- 16. Управление на функциите чрез бутоните върху уреда и в приложението NEX APP.

#### X. Управление (фиг. 1, 11, 15, 16, 17)

1. Регулаторът ERA има вграден и постоянно активен комуникационен модул Bluetooth Low Energy. Този модул служи за дистанционно управление на електрическия нагревател чрез мобилни устройства с операционна система Android или iOS. За останалите Bluetooth устройства регулаторът е видим като NEX1.0. При съдвяване на устройствата ще трябва да натиснете бутона „-“ (S2) (светете по време на съдвяването) върху регулатора на електрическия нагревател (вж. фиг. 15 – QR код). Ако първото съдвяване не се получи, опитайте отново. При неуспех рестартирайте смартфона и електрическия нагревател, като изключите и включите захранването, и двовете устройства отново. Ако има проблеми при следващото съдвяване или проблеми с комуникацията между смартфона и електрическия нагревател, изтрийте устройствата от списъка със съдвоени устройства в приложението NEX APP и Bluetooth настройките на Вашия смартфон, след което ги съдвоят отново. Не забравяйте да потвърдите съдвяването с бутона „-“ (S2) върху електрическия нагревател. Ако имате допълнителни въпроси, ние сме на Ваше разположение. За да ускорите идентификацията на проблема, проверете стикера на гърба на регулатора, за да видите дали имате електрически нагревател, който позволява съдвяване със смартфон/iPhone (NEX APP).
2. За да е възможно съдвяването на електрическия нагревател (устройството за управление NEX1.1.0) с външен сензор за стайна температура (Z-SKV-0008), електрическият нагревател трябва да е в режим на готовност (LED диодите L1, L2 и L3 не светят). За да започнете съдвяването, първо натиснете бутона „-“ (S2), а след това бутона „ON/OFF“ (S1), и задържете и двата натиснати за около 5 секунди, докато LED диодът (L4) не започне да мига. След това до 30 секунди, поставете батериите и натиснете бутона между тях (S4) върху външния температурен сензор (фиг. 16). Състоянието на съдвяване на устройствата ще бъде потвърдено с кратко мигване на синия LED диод (L5) върху сензора (фиг. 16).
3. Натискането на бутона „ON/OFF“ (S1) включва електрическия нагревател, двойното натискане на „ON/OFF“ (S1) изключва електрическия нагревател.
4. С натискане на бутона „+“ (S3) или „-“ (S2) влизате в режим на задаване на температурата, която трябва да достигне водата в отоплителното тяло (от 30°C до 60°C). Докато настройвате температурата с натискане на бутона „+“ (S3), зададената температура ще се покачи с 10 °C, а при натискане на бутона „-“ (S2) ще се понижат с 10 °C.
5. По време на настройването на температурата светлинната лента (L2) показва това състояние (вж. фиг. 16).
6. С натискане и задържане на бутона „+“ (S3) за около 3 секунди стартирате режима на таймера „ТУРБО“ (вж. Раздел IX.6b). Когато таймерът започне работа, електрическият нагревател анализира за това чрез осветяване на иконата на таймера (L3) и влиза в режим на настройка на времето на таймера. Времето се избира с бутоните „+“ (S3) и „-“ (S2) в диапазона от 1 до 4 часа. Актуално избраното време се показва чрез осветяване на съответната част от светлинната лента (L2). След като зададете времето, потвърдете с бутона „ON/OFF“ (S1). Електрическият нагревател анализира потвърдението чрез трикратно присветване на LED диода „ВКЛЮЧЕНО/ИЗКЛЮЧЕНО“ (L1) и преминава към настройване на температурата на таймера. Температурата се задава по същия начин, както в стандартния режим на работа на електрическия нагревател (раздел X.4). Зададената температура може да се потвърди с бутона „ON/OFF“ (S1), или се потвърждава автоматично след няколко секунди. След това електрическият нагревател започва да работи в режим на таймера „ТУРБО“. Светлинната лента (L2) показва това състояние (вж. фиг. 11).
7. С натискане и задържане на бутона „-“ (S2) за около 3 секунди ще стартирате режима на таймера „СТАРТ/СТОП“ (вж. раздел IX.6a). Стартирането на таймера се индикира от електрическия нагревател чрез мигане на иконата на таймера (L3). В следващите стъпки трябва да се настроят времетраенето и температурата на таймера по същия начин, както в режим „ТУРБО“ (Раздел X.6).
8. С едновременно натискане и задържане на бутоните „-“ (S2) и „+“ (S3) за около 3 секунди ще стартирате режима на таймера „ОТЛОЖЕН СТАРТ“ (вж. Раздел IX.6c). Стартирането на таймера се индикира от електрическия нагревател чрез равномерно мигане на иконата на таймера (L3). В първата стъпка с бутоните „-“ (S2) и „+“ (S3) се избира времето за отлагане в диапазона от 2 до 8 часа. Актуално избраното време се показва чрез осветяване на съответната част от светлинната лента (L2). Избраното отлагане трябва да се потвърди с натискане на бутона (L1), което води до преминаване към избор на времетраене на таймера. Времетраенето се задава по същия начин, както времето за забавяне, но в диапазон от 1 до 4 часа. След като времетраенето бъде потвърдено, електрическият нагревател преминава в режим задаване на температурата, което се извършва по същия начин, както при стандартния режим на работа на електрическия нагревател (Раздел X.4). Настроената температура се потвърждава автоматично след няколко секунди бездействие или след натискане на бутона „ON/OFF“ (S1). След това се стартира таймерът, което се индикира чрез изгасването на всички LED диоди с изключение на мигащия LED диод на таймера (L3).
9. По време на работа на таймерите изключването и включването на уреда с бутона „СТАРТ/СТОП“ (S1) ще изтрие настройките на таймера. Прекъсването на електрозахранването не деактивира таймера. Когато захранването бъде възстановено, регулаторът довършва функцията на таймера.
10. С натискане и задържане на бутона „ON/OFF“ (S1) за около 7 секунди включват/изключват режима на седмична програма. Конфигурирането на седмичната програма е възможно в приложението NEX APP.
11. С натискане и задържане на бутона „ON/OFF“ (S1) за около 10 секунди при активиран родителски контрол го изключват. Активирането и деактивирането на функцията е възможно от нивото на приложението NEX APP.
12. Функция АНТИФРИЗ. Спадането на температурата на топлоносителя (водата) в отоплителното тяло под 6°C активира функцията АНТИФРИЗ. Функцията се активира в уред, свързан към електрическата мрежа (в режим на готовност). Функцията АНТИФРИЗ се състои в циклично загряване на отоплителя (вода) до температура 40°C и след това превключване в режим на готовност. Процесът се повтаря, докато регулаторът не регистрира, че се поддържа температура над 6°C. **ПРЕДУПРЕЖДЕНИЕ!** За да работи функцията АНТИФРИЗ правилно, не изключвайте електрическия нагревател от електрическата мрежа. Управлението на електрическия нагревател е проектирано с технологията Ultra-Low-Power, което означава много ниска консумация на електроенергия и в режим на готовност.
13. При възстановяването на мрежовото напрежение след предишно прекъсване на захранването (повреда в мрежата или изваден щепсел), електрическият нагревател продължава да работи в състоянието си от преди прекъсването на захранването.
14. Електрическият нагревател е пригоден да работи със стандартен таймер.
15. Различните функции на електрическия нагревател са описани в таблица 1.

#### XI. Поддръжка

При почистване изключете електрическия нагревател от захранването. Регулаторът и захранващият кабел не бива да бъдат изложени на въздействието на течности (пръски, капки, течове). Деца не бива да извършват поддръжка на оборудването без надзор. За почистване се препоръчва да се използват меки кърпи или гъби. В никакви случаи не използвайте корозионни или абразивни почистващи препарати или остри предмети. Това ще предотврати повреда на повърхността на отоплителното тяло и на регулатора.

- Измивайте лакираните повърхности с топла вода и деликатни почистващи препарати.

- Хромираните повърхности почиствайте с продукти, предназначени за тази цел.

## XII. Условия за транспортиране и съхранение

По време на транспортирането и съхранението уредът не бива да бъде излаган на:

1. Пряко въздействие на вода
2. Температура извън диапазона от 5°C до 35°C
3. Влажност на въздуха над 70%
4. Въздействие на натиск и натоварвания, които могат да повредят електрониката. Излагане на горепосочените рискове може да доведе до повреда на управляващата електроника на електрическия нагревател.

Таблица 1. Функции

Функции	Управление от уреда	Управление от приложението
Сушене – настройване на температурата от 30°C до 60°C	Настройване на температурата в стъпки от по 10°C	Настройване на температурата през 1°C
Отопление – настройване на температурата от 17°C до 24°C	Настройване на температурата в стъпки от по 1°C	Настройване на температурата в стъпки от по 0,1°C
Настройване на период в таймерите	Настройване в стъпки от по 1 час при всички времеви периоди, освен забавянето на таймерите „ОТЛОЖЕН СТАРТ“	Възможност за избор на зададеното време с точност до 1 минута
Настройване на работната температура на таймерите (диапазон от 30°C до 60°C)	(настройка на всеки 2 часа) Настройване на температурата в стъпки от по 10°C	Настройване на температурата през 1°C
Седмична програма	Включване и изключване	Включване, изключване и конфигуриране на седмичната програма
Почивка	Няма	Включване и изключване
Родителски контрол	Изключване	Включване и изключване

Таблица 3. Работни състояния

Състояние на LED диодите	Работно състояние на електрическия нагревател
L1 – непрекъснато виолетово L2 – непрекъснато синьо	Поддържане на температурната настройка на указаната част от светлинната лента L2.
L1 – непрекъснато виолетово L2 – ставащо по-ярко синьо	Загряване до зададената температура, указана от все по-ярката част от светлинната лента L2, от актуалната температура, указана от непрекъснатото осветената част от лентата.
L1 – непрекъснато виолетово L2 – потъмняващо синьо	Охлаждане до зададената температура, указана от част от светлинната лента L2, от актуалната температура, указана от част от потъмняващата лента L2.
L1 – не свети L2 – непрекъснато синьо	Режим на настройка на нивото на отопление. Актуално избраната температура се показва с част от светещата лента L2.
Нивото на температурата се показва с лентата L2 (фиг. 16)	1/4 светлинна лента - 30 °C 2/4 светлинна лента - 40 °C 3/4 светлинна лента - 50 °C цялата светлинна лента - 60 °C
L3 – непрекъснато синьо	Таймер, режим „ТУРБО“
L3 – потъмняващо и ставащо по-ярко синьо	Таймер, режим „СТАРТ/СТОП“
L3 – мигащо синьо	Таймер, режим „ОТЛОЖЕН СТАРТ“
L1 – мигащо виолетово L2 – указва нивото на загряване на електрическия нагревател	Функция АНТИФРИЗ – защита срещу замръзване на отоплителя (вода) в нагревателя
L1 – потъмняващо и ставащо по-ярко виолетово L3 – изгасено	Работа в режим седмична програма
L1 – непрекъснато виолетово	Работа в режим сушене (управление на температурата на водата в отоплителното тяло)
L1 – непрекъснато синьо	Работа в режим отопление
L2 – указва нивото на загряване Другите LED диоди са изключени	Родителски контрол

Таблица 2. Управление на приложението NEX APP

Бутон	Описание
	Общи и актуални статистически данни за работата на електрическия нагревател ERA
	ON/OFF – включване и изключване на електрическия нагревател NEX APP
	Седмична програма – използва настройките на седмичната програма
	Родителски контрол – активирането на функцията блокира всички бутони на управлението
	Почивка – при активиране на функцията автоматично се настройва минималната температура: 30°C за отоплителното тяло и 17°C за помещението

**Таблица 4. Аварийни състояния**

Състояние на LED диодите	Състояние неизправност на електрическия нагревател
L1 – ставащо по-ярко и потъмняващо червено L2 – ставащо по-ярко и потъмняващо синьо	Неизправност на нагревателя
L1 – редуващо се мигащо червено и синьо	Грешка на температурния сензор на отоплителното тяло
L1 – редуващо се мигащо синьо и виолетово L4 – мигащо синьо	Изгубена връзка с допълнителния външен температурен сензор
Светва за 5 секунди на всеки 30 секунди: L1 – червено L2 – крайните части в синьо	Ниско ниво на батерията във външния сензор за отворен прозорец
Светва за 5 секунди на всеки 30 секунди: L1 – червено L2 – средните части в синьо	Ниско ниво на батерията във външния сензор за стайна температура

Загубата на връзка с външния температурен сензор (Z-SKV-0006) може да се дължи на изтощена батерия в сензора.

Свържете се с производителя в случай на неизправност, посочена в таблица 4, ако тя не е причинена от горепосочените причини или изтощена батерия.

**BG**

#### **Стари електрически и електронни устройства**

Електрически или електронни устройства, което вече не са годни за употреба, трябва да се събират отделно и да се предават за екологично рециклиране (Европейска директива за отпадъците от електрическо и електронно оборудване). За изхвърлянето на старо електрическо или електронно оборудване използвайте системите за връщане и събиране, изградени в дадената държава.

# Instrucțiuni de utilizare

## I. Calorifer cu element de încălzire electric, cu regulator ERA

Felicitări pentru alegerea produselor KORADO a.s. Produsele noastre au fost proiectate și fabricate în conformitate cu standardele aplicabile.



**Citiți manualul de utilizare pentru a beneficia de o funcționare fără probleme a aparatului. Păstrați manualul sau îl puteți descărca oricând de pe site-ul web al producătorului: [www.korado.cz](http://www.korado.cz)**

## II. Cerințe de siguranță



**Vă rugăm să acordați o atenție deosebită informațiilor din acest alineat. Nerespectarea regulilor de siguranță poate pune în pericol viața, sănătatea sau bunurile.**

### A. Montarea în siguranță a unui calorifer cu element de încălzire electric ERA (figura 3, 4, 5, 6, 7, 8, 10, 12, 13)

1. Dacă achiziționați un produs al cărui ambalaj prezintă semne de deteriorare mecanică, de scurgere a agentului termic sau dacă este umed, trebuie să raportați acest lucru vânzătorului. Deteriorarea ambalajului poate duce la deteriorarea produsului, ceea ce poate cauza un risc pentru utilizator.
2. Aparatul trebuie instalat în conformitate cu instrucțiunile producătorului cuprinse în acest manual.
3. Montarea caloriferului cu element de încălzire electric poate fi efectuată numai de către un specialist cu calificare corespunzătoare în domeniul electrotehnic. Înainte de a conecta pentru prima dată elementul de încălzire electric la rețea, trebuie verificată siguranța electrică a caloriferului cu element de încălzire electric de către un specialist autorizat. Totodată, înainte de prima conectare la rețeaua electrică, trebuie să verificați dacă instalația electrică îndeplinește normele de siguranță prescise. În băi și dușuri, trebuie respectate prevederile standardului ČSN 33 2000-7-701 (resp. IEC 60364-7-701). În cazul montării în afara Republicii Ceha, trebuie respectate reglementările naționale aplicabile.
4. Elementul de încălzire electric se conectează la o doză din instalația electrică, cu un întrerupător în fața și tensiune nominală de 230 V / 50 Hz. Rețeaua electrică la care va fi conectat elementul de încălzire electric trebuie să respecte reglementările pentru conectarea unui aparat de clasa I de putere necesară.
5. Este necesar să vă asigurați că circuitul din sistemul electric care alimentează aparatul este echipat cu un dispozitiv de curent rezidual de 30 mA.
6. Nu utilizați adaptor sau prelungitor pentru alimentarea aparatului.
7. Dacă aparatul nu este prevăzut cu un ștecăr pe cablul de alimentare sau cu un mijloc de deconectare de la sursa de alimentare cu un spațiu între contacte la poșii pentru a asigura deconectarea completă, trebuie instalat un astfel de întrerupător la instalația electrică în conformitate cu reglementările aplicabile referitoare la o astfel de instalație.
8. Asigurați-vă că, după instalarea elementului de încălzire electric, cablul de alimentare al acestuia nu atinge părțile fierbinți ale elementului de încălzire electric sau ale caloriferului.
9. În timpul manipulării și instalării, elementul de încălzire electric trebuie să fie protejat de impact, pentru a preveni deteriorarea mecanică a acestuia.
10. Aparatul este destinat uzului casnic.

### B. Utilizarea radiatorului cu element de încălzire electric, cu regulator

1. Utilizați produsul numai în scopul pentru care a fost destinat de către producător.
2. Aparatul nu este o jucărie.
3. Verificați periodic aparatul pentru a vă asigura că este sigur pentru utilizare (a se vedea alineatul VIII).
4. Nu așezați cablul de alimentare al elementului de încălzire electric pe caloriferul încălzit!
5. În cazul în care cablul de alimentare este deteriorat, deconectați imediat elementul de încălzire electric de la rețeaua de alimentare și solicitați o reparație profesională! Cablul de alimentare deteriorat poate fi înlocuit numai de către producătorul elementului de încălzire electric!
6. Este interzis să introduceți ștecărul de rețea în priză dacă a intrat apă în aceasta (fig. 10)! Solicitați o reparație profesională.
7. Producătorul nu este răspunzător pentru consecințele care rezultă din intervenția arbitrară la regulator, la elementul de încălzire electric sau la calorifer de către persoane neautorizate.
8. Nu slăbiți niciodată dopurile și elementul de încălzire electric (fig. 5). Orice intervenție la elementul de încălzire electric, prin care este afectată etanșeitatea acestuia, poate fi efectuată numai de către o persoană cu calificare electrotehnică corespunzătoare și care este, de asemenea, instruită în acest scop de către producătorul elementului de încălzire.
9. Nu permiteți ca regulatorul elementului de încălzire electric să fie expus la lichide (stropire, picurare, curgere).
10. Acest aparat poate să fie utilizat de copii cu vârsta de 8 ani sau mai mult și de persoane cu abilități fizice, senzoriale sau mentale reduse sau cu lipsă de experiență și cunoștințe, cu condiția ca acestea să fie supravegheate sau au fost instruite cu privire la utilizarea în siguranță a aparatului și să înțeleagă pericolele potențiale. Copiii nu au voie să se joace cu aparatul. Curățarea și întreținerea nu trebuie să fie efectuate de către copii nesupravegheați.
11. Curățați aparatul numai atunci când este deconectat de la alimentarea cu energie electrică.
12. Caloriferul echipat cu element de încălzire electric se poate încălzi la temperaturi ridicate. Aveți grijă când intrați în contact cu aparatul.
13. Nu întindeți și nu îndoiți în mod excesiv cablul de alimentare și nu așezați obiecte grele pe acesta.
14. Caloriferul cu elementul de încălzire electric este destinat doar pentru uscarea materialelor textile spălate în apă!
15. Este interzisă urcarea pe calorifer sau să agățarea obiectelor grele (fig. 13)!

### C. Montare și utilizare (figura 2, 4, 5, 6, 7)

În cazul unui calorifer cu element de încălzire electric, se aplică regulile de siguranță menționate la alineatele II.A și II.B, precum și următoarele:

1. Montați caloriferul în conformitate cu instrucțiunile producătorului.
2. Caloriferul cu element de încălzire electric nu trebuie să fie amplasat chiar sub priză (fig. 6).
3. Pentru a elimina pericolul pentru copiii foarte mici, acesta trebuie instalat astfel încât cea mai joasă treaptă să fie la cel puțin 600 mm deasupra podelei.
4. Caloriferul poate fi fierbinte și poate provoca arsuri. Acordați o atenție deosebită atunci când sunt prezenți copii sau persoane cu handicap.
5. Atunci când uscați prosoape sau haine, asigurați-vă că detergenții pe care îi folosiți și hainele pe care le uscați pot fi uscate la temperaturi ridicate și că nu există riscul de deteriorare a acestora sau de creare a unei situații periculoase.

### D. Procedare în situații de urgență

1. Prin „Situație de urgență” se înțelege:
  - Aprinderea sau fumul de la un calorifer sau element de încălzire electric
  - Scurgerea agentului termic din caloriferul cu element de încălzire electric

- Încălzirea necontrolată a aparatului
  - Prezența tensiunii electrice pe capacul sau pe suprafața caloriferului
2. În cazul unei situații de urgență:
    - Păstrați distanța de siguranță
    - Deconectați aparatul de la sursa de alimentare sau deconectați alimentarea cu energie electrică a întregii clădiri
 În caz de incendiu, informați serviciile competente sau folosiți mijloace de stingere descrise la alineatul II. D.3
    - Chemați un profesionist cu calificare corespunzătoare pentru a demonta aparatul
  3. Mijloace de stingere permise: Incendiile la aparate pot fi stinse cu ajutorul mijloacelor de stingere care permit stingerea incendiilor la aparate electrice sub tensiune de până la 1000 V.

### III. Destinație (figura 2, 3)

Caloriferul KORALUX NEO-ERA este conceput pentru încălzirea agentului termic cu care este umplut, echipat cu un element de încălzire electric cu regulator ERA (fig. 1). Ca agent termic pentru umplerea caloriferului este folosit antigel, ceea ce permite utilizarea caloriferului cu element de încălzire electric în clădirile în care se presupune o scădere a temperaturii sub punctul de îngheț (până la -10 °C) în timpul perioadei de iarnă. Caloriferul este de design KORALUX NEO-ERA cu încălzire electrică a agentului termic sunt destinate încălzirii băilor, coridoarelor, toaetelor, sălilor de forță etc.

**!La utilizarea caloriferului pentru uscarea materialelor textile, pot fi uscate numai materialele textile spălate în apă!  
!Elementul de încălzire electric nu trebuie să fie utilizat pentru încălzirea uleiului!**

### IV. Date tehnice - element de încălzire electric ERA (figura 1)

Consum de putere al elementului de încălzire electric:	Tabel la pagina 5
Dimensiunile caloriferului:	Tabel la pagina 5
Tensiune de funcționare:	230 V 50 Hz
Protecție:	IPX5
Clasa aparatului:	I
Cablu de alimentare:	1,5 m (drept)
Capătul cablului:	fără ștecăr
Poziția de funcționare:	verticală, cu cablul de alimentare în partea de jos (fig. 6)
Tipul de conectare:	Y (cablul de alimentare poate fi înlocuit numai de către producător)
Comunicarea wireless:	Bluetooth Low Energy 2,4 GHz, Radio 868 MHz
Comunicarea cu senzorul (accesorii):	Radio 868 MHz
Sursă de alimentare pentru senzori suplimentari (accesorii):	Baterii 2 x AAA

### V. Structura - element de încălzire electric ERA (figura 1, 11, 18)

1. Partea de încălzire
2. Panoul regulatorului
3. Capacul regulatorului
4. Capul
5. Conexiunea cablului de alimentare
6. Cablu de alimentare cu capetele firelor libere

Butoane iluminate (fig. 11):

- S1 - „ON/OFF”
- S2 - „-”
- S3 - „+”

Semnalizare LED:

- L1 - lumina de fundal a butonului „S1” indică starea de funcționare
- L2 - bandă luminoasă
- L3 - simbol temporizator
- L4 - simbol comunicare wireless

### VI. Accesorii suplimentare (figura 7, 16, 17)

Accesoriile suplimentare se vând separat. Corespund unui anumit model de element de încălzire electric. Nu sunt incluse la aparat.

Z-SKV-0010 - ștecăr cu întrerupător (fig. 7)

Z-SKV-0006 - senzor de temperatură ambiantă pentru controlul temperaturii în încăperea (fig. 16)

Z-SKV-0007 - senzor de fereastră sau ușă deschisă pentru posibilitatea dezactivării funcției de încălzire pe perioada în care fereastra sau ușa sunt deschise (fig. 17)

### VII. Montare (figura 2, 3, 4, 6, 7, 10, 19)



**Vă rugăm să acordați o atenție deosebită informațiilor din acest alineat. Nerespectarea regulilor de siguranță poate pune în pericol viața, sănătatea sau bunurile.**

**AVERTIZARE!** Înainte de montare, asigurați-vă că elementul de încălzire electric nu este conectat la rețeaua electrică.

1. Caloriferul cu element de încălzire electric trebuie să fie întotdeauna instalat în poziția verticală, cu cablul de alimentare în partea de jos (fig. 6). O altă poziționare nu este admisă!
2. Rotind capacul regulatorului în sensul corespunzător, ajustați poziția dorită a panoului regulatorului. Capacul regulatorului poate fi rotit cu 330°. Intervalul de rotire este limitat de un limitator tactil. În cazul în care regulatorul nu poate fi ajustat prin rotirea acestuia într-un sens, încercați în celălalt sens (fig. 2)
3. Montați caloriferul pe perete în conformitate cu instrucțiunile producătorului, folosind kitul de montare care face parte din livrare. În cazul în care caloriferul cu element de încălzire electric este amplasat într-un colț al încăperii sau într-o nișă, etc., la montare trebuie respectată distanța laterală minimă de 50 mm față de perete. Distanța dintre partea din spate a caloriferului și perete este determinată de dimensiunile suportului furnizat împreună cu caloriferul.
4. Elementul de încălzire electric poate fi conectat numai la o priză prevăzută cu o conexiune de circuit de protecție PE.
5. Înainte de a porni elementul de încălzire electric pentru prima dată, verificați starea acestuia, a se vedea alineatul VIII.
6. La conectarea permanentă a aparatului la instalație, urmați următoarele instrucțiuni:

- a) Izolația maro a conductorului - conductor de fază (L)
  - b) Izolația albastră a conductorului - conductor neutru (N)
  - c) Izolația galben-verde a conductorului - conductor de protecție (pământ) (PE)
7. La instalarea ștecărului cu întrerupător (Z-SKV-0010, fig. 7) în băi și dușuri, trebuie respectate prevederile standardului CEN 33 2000-7-701 (resp. IEC 60364-7-701) (fig. 3). Priza de conectare la care va fi conectat acest echipament trebuie să respecte normele și standardele de siguranță precise și trebuie să fie permanent accesibilă (pentru a permite deconectarea elementului de încălzire electric de la rețea).
- AVERTIZARE: Fișa cu întrerupător Z-SKV-0010 este cu protecție IP44 și poate fi utilizat în zona III (prizele 230V- nu trebuie amplasate în zonele 0, I și II).**

#### VIII. Verificarea stării aparatului (figura 1)



**Vă rugăm să acordați o atenție deosebită informațiilor din acest alineat. Nerespectarea regulilor de siguranță poate pune în pericol viața, sănătatea sau bunurile.**

Aparatul trebuie controlat înainte de prima punere în funcțiune și periodic în timpul utilizării. Se recomandă să verificați starea tehnică în conformitate cu următoarea listă:

1. Etanșeitatea conexiunii dintre elementul de încălzire electric și calorifer  
Atenție la:
  - scurgeri ale agentului termic (apei) din calorifer
  - umiditatea care se acumulează pe garnitura de etanșare în punctul de conectare dintre elementul de încălzire electric și calorifer
2. Etanșeitatea elementului de încălzire electric  
Atenție la:
  - umiditate la punctul de conectare dintre panou și capacul regulatorului (2, 3, fig. 1)
  - umiditate în apropierea conexiunii cablului de alimentare cu regulator (5, fig. 1)
3. Starea conexiunii electrice  
Verificați:
  - starea izolației cablului de alimentare (fără deteriorări vizibile a izolației - zgârieturi adânci, fisuri)
  - starea ștecărului (fără fisuri, pini de conectare slăbiți, cablu strâns)
  - conectarea cablului la aparat (cablu trebuie să fie conectat strâns și sigur)
4. Starea limitatorului de rotație al comenzii țigii de încălzire  
Regulatorul elementului de încălzire electric nu se poate roti fără limitare - dacă nu simțiți nicio rezistență după o rotire completă, limitatorul de rotație este deteriorat.
5. Starea panoului și a capacului regulatorului (2, 3, fig. 1)  
Atenție la:
  - fisuri
  - elemente libere
  - neetanșeitate la capac
  - spațiu între partea de încălzire și capacul regulatorului
6. Încălzire corectă a elementului de încălzire electric  
După aproximativ 30 de minute de la pornirea elementului de încălzire electric, cu temperatura de încălzire setată la maxim, ar trebui să observați o încălzire semnificativă a caloriferului.

**RO**

#### IX. Funcționalitate (figura 1, 9, 11, 15, 16, 17)

1. Aparatul poate fi controlat local prin butoane și, de asemenea, prin intermediul unei aplicații pentru dispozitive mobile Android și iOS, care poate fi descărcată din App Store și Google Play (figura 11). Aplicația NEX APP este gratuită.
2. Uscare: Setarea temperaturii agentului termic (apei) în intervalul 30 °C - 60 °C.
3. Încălzire: Setarea temperaturii în încăperea în intervalul 17 °C - 24 °C. Funcția este disponibilă atunci când aparatul este configurat cu un senzor de temperatură extern (Z-SKV-0006, alineatul VI).
4. Funcție de oprire a încălzirii atunci când fereastra este deschisă: Funcția este disponibilă atunci când aparatul este configurat cu senzorul extern de fereastră deschisă (Z-SKV-0007, alineatul VI).
5. Program săptămânal cu posibilitatea setării de până la 3 intervale de timp pentru fiecare zi a săptămânii. Numai cu aplicația pentru dispozitiv mobil.
6. Funcție de uscare în trei variante de funcționare, cu posibilitate de modificare a temperaturii în timpul funcționării temporizatorului:
  - a) Modul START/STOP - încălzirea elementului de încălzire electric la temperatura selectată și oprirea ulterioară a aparatului după expirarea timpului selectat: de la 1 h la 4 h
  - b) Modul „TURBO” - încălzirea elementului de încălzire electric până la temperatura selectată și revenirea ulterioară la setarea anterioară după trecerea timpului selectat: de la 1 h la 4 h
  - c) Modul „PORNIRE AMÂNATĂ” - după timpul de amânare selectat: de la 2 h la 8 h pentru pornirea elementului de încălzire electric cu temperatura setată și apoi oprirea aparatului după timpul de funcționare selectat: de la 1 h la 4 h
7. Funcția VACANȚĂ adică posibilitatea de a modifica rapid parametrii de funcționare a aparatului - reducerea temperaturii la cea mai mică valoare: 17 °C pentru încăperea, 30 °C pentru calorifer - numai cu aplicația pentru dispozitiv mobil.
8. Funcția CONTROL PARENTAL - constă în blocarea butoanelor de pe aparat de la nivelul aplicației NEX APP.
9. Contorizarea consumului de energie electrică și a costurilor - numai cu aplicația NEX APP.
10. Vizualizarea inteligentă a stărilor de funcționare și a temperaturii cu ajutorul tehnologiei LED color - a se vedea alineatul X.15
11. Posibilitate de rotire a regulatorului cu 330°.
12. Control inteligent al funcționării - control cu microprocesor.
13. Funcția ANTIFREEZE - protecție împotriva înghețării fluidului în calorifer.
14. Protecție termică în două trepte:
  - a) regulatorul controlerului nu permite creșterea temperaturii peste 60 °C,
  - b) siguranța termică întrerupe alimentarea cu energie electrică a elementului de încălzire electric în momentul creșterii necontrolate a temperaturii, în caz de deteriorare a unității electronice de control
15. Consum redus de energie în timpul funcționării, mulțumită sistemului electronic avansat și în modul standby, mulțumită utilizării de sistem electronic realizat în tehnologia Ultra-Low-Power.
16. Controlarea funcțiilor cu ajutorul butoanelor de pe aparat și din aplicația NEX APP.

## X. Control (figura 1, 11, 15, 16, 17)

1. Regulatorul ERA are încorporat și permanent activ un modul de comunicare Bluetooth Low Energy. Acest modul servește la controlul de la distanță a elementului de încălzire electric prin intermediul dispozitivelor mobile cu sistem de operare Android sau iOS. Pentru alte dispozitive Bluetooth, regulatorul este vizibil ca NEX1.0. La împerecherea aparatului, va trebui să apăsați butonul „-” (S2) (iluminat în timpul împerecherii) de pe regulatorul elementului de încălzire electric (a se vedea fig. 15 - Codul QR). Dacă prima împerechere nu reușește, încercați din nou. În cazul eșecului, reporniți smartphone/iPhone și elementul de încălzire electric prin oprirea și pornirea alimentării și împerecherea din nou ambele dispozitive. Dacă apar probleme la următoarea împerechere sau probleme de comunicare între smartphone/iPhone și elementul de încălzire electric, ștergeți dispozitivul din lista de dispozitive împerechete din NEX APP și din setările Bluetooth de pe smartphone/iPhone, apoi împerecherea din nou. Nu uitați să confirmați împerecherea cu ajutorul butonului „-” (S2) de pe elementul de încălzire electric. Dacă aveți întrebări suplimentare, vă stăm la dispoziție. Pentru a accelera verificarea problemei, verificați eticheta de pe partea din spate a regulatorului pentru a vedea dacă aveți un element de încălzire electric care permite împerecherea cu un smartphone/iPhone (NEX APP).
2. Pentru a putea asocia elementul de încălzire electric (controler NEX 1.0) cu senzorul extern de temperatură ambientă (Z-SKV-0008), elementul de încălzire electric trebuie să fie în modul standby (diodele LED L1, L2 și L3 nu sunt aprinse). Pentru a începe împerecherea, apăsați mai întâi butonul „-” (S2) și apoi butonul „ON/OFF” (S1) și țineți-le apăsat timp de aproximativ 5 secunde până când dioda LED (L4) începe să clipească. Apoi introduceți bateriile în decurs de 30 de secunde și apăsați butonul dintre baterii (S4) de pe senzori de temperatură extern (fig. 16). Starea de împerechere a dispozitivului va fi confirmată de o scurtă clipire a diodei LED albastre (L5) de pe senzor (fig. 16).
3. Prin apăsarea butonului „ON/OFF” (S1) pornește elementul de încălzire electric, iar prin apăsarea de două ori a butonului „ON/OFF” (S1) oprește elementul de încălzire electric.
4. Apăsați butonul „+” (S3) sau „-” (S2) pentru a intra în modul de setare a temperaturii pe care ar trebui să o atingă apa din calorifer (de la 30 °C la 60 °C). La setarea temperaturii, prin apăsarea butonului „+” (S3) creșteți temperatura setată cu 10 °C și prin apăsarea butonului „-” (S2) o reduceți cu 10 °C.
5. În timpul reglării temperaturii, banda luminoasă (L2) indică această stare (a se vedea fig. 16).
6. Apăsați și țineți apăsat butonul „+” (S3) timp de aproximativ 3 secunde pentru a porni modul de temporizare „TURBO” (a se vedea alineatul IX.6b). Pornirea temporizatorului elementului de încălzire electric semnalizează prin aprinderea simbolului temporizatorului (L3) și intră în modul de setare a timpului de temporizare. Timpul se selectează cu ajutorul butoanelor „+” (S3) și „-” (S2) în intervalul de la 1 la 4 ore. Timpul actual selectat este afișat prin iluminarea părții corespunzătoare a benzii luminoase (L2). După setarea timpului, confirmați cu butonul „ON/OFF” (S1). Elementul de încălzire electric semnalizează aprobarea prin clipirea de trei ori a diodei LED „PORNIT/OPRIT” (L1) și intră în setarea temperaturii temporizatorului. Temperatura se setează în același mod ca în modul de funcționare standard al elementului de încălzire electric (alineat X.4). Temperatura setată poate fi confirmată prin apăsarea butonului „ON/OFF” (S1) sau automat după câteva secunde. Elementul de încălzire electric începe apoi să funcționeze în modul de temporizare „TURBO”. Banda luminoasă (L2) indică această stare (a se vedea fig. 11).
7. Apăsați și țineți apăsat butonul „-” (S2) timp de aproximativ 3 secunde pentru a porni modul de temporizare „START/STOP” (a se vedea alineatul IX.6a). Pornirea temporizatorului este indicată de elementul de încălzire electric prin clipirea simbolului temporizatorului (L3). În pașii următori trebuie setate durata și temperatura temporizatorului în același mod ca în modul „TURBO” (alineatul X.6).
8. Apăsați și țineți apăsat simultan butoanele „-” (S2) și „+” (S3) timp de aproximativ 3 secunde pentru a porni modul de temporizare „PORNIRE AMÂNATĂ” (a se vedea alineatul IX.6c). Pornirea temporizatorului este indicată de elementul de încălzire electric prin clipire uniformă a simbolului temporizatorului (L3). În primul pas se selectează cu ajutorul butoanelor „-” (S2) și „+” (S3) timpul de amânare în intervalul de la 2 la 8 ore. Timpul actual selectat este indicat prin iluminarea părții corespunzătoare a benzii luminoase (L2). Trebuie să confirmați amânarea selectată prin apăsarea butonului (L1), ceea ce determină trecerea la selectarea duratei temporizatorului. Durata se setează în același mod ca și timpul de amânare, dar în intervalul de la 1 la 4 ore. După ce durata a fost aprobată, elementul de încălzire electric trece în modul de setare a temperaturii, ceea ce se face în același mod ca în modul de funcționare standard al elementului de încălzire electric (alineatul X.4). Temperatura setată se confirmă automat după câteva secunde de inactivitate sau după apăsarea butonului „ON/OFF” (S1). Apoi pornește temporizatorul, ceea ce este indicat prin stingerea tuturor diodelor LED, cu excepția diodei LED de temporizare care clipește (L3).
9. În timpul funcționării temporizatorului, oprirea și pornirea aparatului cu ajutorul butonului „ON/OFF” (S1) va șterge setările temporizatorului. Întreruperea alimentării nu dezactivează temporizatorul. După restabilirea alimentării, regulatorul finalizează funcția de temporizare.
10. Apăsați și țineți apăsat butonul „ON/OFF” (S1) timp de aproximativ 7 secunde pentru a porni/opri modul de program săptămânal. Configurarea programului săptămânal este posibilă în aplicația NEX APP.
11. Țineți apăsat butonul „ON/OFF” (S1) timp de aproximativ 10 secunde atunci când controlul parental este activat pentru a-l dezactiva. Activarea și dezactivarea funcției este posibilă de la nivelul aplicației NEX APP.
12. Funcția ANTIFREEZE. O scădere a temperaturii agentului termic (apei) în calorifer sub 6 °C activează funcția ANTIFREEZE. Funcția se activează atunci când aparatul este conectat la rețeaua electrică (în modul standby). ANTIFREEZE constă în încălzirea ciclică a agentului termic (apei) la temperatura de 40 °C și apoi trecerea la modul standby. Procesul se repetă până când regulatorul nu înregistrează că temperatura este menținută peste 6 °C. AVERTIZARE! Pentru ca funcția ANTIFREEZE să funcționeze corect, nu deconectați elementul de încălzire electric de la rețeaua electrică. Controlul elementului de încălzire electric este proiectat în tehnologia Ultra-Low-Power, ceea ce înseamnă un consum foarte redus de energie electrică și în modul standby.
13. La restabilirea tensiunii de rețea după o întrerupere anterioară a curentului (defecțiune de rețeaua de alimentare sau scoaterea ștecărului), elementul de încălzire electric continuă să funcționeze în starea de dinaintea întreruperii alimentării.
14. Elementul de încălzire electric este adaptat pentru a funcționa cu un temporizator standard.
15. Stările de funcționare ale elementului de încălzire electric sunt descrise în tabelul 1.

## XI. Întreținere

La curățare, deconectați elementul de încălzire electric de la sursa de alimentare. Regulatorul și cablul de alimentare nu trebuie să fie expuse la lichide (stropire, picurare, curgere). Copiii nu trebuie să efectueze lucrări de întreținere a aparatului fără o supraveghere adecvată. Pentru curățare, se recomandă utilizarea de cârpe sau bureți moi. Nu utilizați niciodată agenți de curățare corozivi sau abrazivi sau obiecte ascuțite! Prin aceasta evitați deteriorarea suprafeței caloriferului și a regulatorului.

- Suprafețele vopsite a se spăla cu apă caldă și detergenți delicți.
- Suprafețele cromate a se curăța cu produse destinate acestui scop.

## XII. Condiții de transport și depozitare





În timpul transportului și depozitării, aparatul nu trebuie să fie expus la:

1. Acțiunea directă a apei
2. Temperaturi în afara intervalului de la 5 °C la 35 °C
3. Umiditatea aerului mai mare de 70%
4. Acțiunea unor forțe mari și suprasarcini care pot deteriora unitățile electronice. Expunerea aparatului riscurilor de mai sus, poate duce la deteriorarea sistemului electronic de control al elementului de încălzire electric.

**Tabelul 1. Funcția**

Funcția	Control pe aparat	Control în aplicație
Uscare - setarea temperaturii în intervalul de la 30 °C la 60 °C	Setarea temperaturii în trepte, fiecare 10 °C	Setarea temperaturii, fiecare 1 °C
Încălzire - setarea temperaturii în intervalul de la 17 °C la 24 °C	Setarea temperaturii în trepte, fiecare 1 °C	Setarea temperaturii în trepte de 0,1 °C
Setarea timpului de temporizare	Setarea în trepte, fiecare 1 oră pentru toate perioadele, cu excepția temporizatorului de amânare „PORNIRE AMÂNATĂ”	Posibilitatea de a alege timpul setat cu o precizie de 1 minut
Setarea temperaturii de funcționare a temporizatorului (interval de la 30 °C la 60 °C)	(setare de fiecare 2 ore) Setarea temperaturii în trepte, fiecare 10 °C	Setarea temperaturii, fiecare 1 °C
Program săptămânal	Pornire și oprire	Pornirea, oprirea și setarea programului săptămânal
Vacanță	Nu este cazul	Pornire și oprire
Control parental	Oprire	Pornire și oprire

 **Tabelul 2. Controlul din aplicația NEX APP**

Buton	Descriere
	Statistici generale și actuale privind funcționarea elementului de încălzire electric ERA
	ON/OFF - pornirea și oprirea elementului de încălzire electric NEX APP
	Program săptămânal - deschide setările programului săptămânal
	Control parental - activarea funcției blochează toate butoanele de pe controler
	Vacanță - după activare, temperatura minimă este setată automat: 30 °C pentru calorifer și 17 °C pentru încăpere

 **Tabelul 3. Stări de funcționare**

Starea diodelor LED	Starea de funcționare a elementului de încălzire electric
L1 - continuu violet L2 - continuu albastru	Menținerea setării temperaturii indicate de partea benzii luminoase L2.
L1 - continuu violet L2 - albastru cu intensificare	Încălzire până la temperatura setată indicată de partea benzii luminoase care se intensifică L2 de la temperatura actuală indicată de partea benzii iluminate continuu.
L1 - continuu violet L2 - albastru cu atenuare	Răcire la temperatura setată indicată de partea benzii L2 iluminate de la temperatura actuală indicată de partea benzii L2 cu atenuare.
L1 - nu este aprins L2 - continuu albastru	Modul de setare a nivelului de încălzire. Temperatura selectată în prezent este indicată pe partea benzii iluminate L2.
Nivelurile de temperatură indicate de banda L2 (fig. 16)	1/4 a benzii iluminate - 30 °C 2/4 a benzii iluminate - 40 °C 3/4 a benzii iluminate - 50 °C întreaga bandă iluminată - 60 °C
L3 - continuu albastru	Temporizator, modul „TURBO”
L3 - albastru cu atenuare și intensificare	Temporizator, mod „START/STOP”
L3 - albastru clipitor	Temporizator, modul „PORNIRE AMÂNATĂ”
L1 - violet clipitor L2 - indică nivelul de încălzire al elementului de încălzire electric	Funcția ANTIFREEZE - protecție împotriva înghețului agentului termic (apei) din calorifer
L1 - violet cu atenuare și intensificare L3 - stins	Funcționare în modul program săptămânal
L1 - continuu violet	Funcționarea în modul de uscare (controlul temperaturii apei din calorifer)
L1 - continuu albastru	Funcționare în modul de încălzire
L2 - indică nivelul de încălzire, celelalte diode LED stinse	Control parental

**Tabelul 4. Stări de defecțiune**

<b>Starea diodelor LED</b>	<b>Stare de defecțiune a elementului de încălzire electric</b>
L1 - intensificare și atenuare în roșu L2 - intensificare și atenuare în albastru	Defecțiunea elementului de încălzire electric
L1 - clipire în roșu și albastru alternativ	Eroare a senzorului de temperatură al caloriferului
L1 - clipire în roșu și violet alternativ L4 - clipire în albastru	Pierderea conexiunii cu senzorul suplimentar extern de temperatură
Se aprinde timp de 5 secunde la fiecare 30 de secunde: L1 - în roșu L2 - părțile de margine albastre	Nivel scăzut al bateriei la senzorul extern de fereastră deschisă
Se aprinde timp de 5 secunde la fiecare 30 de secunde: L1 - în roșu L2 - părțile de mijloc albastre	Nivel scăzut al bateriei la senzorul extern de temperatură ambiantă

Pierderea conexiunii cu senzorul de temperatură extern opțional (Z-SKV-0006) poate fi cauzată de o baterie descărcată la senzor.

În cazul unei stări de defecțiune enumerate în tabelul 4, dacă aceasta nu se datorează cauzelor de mai sus și nu este cauzată de o baterie descărcată la senzor, contactați producătorul.

**RO****Echipament electric și electronic vechi**

Echipamentele electrice sau electronice care nu mai sunt adecvate pentru utilizare trebuie colectate separat și trebuie predate pentru reciclare ecologică (Directiva europeană privind echipamentele electrice și electronice vechi). Utilizați sistemele de returnare și colectare stabilite la nivel național pentru a elimina echipamentele electrice sau electronice vechi.

# Manual de uso

## I. Radiador con resistencia eléctrica y regulador ERA

Felicidades por elegir los productos KORADO a.s. Nuestros productos han sido diseñados y fabricados de acuerdo con todas las normas aplicables.



Lea el manual para disfrutar del funcionamiento del equipo sin problemas. Guarde el manual o descárguelo en cualquier momento del sitio web del fabricante: [www.korado.cz](http://www.korado.cz)

## II. Requisitos de seguridad



Preste especial atención a la información contenida en este apartado. El incumplimiento de las reglas de seguridad puede poner en peligro la vida, la salud o los bienes.

### A. Instalación segura de un radiador con resistencia eléctrica ERA (Figuras 3, 4, 5, 6, 7, 8, 10, 12, 13)

1. En caso de adquirir un producto cuyo embalaje presente signos de daños mecánicos, fuga del medio portador de calor, o esté mojado, el comprador deberá comunicarlo al vendedor. Los daños en el embalaje pueden provocar daños en el producto, lo que puede suponer un riesgo para el usuario.
2. El equipo se debe instalar de acuerdo con las instrucciones del fabricante contenidas en este manual.
3. La instalación del radiador con resistencia eléctrica sólo puede ser realizada por un profesional con la cualificación técnica eléctrica adecuada. Antes de conectar la resistencia eléctrica a la red por primera vez, un especialista autorizado debe comprobar la seguridad eléctrica del radiador con resistencia eléctrica. Al mismo tiempo, antes de conectarse por primera vez a la red eléctrica, debe comprobar si la instalación eléctrica cumple con las normas de seguridad determinadas. En baños y duchas se deben observar las disposiciones de la norma ČSN 33 2000-7-701 (IEC 60364-7-701). En caso de instalación fuera del territorio de la República Checa, es necesario seguir las normas nacionales correspondientes.
4. La resistencia eléctrica se conecta a la caja de instalación de una distribución eléctrica fija con un interruptor antepuesto y una tensión nominal de 230 V / 50 Hz. El cableado de alimentación al que se conectará la resistencia eléctrica debe cumplir con la normativa para la conexión de un aparato de Clase I de la potencia requerida.
5. Se debe asegurar que el circuito del sistema eléctrico que alimenta el equipo esté equipado con un protector de corriente de 30 mA.
6. No utilice adaptadores ni cables alargadores para alimentar el equipo.
7. Si el equipo no está equipado con un enchufe en el cable de alimentación o un medio de desconexión de la fuente de alimentación con un espacio entre los contactos en todos los polos para asegurar una desconexión completa, dicho interruptor debe instalarse en una instalación eléctrica fija de acuerdo con la normativa aplicable a dicha instalación.
8. Asegúrese de que después de instalar la resistencia eléctrica, su cable de alimentación no toque las partes calientes de la resistencia eléctrica o del radiador.
9. Durante la manipulación y la instalación, es necesario proteger la resistencia eléctrica de impactos para evitar daños mecánicos.
10. El equipo está diseñado para uso doméstico.

### B. Uso del radiador con resistencia eléctrica y regulador

1. Utilice el producto únicamente para el fin para el que fue diseñado por el fabricante.
2. El equipo no es un juguete.
3. Inspeccione el equipo periódicamente para garantizar su uso seguro (véase el apartado VIII).
4. ¡No coloque el cable de alimentación de la resistencia eléctrica sobre el radiador caliente!
5. ¡Si el cable de alimentación está dañado, desconecte inmediatamente la resistencia eléctrica de la red y encargue la reparación a un profesional! ¡Un cable de alimentación dañado sólo puede ser sustituido por el fabricante de la resistencia eléctrica!
6. ¡Si ha entrado agua en el enchufe de red, está prohibido introducirlo en la toma de corriente (Fig. 10)! Encargue la reparación a un profesional.
7. El fabricante no es responsable de las consecuencias resultantes de intervenciones arbitrarias en el regulador, la resistencia eléctrica o el radiador por parte de personas no autorizadas.
8. Nunca afloje los tapones ni la resistencia eléctrica (Fig. 5). Cualquier intervención en el radiador con resistencia eléctrica, durante la cual se pierda su estanqueidad, sólo puede ser realizada por una persona con la cualificación técnica eléctrica adecuada, que además esté capacitada para estos fines por el fabricante del radiador.
9. No permita que el regulador de la resistencia eléctrica quede expuesto a líquidos (salpicaduras, goteos, chorros).
10. Este equipo puede ser utilizado por niños mayores de 8 años y personas con capacidades físicas, sensoriales o mentales reducidas o con falta de experiencia y conocimiento si están bajo supervisión o han recibido instrucciones sobre el uso del equipo de manera segura y comprenden los peligros relacionados. Los niños no deben jugar con el equipo. La limpieza y el mantenimiento realizados por el usuario no deben ser realizados por niños sin supervisión.
11. Limpie el equipo sólo cuando la fuente de alimentación esté desconectada.
12. El radiador equipado con la resistencia eléctrica se puede calentar hasta altas temperaturas. Tenga cuidado al manipular los equipos.
13. No estire ni doble excesivamente el cable de alimentación, ni coloque objetos pesados sobre él.
14. ¡El radiador con resistencia eléctrica está diseñado únicamente para secar materiales textiles lavados con agua!
15. ¡Está prohibido pisar en el radiador y colgar objetos pesados sobre éste (Fig. 13)!

### C. Instalación y uso (Figuras 2, 4, 5, 6, 7)

En el caso del radiador con resistencia eléctrica, se aplicarán las normas de seguridad enumeradas en los apartados II.A y II.B, así como las siguientes:

1. Instale el radiador según las instrucciones del fabricante.
2. El radiador con resistencia eléctrica no se debe colocar debajo de la toma de corriente (Fig. 6).
3. Para evitar riesgo para los niños muy pequeños, se debe instalar de manera que el travesaño más bajo esté al menos a 600 mm del suelo.
4. El radiador puede estar caliente y causar quemaduras. Tenga especial cuidado cuando haya niños o personas discapacitadas presentes.
5. Al secar toallas o ropa, asegúrese de que la ropa que está secando se pueda secar a altas temperaturas y no haya riesgo de dañarla o crear una situación peligrosa.

### D. Procedimiento en situaciones de emergencia

1. "Situación de emergencia" significa:
  - Llamas o humo del radiador de la resistencia eléctrica
  - Fuga del medio calefactor del radiador con resistencia eléctrica
  - Calentamiento incontrolado del equipo

- Presencia de tensión eléctrica en la cubierta o en la superficie del radiador
- 2. En caso de una situación de emergencia:
  - Mantenga una distancia segura
  - Desconecte el equipo de la fuente de alimentación o desconecte la fuente de alimentación de todo el edificio
  - En caso de incendio, informe a los servicios correspondientes o utilice los agentes extintores descritos en el apartado II. D.3
  - Encargue a un profesional cualificado para que desmonte el equipo
  - Después de una situación de emergencia, está prohibido volver a conectar el equipo dañado a la fuente de alimentación
- 3. Agentes extintores permitidos Los incendios de los equipos se pueden extinguir utilizando extintores que permiten apagar los incendios de equipos eléctricos con una tensión de hasta 1.000 V.

### III. Finalidad (Figuras 2, 3)

El radiador KORALUX NEO-ERA está equipado con una resistencia eléctrica con regulador ERA (Fig. 1) para calentar el medio portador de calor con el que está cargado. Como medio portador de calor para cargar el radiador se utiliza una mezcla anticongelante, lo que permite el uso del radiador con resistencia eléctrica en edificios con una caída de temperatura prevista por debajo del punto de congelación (hasta -10 °C) durante el invierno. Los radiadores de diseño KORALUX NEO-ERA con calefacción eléctrica del medio portador de calor están destinados a calentar baños, pasillos, aseos, gimnasios, etc.

**¡Cuando el radiador se utiliza para secar prendas textiles, sólo se pueden secar prendas lavadas con agua!**

**¡La resistencia eléctrica no se debe utilizar para calentar el aceite!**

### IV. Datos técnicos: resistencia eléctrica ERA (Figura 1)

Potencia de entrada de la resistencia eléctrica:	Tabla en la página 5
Dimensiones del radiador:	Tabla en la página 5
Tensión de funcionamiento:	230 V 50H z
Grado de protección:	IPX5
Clase del aparato:	I
Cable de alimentación:	1,5 m (recto)
Terminación del cable:	sin enchufe
Posición de trabajo:	vertical con el cable de alimentación abajo (Fig. 6)
Tipo de conexión:	Y (El cable de alimentación sólo puede ser reemplazado por el fabricante.)
Comunicación inalámbrica:	Bluetooth Low Energy 2,4 GHz, Radio 868 Mhz
Comunicación con el sensor (accesorios):	Radio 868 MHz
Alimentación de los sensores adicionales (accesorios):	Pilas 2 x AAA

### V. Estructura: resistencia eléctrica ERA (Figuras 1, 11, 18)

1. Parte de calefacción
2. Panel del regulador
3. Tapa del regulador
4. Cabezal
5. Conexión del cable de alimentación
6. Cable de alimentación con extremos libres

Botones con fondo iluminado (Fig. 11):

S1: "ON/OFF"

S2: "-"

S3: "+"

Señalización LED:

L1: El fondo iluminado del botón "S1" indica el estado de funcionamiento L2: Línea de luz

L3: Icono del temporizador

L4: Icono de comunicación inalámbrica

### VI. Accesorios adicionales (Figuras 7, 16, 17)

Los accesorios adicionales se venden por separado. Corresponden al modelo concreto de la resistencia eléctrica. No forman parte del equipo.

Z-SKV-0010: Enchufe con interruptor (Fig. 7)

Z-SKV-0006: Sensor de temperatura ambiente para controlar la temperatura en la habitación (Fig. 16)

Z-SKV-0007: Sensor de ventana o puerta abierta que permite apagar la función de calefacción mientras la ventana o puerta está abierta (Fig. 17).

### VII. Instalación (Figuras 2, 3, 4, 6, 7, 10, 19)



**Preste especial atención a la información contenida en este apartado. El incumplimiento de las reglas de seguridad puede poner en peligro la vida, la salud o los bienes.**

**¡ADVERTENCIA!** Antes de la instalación, asegúrese de que la resistencia eléctrica no esté conectada a la red.

1. El radiador con resistencia eléctrica debe instalarse siempre en posición vertical con el cable de alimentación abajo (Fig. 6). ¡No se permite ninguna otra posición!
2. Ajuste la posición requerida del panel del regulador girando la tapa del regulador en la dirección correspondiente. La tapa del regulador se puede girar en 330°. El rango de rotación está limitado por un limitador táctil. Si no se puede ajustar el regulador girándolo en una dirección, inténtelo en la dirección opuesta (Fig. 2)
3. Instale el radiador en la pared según las instrucciones del fabricante utilizando el kit de montaje incluido en el suministro. Si el radiador con resistencia eléctrica se coloca en una esquina de la habitación o en un hueco, etc., durante la instalación se debe respetar la distancia lateral mínima del radiador a la pared de 50 mm. La distancia entre la parte trasera del radiador y la pared está determinada por las dimensiones del fijador suministrado con el radiador.
4. La resistencia eléctrica sólo se puede conectar a un enchufe equipado con la conexión del circuito de protección de PE.
5. Antes de encender por primera vez la resistencia eléctrica, compruebe su estado, véase el apartado VIII.
6. Siga las siguientes instrucciones para conectar permanentemente el equipo a la instalación:
  - a) Aislamiento marrón del cable: conductor de fase (L)
  - b) Aislamiento azul del cable: conductor neutro (N)

c) Aislamiento amarillo-verde del cable: conductor de protección (puesta a tierra) (PE)

7. Al instalar el enchufe con interruptor (Z-SKV-0010, Fig. 7) en baños y duchas, se deben observar las disposiciones de la norma ČSN 33 2000-7-701 (o IEC 60364-7-701) (Fig. 3). La toma de conexión a la que se conectará este accesorio debe cumplir con los reglamentos y normas de seguridad determinadas y debe estar permanentemente accesible (para poder desconectar la resistencia eléctrica de la red).

**ADVERTENCIA: El enchufe con interruptor Z-SKV-0010 tiene protección IP44 y puede utilizarse en la zona III (las tomas de 230V- no deben colocarse en las zonas 0, I y II).**

#### VIII. Verificación del estado del equipo (Figura 1)



**Preste especial atención a la información contenida en este apartado. El incumplimiento de las reglas de seguridad puede poner en peligro la vida, la salud o los bienes.**

El equipo debe revisarse antes de la primera puesta en marcha y periódicamente durante su uso. Se recomienda verificar el estado técnico según la siguiente lista:

1. Estanqueidad de la conexión entre la resistencia eléctrica y el radiador  
Tenga cuidado con:
  - fugas del medio portador de calor (agua) del radiador
  - humedad que se acumula en la junta de la unión del radiador con la resistencia eléctrica
2. Estanqueidad de la resistencia eléctrica  
Tenga cuidado con:
  - humedad en la unión del panel y la tapa del regulador (2, 3, Fig. 1)
  - humedad cerca de la unión del cable de alimentación con el regulador (5, Fig. 1)
3. Estado de la conexión eléctrica  
Compruebe lo siguiente:
  - estado del aislamiento del cable de alimentación (sin daños visibles en el aislamiento: rayones profundos, grietas)
  - estado del enchufe (sin grietas, clavijas de conexión sueltas, cable apretado)
  - conexión del cable al equipo (el cable debe estar conectado bien firme y prieto)
4. Estado del limitador de rotación del actuador de la varilla calefactora  
El regulador de la resistencia eléctrica no puede girar sin limitaciones; si no siente ninguna resistencia después de girarlo por completo, significa que el limitador de rotación está dañado.
5. Estado del panel y de la tapa del regulador (2, 3, Fig. 1)  
Tenga cuidado con:
  - grietas
  - elementos sueltos
  - mal ajuste de la tapa
  - holgura entre la parte calefactora y la tapa del regulador
6. Calentamiento correcto de la resistencia eléctrica  
Después de unos 30 minutos de encender la resistencia eléctrica con la temperatura máxima de calentamiento configurada, debería notar un calentamiento considerable del radiador.

#### IX. Funcionalidad (Figuras 1, 9, 11, 15, 16, 17)

1. El equipo se puede controlar localmente mediante botones, así como mediante una aplicación para dispositivos móviles con sistema operativo Android e iOS, que se puede descargar desde App Store y Google Play (Fig. 11). La aplicación NEX APP es gratuita.
2. Secado: Configuración de la temperatura del medio portador de calor (agua) en un rango de 30 °C a 60 °C.
3. Calefacción: Configuración de la temperatura en la habitación en un rango de 17 °C a 24 °C. La función está disponible al configurar el equipo con sensor de temperatura externo (Z-SKV-0006, apartado VI).
4. Función para apagar la calefacción cuando la ventana está abierta: La función está disponible al configurar el equipo con sensor externo de ventana abierta (Z-SKV-0007, apartado VI).
5. Horario semanal con posibilidad de configurar hasta 3 intervalos de tiempo para cada día de la semana. Sólo con aplicación para dispositivos móviles.
6. Función de secado en tres modos de funcionamiento con posibilidad de cambiar la temperatura durante el funcionamiento del temporizador:
  - a) Modo "ARRANQUE/PARO": Calentamiento de la resistencia eléctrica a la temperatura seleccionada y luego apagado del equipo una vez transcurrido el tiempo seleccionado: de 1 h a 4 h
  - b) Modo "TURBO": Calentamiento de la resistencia eléctrica a la temperatura seleccionada y luego retorno a la configuración anterior una vez transcurrido el tiempo seleccionado: de 1 h a 4 h
  - c) Modo "ARRANQUE APLAZADO": Después del tiempo de retraso seleccionado: de 2 h a 8 h, arranque de la resistencia eléctrica con la temperatura configurada y luego apagado del equipo una vez transcurrido el tiempo de funcionamiento seleccionado: de 1 h a 4 h
7. Función VACACIONES, es decir, la posibilidad de cambiar rápidamente los parámetros de funcionamiento del equipo, reduciendo la temperatura al valor más bajo: 17 °C para la habitación, 30 °C para el radiador: sólo con aplicación para dispositivos móviles.
8. Función CONTROL PARENTAL: Consiste en el bloqueo de los botones del equipo desde el nivel de la aplicación NEX APP.
9. Contador de la cantidad y coste de la electricidad consumida: Sólo con la aplicación NEX APP.
10. Visualización inteligente de los estados de funcionamiento y temperatura mediante tecnología LED de color: Véase el apartado X.15.
11. Posibilidad de girar el regulador en 330°.
12. Control inteligente de la actividad: control por microprocesador.
13. Función ANTIFREEZE: protección contra el congelamiento del medio en el calentador.
14. Protección térmica de dos niveles:
  - a) El regulador del mando no permitirá que la temperatura supere los 60 °C
  - b) El fusible térmico desconecta la alimentación de la resistencia eléctrica si hay un aumento incontrolado de la temperatura en caso de daño en electrónica de control
15. Bajo consumo de energía durante el funcionamiento gracias a su avanzada electrónica y en modo de espera, gracias al uso de la electrónica fabricada con tecnología Ultra-Low-Power.
16. Manejo de las funciones mediante los botones del equipo y en la aplicación NEX APP.

#### X. Manejo (Figuras 1, 11, 15, 16, 17)

1. El regulador ERA tiene el módulo de comunicación Bluetooth Low Energy incorporado y continuamente activo. Este módulo se utiliza para el control remoto de la resistencia eléctrica a través de los dispositivos móviles con sistema operativo Android o iOS. Para otros dispositivos

- Bluetooth, el regulador es visible como NEX1.0. Al emparejar el dispositivo, será necesario presionar el botón “-” (S2) (con fondo iluminado durante el emparejamiento) del regulador de la resistencia eléctrica (véase la Fig. 15 - Código QR). Si el primer emparejamiento falla, inténtelo de nuevo. En caso de fallo, reinicie el teléfono inteligente/iPhone y la resistencia eléctrica apagando y encendiéndolos, y vuelva a emparejar los dos dispositivos. En caso de que surjan más problemas de emparejamiento o de comunicación entre el teléfono inteligente/iPhone y la resistencia eléctrica, elimine el dispositivo de la lista de dispositivos emparejados en la aplicación NEX APP y en la configuración de Bluetooth de su teléfono inteligente/iPhone, luego vuelva a emparejarlos. No olvide confirmar el emparejamiento con el botón “-” (S2) de la resistencia eléctrica. Si tiene más dudas estamos a su disposición. Para acelerar la verificación del problema, compruebe la etiqueta en la parte trasera del regulador para ver si tiene una resistencia eléctrica que permita el emparejamiento con el teléfono inteligente/iPhone (NEX APP).
2. Para emparejar la resistencia eléctrica (regulador NEX 1.0) con el sensor de temperatura ambiente externo (Z-SKV-0008), la resistencia eléctrica debe estar en modo de espera (los diodos LED L1, L2 y L3 están apagados). Para iniciar el emparejamiento, presione primero el botón “-” (S2) y luego el botón “ON/OFF” (S1) y mantenga presionado ambos durante unos 5 segundos hasta que el diodo LED (L4) comience a parpadear. Luego, a los 30 segundos, inserte las pilas y presione el botón situado entre las pilas (S4) del sensor de temperatura externo (Fig. 16). El estado de emparejamiento del dispositivo será confirmado mediante un breve parpadeo del diodo LED azul (L5) del sensor (Fig. 16).
  3. Al presionar el botón “ON/OFF” (S1) la resistencia eléctrica se enciende, al presionar dos veces “ON/OFF” (S1) la resistencia eléctrica se apaga.
  4. Presione el botón “+” (S3) o “-” (S2) para entrar al modo de configuración de la temperatura que debe alcanzar el agua en el radiador (de 30 °C a 60 °C). Durante el ajuste de la temperatura, presionando el botón “+” (S3) aumentará la temperatura configurada en 10°C, y presionando el botón “-” (S2) la disminuirá en 10 °C.
  5. Durante la configuración de la temperatura, la línea de luz (L2) indica este estado (véase la Fig. 16).
  6. Mantenga presionado el botón “+” (S3) durante aproximadamente 3 segundos para iniciar el modo de temporizador “TURBO” (véase el apartado IX.6b). La resistencia eléctrica indica la activación del temporizador iluminando el icono del temporizador (L3) y entra en el modo de configuración del tiempo del temporizador. La hora se selecciona mediante los botones “+” (S3) y “-” (S2) en un rango de 1 a 4 horas. La hora actualmente seleccionada se muestra mediante la iluminación de la parte correspondiente de la línea de luz (L2). Después de configurar la hora, confirme con el botón “ON/OFF” (S1). La resistencia eléctrica indica la confirmación haciendo parpadear el diodo LED “ON/OFF” (L1) tres veces y pasa a la configuración de la temperatura del temporizador. La temperatura se configura de la misma manera que en el modo de funcionamiento estándar de la resistencia eléctrica (apartado X.4). La temperatura configurada se puede confirmar con el botón “ON/OFF” (S1) o se confirmará automáticamente después de unos segundos. Luego, la resistencia eléctrica comenzará a funcionar en modo de temporizador “TURBO”. La línea de luz (L2) indica este estado (véase la Fig. 11).
  7. Mantenga presionado el botón “-” (S2) durante aproximadamente 3 segundos para iniciar el modo de temporizador “ARRANQUE/PARO” (véase el apartado IX.6a). El inicio del temporizador se indica mediante el parpadeo del icono del temporizador (L3) de la resistencia eléctrica. En los siguientes pasos, es necesario configurar el tiempo de duración del temporizador y la temperatura, al igual que en el modo “TURBO” (apartado X.6).
  8. Mantenga presionados los botones “-” (S2) y “+” (S3) durante aproximadamente 3 segundos para iniciar el modo de temporizador “ARRANQUE APLAZADO” (véase el apartado IX.6c). El inicio del temporizador se indica mediante el parpadeo constante del icono del temporizador (L3) de la resistencia eléctrica. En el primer paso, se selecciona mediante los botones “-” (S2) y “+” (S3) el tiempo de retraso en un rango de 2 a 8 horas. La hora actualmente seleccionada se indica mediante la iluminación de la parte correspondiente de la línea de luz (L2). Debe confirmar el retraso seleccionado con el botón (L1), lo que causará el paso a la selección del tiempo de duración del temporizador. El tiempo de duración se configura de la misma manera que el tiempo de retraso, pero en un rango de 1 a 4 horas. Una vez confirmado el tiempo de duración, la resistencia eléctrica cambia al modo de configuración de la temperatura, lo que se realiza de la misma manera que en el modo de funcionamiento estándar de la resistencia eléctrica (apartado X.4). La temperatura configurada se confirma automáticamente después de unos segundos de inactividad o presionando el botón “ON/OFF” (S1). Luego se inicia el temporizador, lo cual se indica mediante el apagado de todos los diodos LED, excepto el diodo LED del temporizador que parpadea (L3).
  9. Durante el funcionamiento de los temporizadores, el apagado y el encendido del equipo mediante el botón “ON/OFF” (S1) borra la configuración del temporizador. Un corte de energía no desactiva los temporizadores. Una vez restablecida la energía, el regulador completa la función del temporizador.
  10. Mantenga presionado el botón “ON/OFF” (S1) durante aproximadamente 7 segundos para encender/apagar el modo de horario semanal. La configuración del horario semanal se puede realizar en la aplicación NEX APP.
  11. Mantenga presionado el botón “ON/OFF” (S1) durante aproximadamente 10 segundos cuando el control parental esté activado para apagarlo. La activación y desactivación se puede realizar en la aplicación NEX APP.
  12. Función ANTIFREEZE. Una caída de la temperatura del medio portador de calor (agua) en el radiador por debajo de 6 °C activa la función ANTIFREEZE. La función se activa cuando el equipo está conectado a la red eléctrica (en modo de espera). ANTIFREEZE consiste en el calentamiento cíclico del medio portador de calor (agua) hasta una temperatura de 40 °C y el posterior cambio al modo de espera. El proceso se repite hasta que el regulador registre que la temperatura se mantenga por encima de 6 °C. ¡ADVERTENCIA! Para que la función ANTIFREEZE funcione correctamente no desconecte la resistencia eléctrica de la red. El control de la resistencia eléctrica está diseñado con tecnología Ultra-Low-Power, lo que significa un consumo muy bajo de electricidad incluso en modo de espera.
  13. Después de que se restablezca la tensión de la red eléctrica después de un corte de energía anterior (fallo de la red eléctrica o desconexión del enchufe de alimentación), la resistencia eléctrica continúa funcionando en el estado anterior al corte de energía.
  14. La resistencia eléctrica está adaptada para funcionar con un temporizador estándar.
  15. Los estados de funcionamiento de la resistencia eléctrica se describen en la Tabla 1.

## XI. Mantenimiento

Durante la limpieza, desconecte la resistencia eléctrica de la fuente de alimentación. El regulador y el cable de alimentación no deben exponerse a la actuación de líquidos (salpicaduras, goteos, chorros). Los niños no deben realizar el mantenimiento del equipo sin la supervisión adecuada. Se recomienda utilizar paños suaves o esponjas para la limpieza. ¡No utilice detergentes cáusticos y abrasivos ni objetos punzantes en ningún caso! Esto evitará daños a la superficie del radiador y del regulador.

- Lave las superficies pintadas con agua tibia y detergentes suaves.
- Limpie las superficies cromadas con productos diseñados para este fin.

## XII. Condiciones de transporte y de almacenamiento





Durante el transporte y almacenamiento, el equipo no debe estar expuesto a:

1. Actuación directa del agua
2. Temperatura fuera del rango de 5 °C a 35 °C
3. Humedad del aire superior al 70 %
4. Una aplicación de grandes fuerzas y sobrecargas que pueden dañar la electrónica. Exponer el equipo a los riesgos anteriores puede causar daños a la electrónica de control de la resistencia eléctrica.

**Tabla 1. Función**

Función	Manejo en el equipo	Manejo en la aplicación
Secado: Configuración de la temperatura en un rango de 30 °C a 60 °C	Configuración de la temperatura en pasos de 10 °C	Configuración de la temperatura en pasos de 1 °C
Calefacción: Configuración de la temperatura en un rango de 17 °C a 24 °C	Configuración de la temperatura en pasos de 1 °C	Configuración de la temperatura en pasos de 0,1 °C
Configuración del tiempo de los temporizadores	Configuración de pasos de 1 hora para todos los horarios excepto los temporizadores de "ARRANQUE APLAZADO"	Posibilidad de elegir el tiempo configurado con una precisión de hasta 1 minuto
Configuración de la temperatura de funcionamiento de los temporizadores (rango de 30 °C a 60 °C)	(configuración cada 2 horas) Configuración de la temperatura en pasos de 10 °C	Configuración de la temperatura en pasos de 1 °C
Horario semanal	Encendido y apagado	Encendido, apagado y configuración del horario semanal
Vacaciones	Ninguno	Encendido y apagado
Control parental	Apagado	Encendido y apagado

**Tabla 2. Manejo de la aplicación NEX APP**

Botón	Descripción
	Estadísticas generales y actuales sobre el funcionamiento de la resistencia eléctrica ERA
	ON/OFF: Encendido y apagado de la resistencia eléctrica NEX APP
	Horario semanal: Abre la configuración del horario semanal
	Control parental: La activación de la función bloquea todos los botones del mando
	Vacaciones: Después de la activación, se configura automáticamente la temperatura mínima: 30 °C para el radiador y 17 °C para la habitación

**Tabla 3. Estados de funcionamiento**

Estado de los diodos LED	Estado de funcionamiento de la resistencia eléctrica
L1: Violeta continuo L2: Azul continuo	Manteniendo la temperatura configurada de la parte indicada de la línea de luz L2.
L1: Violeta continuo L2: Azul que aumenta el brillo	Calentamiento hasta la temperatura configurada indicada por la parte de la línea de luz L2 que aumenta el brillo desde la temperatura actual indicada por la parte de la línea iluminada continuamente.
L1: Violeta continuo L2: Azul que disminuye el brillo	Refrigeración hasta la temperatura configurada indicada por la parte iluminada de la línea L2 desde la temperatura actual indicada por la parte de la línea L2 que disminuye el brillo.
L1: No encendido L2: Azul continuo	Modo de configuración del nivel del calentamiento. La temperatura actualmente seleccionada está indicada por la parte iluminada de la línea L2.
Niveles de temperatura indicados por la línea L2 (Fig. 16)	1/4 de la franja con fondo iluminado: 30 °C 2/4 de la franja con fondo iluminado: 40 °C 3/4 de la franja con fondo iluminado: 50 °C toda la franja con fondo iluminado: 60 °C
L3: Azul continuo	Temporizador, modo "TURBO"
L3: Azul que disminuye y aumenta el brillo	Temporizador, modo "ARRANQUE/PARO"
L3: Azul que parpadea	Temporizador, modo "ARRANQUE APLAZADO"
L1: Violeta que parpadea L2: Indica el nivel del calentamiento de la resistencia eléctrica	Función ANTIFREEZE: Protección contra el congelamiento del medio portador de calor (agua) en el calentador
L1: Violeta que disminuye y aumenta el brillo L3: Apagado	Funcionamiento en modo Horario semanal
L1: Violeta continuo	Funcionamiento en modo Secado (Control de la temperatura del agua en el radiador)
L1: Azul continuo	Funcionamiento en modo Calefacción
L2: Indica el nivel del calentamiento, los demás diodos LED apagados	Control parental

ES

**Tabla 4. Estados de avería**

<b>Estado de los diodos LED</b>	<b>Estado de avería de la resistencia eléctrica</b>
L1: Rojo que disminuye y aumenta el brillo L2: Azul que disminuye y aumenta el brillo	Avería de la resistencia eléctrica
L1: Parpadea alternativamente en rojo y azul	Error del sensor de temperatura del radiador
L1: Parpadea alternativamente en azul y violeta L4: Azul que parpadea	Pérdida de la conexión con sensor de temperatura externo adicional
Encendido durante 5 segundos cada 30 segundos: L1: Rojo L2: Partes extremas azules	Nivel bajo de la pila del sensor externo de la ventana abierta
Encendido durante 5 segundos cada 30 segundos: L1: Rojo L2: Partes centrales azules	Nivel bajo de la pila del sensor externo de la temperatura ambiente

La pérdida de conexión con el sensor de temperatura externo opcional (Z-SKV-0006) puede deberse a una pila agotada del sensor.

En caso de un estado de fallo enumerado en la Tabla 4, si no se debe a las causas anteriores y no es causado por un nivel bajo de pila del sensor, póngase en contacto con el fabricante.



#### **Equipos eléctricos y electrónicos antiguos**

Los equipos eléctricos o electrónicos que ya no sean aptos para su uso deben recogerse por separado y entregarse para su reciclaje ecológico (Directiva europea sobre equipos eléctricos y electrónicos antiguos). Utilice los sistemas de devolución y recogida establecidos en su país para eliminar equipos eléctricos o electrónicos antiguos.

## **CZ** Záruka

Výrobce ručí za to, že výrobek bude mít po celou dobu záruky vlastnosti stanovené příslušnými technickými normami za předpokladu, že bude namontován a užíván způsobem, který je popsán v tomto návodu. Záruka se nevztahuje na mechanická poškození a závady vzniklé nedodržáním pokynů pro montáž a obsluhu uvedených v tomto návodu k použití. Do záruční opravy musí být výrobek zaslán vždy se záručním listem. K výrobku musí být připojen průvodní dopis s popisem reklamace. Reklamaci v záruční době je nutno uplatnit u prodejce, u kterého byl výrobek zakoupen nebo přímo u výrobce. Reklamovaný výrobek musí být vhodně zabalen tak, aby nedošlo k jeho poškození při dopravě a další manipulaci.

## **SK** Záruka

Výrobca ručí za to, že výrobok bude mať počas celého obdobia záruky vlastnosti stanovené príslušnými technickými normami za predpokladu, že bude namontovaný a používaný spôsobom, ktorý je opísaný v tomto návode. Záruka sa nevzťahuje na mechanické poškodenia a poruchy vzniknuté nedodržaním pokynov pre montáž a obsluhu uvedených v tomto návode na použitie. Do záručnej opravy musí byť výrobok zaslaný vždy so záručným listom. K výrobku musí byť pripojený sprievodný list s opisom reklamácie. Reklamáciu v záručnej lehote je nutné uplatniť u predajcu, u ktorého bol výrobok kúpený alebo priamo u výrobcu. Reklamovaný výrobok musí byť vhodne zabalený tak, aby nedošlo k jeho poškodeniu pri doprave a ďalšej manipulácii.

## **EN** Warranty

The manufacturer guarantees that the product will have the properties determined by the respective technical standards for the whole duration of the warranty period subject to the condition that it is installed and used in the manner described in these instructions. The warranty does not relate to mechanical damage and defects caused by non-adherence to the instructions for installation and operation as set out in this instruction manual. The product must always be sent with the warranty certificate for warranty repairs. An accompanying letter must be attached to the product with a description of the claim. Claims made during the warranty period must be submitted to the dealer where the product was purchased or directly to the manufacturer. Products for which claims are made must be suitably packed in such a way that they are not damaged during transportation and further handling.

## **DE** Garantie

Der Hersteller haftet dafür, dass das Produkt während der Garantiezeit die durch die einschlägigen technischen Normen festgelegten Eigenschaften aufweist, und zwar unter der Voraussetzung, dass es auf die Art und Weise montiert und verwendet wird, wie in dieser Anleitung beschrieben. Die Garantie bezieht sich nicht auf mechanische Beschädigungen und Mängel, die durch Nichteinhaltung der in dieser Gebrauchsanleitung genannten Montage- und Bedienhinweise entstanden sind. Zur Garantiereparatur ist das Produkt stets mit dem Garantieschein zu senden und es ist ein Begleitschreiben mit einer Beschreibung der Reklamation beizulegen. Eine Reklamation in der Garantiezeit ist bei dem Händler, bei dem das Produkt gekauft wurde, geltend zu machen. Ein reklamiertes Produkt muss geeignet verpackt sein, damit es beim Transport und der weiteren Handhabung nicht beschädigt wird.

## **FR** Garantie

Le fabricant s'engage à ce que le produit présente les caractéristiques prévues par les normes techniques pertinentes pendant toute la période de garantie, si son installation et son utilisation sont conformes aux instructions fournies dans ce manuel. La garantie ne couvre pas les dommages mécaniques et les défauts faisant suite au non-respect des instructions d'installation et d'utilisation décrites dans ce manuel. En cas de réparations sous garantie, le produit doit toujours être envoyé avec son bon de garantie. Une lettre décrivant l'objet de la réclamation doit également être jointe au produit. Les réclamations effectuées pendant la période de garantie doivent être adressées au revendeur auprès duquel le produit a été acheté ou directement au fabricant. Les produits faisant l'objet d'une réclamation doivent être dûment emballés afin d'éviter tout risque d'endommagement durant leur transport ou leur manutention.

## **NL** Garantie

De fabrikant garandeert dat het product voor de volledige duur van de garantieperiode de eigenschappen heeft die door de respectievelijke technische normen worden bepaald, op voorwaarde dat het wordt geïnstalleerd en gebruikt op de manier die in deze instructies wordt beschreven. De garantie heeft geen betrekking op mechanische schade en defecten veroorzaakt door het niet naleven van de installatie- en gebruiksinstructies zoals beschreven in deze handleiding. Voor garantiereparaties moet het product altijd samen met het garantiecertificaat worden opgestuurd. Bij het product moet een begeleidende brief worden gevoegd met een beschrijving van de claim. Claims die tijdens de garantieperiode worden ingediend, moeten worden ingediend bij de dealer waar het product is gekocht of rechtstreeks bij de fabrikant. Producten waarvoor een claim wordt ingediend, moeten zodanig worden verpakt dat ze niet beschadigd raken tijdens transport en verdere behandeling.

## **PL** Gwarancja

Producent gwarantuje, że wyrób będzie posiadał właściwości określone odpowiednimi normami technicznymi przez cały okres gwarancji, pod warunkiem, że będzie montowany i użytkowany w sposób opisany w niniejszej instrukcji. Gwarancja nie obejmuje uszkodzeń mechanicznych oraz wad powstałych na skutek nieprzestrzegania instrukcji montażu i obsługi zawartych w niniejszej instrukcji obsługi. W przypadku naprawy gwarancyjnej produkt musi być zawsze wysyłany z kartą gwarancyjną. Do produktu należy dołączyć pismo przewodnie opisujące reklamację. Reklamacje w okresie gwarancyjnym należy kierować do sprzedawcy, u którego produkt został zakupiony lub bezpośrednio do producenta. Reklamowany produkt musi być odpowiednio zapakowany, tak aby nie uległ uszkodzeniu podczas transportu i dalszego przeladunku.

## **GR** Εγγύηση

Ο κατασκευαστής εγγυάται ότι το προϊόν θα διαθέτει τις ιδιότητες που ορίζονται από τα αντίστοιχα τεχνικά πρότυπα για όλη τη διάρκεια της περιόδου εγγύησης υπό την προϋπόθεση ότι έχει εγκατασταθεί και χρησιμοποιείται σύμφωνα με τον τρόπο που περιγράφεται στις παρούσες οδηγίες. Η εγγύηση δεν αφορά μηχανικές ζημιές και ελαττώματα που προκαλούνται από τη μη τήρηση των οδηγιών εγκατάστασης και λειτουργίας, όπως ορίζονται στο παρόν εγχειρίδιο οδηγιών. Το προϊόν πρέπει να αποστέλλεται πάντα μαζί με το πιστοποιητικό εγγύησης για επισκευές που καλύπτονται από την εγγύηση. Μια συνοδευτική επιστολή πρέπει να επισυνάπτεται στο προϊόν που θα περιλαμβάνει την περιγραφή της αξίωσης. Οι αξιώσεις που πραγματοποιούνται κατά τη διάρκεια της περιόδου εγγύησης πρέπει να υποβάλλονται στον έμπορο από τον οποίο αγοράστηκε το προϊόν ή απευθείας στον κατασκευαστή. Τα προϊόντα για τα οποία υποβάλλεται αξίωση πρέπει να συσκευάζονται καταλλήλως κατά τρόπο που θα αποτρέψει ενδεχόμενη ζημιά τους κατά τη διάρκεια της μεταφοράς και της περαιτέρω διακίνησής τους.

## **HU** Jótállás

A gyártó szavatolja, hogy amennyiben a jelen kézikönyvben leírt módon telepítik és használják, a termék a jótállási idő alatt a vonatkozó műszaki szabványokban meghatározott tulajdonságokkal fog rendelkezni. A jótállás nem vonatkozik a jelen használati utasításban feltüntetett telepítési és kezelési utasítások be nem tartásából eredő mechanikai sérülésekre és hibákra. Garanciális javításhoz a terméket mindig a jótállási jeggyel együtt kell megküldeni. A termékhez csatolni kell a panasz tárgyat ismertető kísérőlevelet. A jótállási időszak alatt a panaszt a terméket értékesítő eladónak, vagy közvetlenül a gyártónak kell benyújtani. A megreklamált terméket megfelelően kell becsomagolni, hogy szállítás és további kezelés során ne sérülhessen meg.

## **SI** Garancija

Proizvajalec jamči za to, da bo imel izdelek v času garancije vse lastnosti določene s pristojnimi tehničnimi standardi pod pogojem, da ga bo uporabnik uporabljal v skladu in na način, opisan v tem navodilu za uporabo. Garancija ne pokriva mehanskih poškodb in okvar, ki nastanejo zaradi neupoštevanja navodil za montažo in uporabo v tem uporabniškem priročniku. Za garancijsko popravilo mora biti izdelek vedno poslan z garancijskim listom. Izdelku mora biti priloženo spremno pismo z opisom reklamacije. Reklamacijo v garancijskem roku uveljavljate pri prodajalcu, pri katerem je bil izdelek kupljen, ali neposredno pri proizvajalcu. Reklamirani izdelek mora biti primerno zapakiran, da se med transportom in nadaljnjim ravnanjem ne poškoduje.

## **SE** Garanti

Tillverkaren garanterar att produkten kommer att ha de egenskaper som anges i relevanta tekniska standarder under hela garantiperioden, förutsatt att den installeras och används på det sätt som beskrivs i den här bruksanvisningen. Garantin täcker inte mekaniska skador och defekter som orsakats av att installations- och användarinstruktionerna i den här bruksanvisningen har underlåtitats att följas. Produkten måste alltid skickas in för garantireparation tillsammans med en garantisedel. Produkten måste åtföljas av ett följebrev som beskriver klagomålet. Klagomål inom garantiperioden måste lämnas till den återförsäljare där produkten köptes eller direkt till tillverkaren. Den reklamerade produkten måste vara förpackad på ett sätt som förhindrar skador under transport och vidare hantering.

## **NO** Garanti

Produsenten garanterer at apparatet vil ha egenskapene som er avgjort av de respektive tekniske standardene i hele garantiperioden, under forutsetning av at det installeres og brukes på den måten som er beskrevet i denne bruksanvisningen. Garantien gjelder ikke mekaniske skader og defekter som er forårsaket av manglende overholdelse av installasjonsinstruksjonene og den driften som er beskrevet i denne bruksanvisningen. Apparatet skal alltid sendes med garantibeviset for garantireparasjoner. Et følgebrev skal vedlegges produktet med beskrivelse av kravet. Krav fremsatt i garantiperioden må sendes til forhandleren der apparatet ble kjøpt eller direkte til produsenten. Apparatets som det gjøres krav på, må pakkes forsvarlig på en slik måte at de ikke blir skadet under transport og videre håndtering.

1. Kontaktní údaje:		KORADO a.s. Bří Hubálků 869, 560 02 Česká Třebová								
3. Identifikační značka (značky) modelu (sušák ručníku): <b>KORALUX NEO - ERA ....W,</b> <b>KORALUX LINEAR Classic / Comfort / Max - ERA ....W</b> <b>KORALUX RONDO Classic / Comfort / Max - ERA .... W</b>										
3. Údaj		4. Označení	5. Hodnota						6. Jednotka	
<b>8, Tepelný výkon</b>			<b>300 W</b>	<b>400 W</b>	<b>500 W</b>	<b>600 W</b>	<b>800 W</b>	<b>1000 W</b>	<b>1200 W</b>	
9, Jmenovitý tepelný výkon <sup>1</sup>		P <sub>nom</sub>	0,3	0,4	0,5	0,6	0,8	1,0	1,2	kW
9, Jmenovitý tepelný výkon <sup>2</sup>		P <sub>nom60</sub>	0,26	0,34	0,43	0,51	0,68	0,85	1,02	kW
10, Minimál. tepelný výkon <sup>3</sup>		P <sub>min</sub>	0,11	0,14	0,18	0,22	0,29	0,36	0,43	kW
11, Max. trvalý tepelný výkon		P <sub>max,c</sub>	0,3	0,4	0,5	0,6	0,8	1,0	1,2	kW
<b>12, Spotřeba energie</b>										
13, Ve vypnutém stavu		P <sub>o</sub>	0,132	0,132	0,132	0,132	0,132	0,132	0,132	W
14, V pohotovostním režimu		P <sub>sm</sub>	0,166	0,166	0,166	0,166	0,166	0,166	0,166	W
15, V klidovém režimu		P <sub>idle</sub>	-	-	-	-	-	-	-	W
16, V pohotovostním režimu při připojení na síť		P <sub>nsm</sub>	0,136	0,136	0,136	0,136	0,136	0,136	0,136	W
17, Pohotovostní režim se zobrazením informací nebo stavu		-	✘	✘	✘	✘	✘	✘	✘	-
18, Sezónní energetická účinnost vytápění v aktivním režimu		$\eta_{s,on}$	47,37	47,37	47,37	47,37	47,37	47,37	47,37	%
<b>19, Typ výdeje tepla / regulace teploty v místnosti</b>					<b>26, Další možnosti regulace</b>					
20, jeden stupeň tepelného výkonu, bez regulace tepl. v místnosti				✘	27, regulace teploty v místnosti s detekcí přítomnosti osob				✘	
21, dva nebo více ručních stupňů, bez regulace tepl. v místnosti				✘	28, regulace teploty v místnosti s detekcí otevřeného okna				✘	
22, mechanický termostat pro regulaci tepl. v místnosti				✘	29, dálkové ovládání				✘	
23, elektronická regulace teploty v místnosti				✘	30, adaptivně řízené spouštění				✘	
24, elektronická regulace teploty v místnosti s denním programem				✘	31, omezení doby činnosti				✘	
25, elektronická regulace teploty v místnosti s týdenním programem				✓	32, černé kulové čidlo				✘	
<b>7, Tabulka 3: informace o elektrických lokálních topidlech (dle přílohy II nařízení (EU) 2024/1103)</b>					33, funkce samoučení				✘	
					34, přesnost regulace				✘	

**Poznámky:**

<sup>1</sup> Jedná se o výkon otopného tělesa pro hodnotu parametru  $\Delta T = 40 \text{ }^\circ\text{C}$ . Tamb:  $20 \text{ }^\circ\text{C}$ , Tset:  $60 \text{ }^\circ\text{C}$  (bez dosažení mezní teploty media)

<sup>2</sup> Jedná se o výkon otopného tělesa pro hodnotu parametru  $\Delta T = 40 \text{ }^\circ\text{C}$ . Tamb:  $20 \text{ }^\circ\text{C}$ , Tset:  $60 \text{ }^\circ\text{C}$  (po dosažení teploty media, orientační hodnota)

<sup>3</sup> Jedná se o výkon otopného tělesa pro hodnotu parametru  $\Delta T = 20 \text{ }^\circ\text{C}$ . Tamb:  $20 \text{ }^\circ\text{C}$ , Tset:  $40 \text{ }^\circ\text{C}$ , orientační hodnota

## EN

1, Contact details / 2, Identification mark(s) of the model (towel dryer) / 3, Item / 4, Symbol / 5, Value / 6, Unit / 7, **Table 3: information on electric local space heaters (according to Annex II of Regulation (EU) 2024/1103)** / 8, **Heat output** / 9, Nominal heat output / 10, Minimum heat output (indicative) / 11, Maximum continuous heat output / 12, **Power consumption** / 13, In off mode / 14, In standby mode / 15, In idlemode / 16, In network standby / 17, Stand by mode with display of information or status / 18, Seasonal space heating energy efficiency in active mode / 19, **Type of heat output / room temperature control** / 20, single stage heat output and no room temperature control / 21, two or more manual stages, no room temperature control / 22, with mechanic thermostat room temperature control / 23, with electronic room temperature control / 24, electronic room temperature control plus day timer / 25, electronic room temperature control plus week timer / 26, **Other control options** / 27, room temperature control, with presence detection / 28, room temperature control, with open window detection / 29, distance control option / 30, adaptive start control / 31, working time limitation / 32, black bulb sensor / 33, self-learning functionality / 34, control accuracy / ✗ no / ✓ yes

### Notes:

- <sup>1</sup> This is the radiator performance for the parameter value  $\Delta T = 40\text{ °C}$ . Tamb: 20 °C, Tset: 60 °C (without reaching the media limit temperature)
- <sup>2</sup> This is the radiator performance for the parameter value  $\Delta T = 40\text{ °C}$ . Tamb: 20 °C, Tset: 60 °C (after reaching the media temperature, indicative value)
- <sup>3</sup> This is the radiator performance for the parameter value  $\Delta T = 20\text{ °C}$ . Tamb: 20 °C, Tset: 40 °C, indicative value

## DE

1, Kontaktangaben / 2, Kennzeichnung(en) des Modells (Handtuchtrockner) / 3, Angabe / 4, Symbol / 5, Wert / 6, Einheit / 7, **Tabelle 3: Informationen zu elektrischen Einzelraumheizgeräten (gemäß Anhang II der Verordnung (EU) 2024/1103)** / 8, **Wärmeleistung** / 9, Nennwärmeleistung / 10, Mindestwärmeleistung / 11, Maximale kontinuierliche Wärmeleistung / 12, **Leistungsaufnahme** / 13, Im Aus-Zustand / 14, Im Bereitschaftszustand / 15, Im Leerlaufzustand / 16, Im vernetzten Bereitschaftsbetrieb / 17, Bereitschaftszustand mit Informations- oder Statusanzeige / 18, Raumheizungs- Jahresnutzungsgrad im aktiven Betrieb / 19 / Art des Wärmeleistungs-/Raumtemperaturreglers / 20, Einstufige Wärmeleistung, keine Raumtemperaturkontrolle / 21, **Zwei oder mehr manuelle Stufen, keine Raumtemperaturkontrolle** / 22, Raumtemperaturregler mit mechanischem Thermostat / 23, Mit elektronischem Raumtemperaturregler / 24, Elektronischer Raumtemperaturregler mit Tageszeitregelung / 25 Elektronischer Raumtemperaturregler mit Wochentagsregelung / 26, **Sonstige Regelungsoptionen** / 27, Raumtemperaturregler mit Präsenzerkennung / 28, Raumtemperaturregler mit Erkennung offener Fenster / 29, Fernbedienungsoption / 30, Adaptive Regelung des Heizbeginns / 31, Betriebszeitbegrenzung / 32, Schwarzkugelsensor / 33, Selbstlernfunktion / 34, Regelungsgenauigkeit / ✗ nein / ✓ ja

### Anmerkungen:

- <sup>1</sup> Dies ist die Heizkörper-Leistung für den Parameterwert  $\Delta T = 40\text{ °C}$ . Tamb: 20 °C, Tset: 60 °C (ohne Erreichen der Medien-grenztemperatur)
- <sup>2</sup> Dies ist die Heizkörper-Leistung für den Parameterwert  $\Delta T = 40\text{ °C}$ . Tamb: 20 °C, Tset: 60 °C (nach Erreichen der Medien-temperatur, indikativer Wert)
- <sup>3</sup> Dies ist die Heizkörper-Leistung für den Parameterwert  $\Delta T = 20\text{ °C}$ . Tamb: 20 °C, Tset: 40 °C, indikativer Wert

## SK

1, Kontaktné údaje / 2, Identifikačné označenie modelu (sušičky uterákov) / 3, Položka / 4, Symbol / 5, Hodnota / 6, jednotka / 7, **Tabuľka 3: informácie o elektrických lokálnych ohrievačoch (podľa prílohy II nariadenia (EÚ) 2024/1103)** / 8, **Teplný výkon** / 9, Menovitý teplný výkon / 10, Minimálny teplný výkon (orientačný) / 11, Maximálny priebežný teplný výkon / 12, **Spotreba energie** / 13, V režime vypnutia / 14, V pohotovostnom režime / 15, V režime nečinnosti / 16, V pohotovostnomrežime pri pripojení na sieť / 17, Pohotovostný režim so zobrazením informácií alebo stavu / 18, Sezónna energetická účinnosť vykurovania priestoru v aktívnom režime / 19, **Typ regulácie teplného výkonu/izbovej teploty** / 20, jednoúrovňový teplný výkon bez ovládania izbovej teploty / 21, dve alebo viac manuálnych úrovní bez ovládania izbovej teploty / 22, s ovládaním izbovej teploty mechanickým termostatom / 23, s elektronickým ovládaním izbovej teploty / 24, elektronické ovládanie izbovej teploty s denným časovačom / 25, elektronické ovládanie izbovej teploty s týždenným časovačom / 26, **Ďalšie možnosti regulácie** / 27, ovládanie izbovej teploty s detekciou prítomnosti / 28, ovládanie izbovej teploty s detekciou otvoreného okna / 29, možnosť diaľkoveho ovládania / 30, prispôsobivé ovládanie spustenia / 31, obmedzenie času prevádzky / 32, čierny guľový snímač / 33, funkcia samoučenia / 34, presnosť ovládania / ✗ nie / ✓ áno

### Poznámky:

- <sup>1</sup> Toto je výkon vykurovacieho telesa pre hodnotu parametra  $\Delta T = 40\text{ °C}$ . Tamb: 20 °C, Tset: 60 °C (bez dosiahnutia medznej teploty média)
- <sup>2</sup> Toto je výkon vykurovacieho telesa pre hodnotu parametra  $\Delta T = 40\text{ °C}$ . Tamb: 20 °C, Tset: 60 °C (po dosiahnutí teploty média, orientačná hodnota)
- <sup>3</sup> Toto je výkon vykurovacieho telesa pre hodnotu parametra  $\Delta T = 20\text{ °C}$ . Tamb: 20 °C, Tset: 40 °C, orientačná hodnota

## FR

1, Coordonnées / 2, Référence(s) du modèle (sèche-serviettes) / 3, Élément / 4, Symbole / 5, Valeur / 6, Unité / 7, **Tableau 3 : informations sur les appareils de chauffage électrique décentralisés (conformément à l'annexe II du règlement (UE)**

**2024/1103** / 8, **Puissance thermique** / 9, Puissance thermique nominale / 10, Puissance thermique minimale (indicative) / 11, Puissance thermique maximale continue / 12, **Consommation** / 13, En mode arrêt / 14, En mode veille / 15, En mode ralenti / 16, En mode veille avec maintien de la connexion au réseau / 17, En mode veille avec affichage d'une information ou d'un état / 18, Efficacité énergétique saisonnière pour le chauffage des locaux en mode actif / 19, **Type de contrôle de la puissance thermique/de la température de la pièce** / 20, contrôle de la puissance thermique à un palier, pas de contrôle de la température de la pièce / 21, contrôle à deux ou plusieurs paliers manuels, pas de contrôle de la température de la pièce / 22, contrôle de la température de la pièce avec thermostat mécanique / 23, contrôle électronique de la température de la pièce / 24, contrôle électronique de la température de la pièce et programmeur journalier / 25, contrôle électronique de la température de la pièce et programmeur hebdomadaire / 26, **Autres options de contrôle** / 27, contrôle de la température de la pièce, avec détecteur de présence / 28, contrôle de la température de la pièce, avec détecteur de fenêtre ouverte / 29, option contrôle à distance / 30, contrôle adaptatif de l'activation / 31, limitation de la durée d'activation / 32, capteur à globe noir / 33, fonctionnalité d'auto-apprentissage / 34, exactitude des réglages / ✖ non / ✔ oui

#### Notes :

- <sup>1</sup> Il s'agit de la performance du radiateur pour la valeur du paramètre  $\Delta T = 40\text{ }^{\circ}\text{C}$ . Tamb:  $20\text{ }^{\circ}\text{C}$ , Tset:  $60\text{ }^{\circ}\text{C}$  (sans atteindre la température limite du support)
- <sup>2</sup> Il s'agit de la performance du radiateur pour la valeur de paramètre  $\Delta T = 40\text{ }^{\circ}\text{C}$ . Tamb:  $20\text{ }^{\circ}\text{C}$ , Tset:  $60\text{ }^{\circ}\text{C}$  (après avoir atteint la température du support, valeur indicative)
- <sup>3</sup> Il s'agit de la performance du radiateur pour la valeur de paramètre  $\Delta T = 20\text{ }^{\circ}\text{C}$ . Tamb:  $20\text{ }^{\circ}\text{C}$ , Tset:  $40\text{ }^{\circ}\text{C}$ , valeur indicative

## NL

1, Contactgegevens / Identificatiemerken(s) van het model (handdoekdroger): / 2, Item / 3, Symbool / 5, Waarde / 6, Eenheid / 7, **Tabel 3: informatie over elektrische lokale ruimteverwarmers (conform bijlage II van Verordening (EU) 2024/1103)** / 8, **Warmteafgifte** / 9, Nominale warmteafgifte / 10, Minimale warmteafgifte (indicatief) / 11. Maximale continue warmteafgifte / 12, **Stroomverbruik** / 13, In de uitstand / 14, In standby-stand / 15, In ruststand / 16, In netwerkgebonden standby-stand / 17, Standby-stand met weergave van informatie of status / 18, Seizoensgebonden energie- efficiëntie voor ruimteverwarming in de aanstand / 19, **Type warmteafgifte/regeling kamertemperatuur** / 20, Eentrapswarmteafgifte, geen regeling van de kamertemperatuur / 21, Twee of meer handmatig in te stellen trappen, geen regeling van de kamertemperatuur / 22, Met mechanische regeling van de kamertemperatuur door thermostaat / 23, Met elektronische regeling van de kamertemperatuur / 24, Elektronische regeling van de kamertemperatuur plus dag-tijdschakelaar / 25 Elektronische regeling van de kamertemperatuur plus week-tijdschakelaar / 26, **Andere regelopties** / 27, Regeling van de kamertemperatuur, met aanwezigheidsdetectie / 28, Regeling van de kamertemperatuur, met openraamdetectie / 29, Optie van regeling op afstand / 30, Adaptieve regeling van de start / 31, Beperking van de werkingstijd / 32, Zwartebolensensor / 33, Zeltlerende functie / 34, Regelnaauwkeurigheid / ✖ neen / ✔ ja

#### Opmerkingen:

- <sup>1</sup> Dit is de radiatoruitgang voor de parameterwaarde  $\Delta T = 40\text{ }^{\circ}\text{C}$ . Tamb:  $20\text{ }^{\circ}\text{C}$ , Tset:  $60\text{ }^{\circ}\text{C}$  (zonder de media-limiettemperatuur te bereiken)
- <sup>2</sup> Dit is de de radiatoruitgang voor de parameterwaarde  $\Delta T = 40\text{ }^{\circ}\text{C}$ . Tamb:  $20\text{ }^{\circ}\text{C}$ , Tset:  $60\text{ }^{\circ}\text{C}$  (na het bereiken van de mediatemperatuur, indicatieve waarde)
- <sup>3</sup> Dit is de de radiatoruitgang voor de parameterwaarde  $\Delta T = 20\text{ }^{\circ}\text{C}$ . Tamb:  $20\text{ }^{\circ}\text{C}$ , Tset:  $40\text{ }^{\circ}\text{C}$ , indicatieve waarde

## PL

1, Dane teled adresowe / 2, Oznaczenie(a) identyfikacyjne modelu (suszarki do ręczników): / 3, Parametr / 4, Oznaczenie / 5, Wartość / 6, Jednostka / 7, **Tabela 3: Informacje dotyczące elektrycznych ogrzewaczy pomieszczeń (zgodnie z załącznikiem II do rozporządzenia (UE) 2024/1103)** / 8, **Moc cieplna** / 9, Nominalna moc cieplna / 10, Minimalna moc cieplna (orientacyjna) / 11, Maksymalna stała moc cieplna / 12, **Pobór mocy** / 13, W trybie wylaczenia / 14, W trybie czuwania / 15, W trybie bezczynności / 16, W trybie czuwania przy podlaczeniu do sieci / 17, Tryb czuwania z wyswietlaniem informacji lub statusu / 18, Sezonowa efektywność energetyczna ogrzewania pomieszczeń w trybie aktywnym / 18, **Rodzaj regulatora mocy cieplnej/temperatury w pomieszczeniu** / 20, jednostopniowa moc cieplna bez regulacji temperatury w pomieszczeniu / 21, co najmniej dwa roczne stopnie bez regulacji temperatury w pomieszczeniu / 22, mechaniczna regulacja temperatury w pomieszczeniu za pomoca termostatu / 23, elektroniczna regulacja temperatury w pomieszczeniu / 24, elektroniczna regulacja temperatury w pomieszczeniu ze sterownikiem dobowym / 25, elektroniczna regulacja temperatury w pomieszczeniu ze sterownikiem tygodniowym / 26, **Inne opcje regulacji** / 27, regulacja temperatury w pomieszczeniu z wykrywaniem obecności / 28, regulacja temperatury w pomieszczeniu z wykrywaniem otwartego okna / 29, opcja regulacji na odległość / 30, adaptacyjna regulacja startu / 31, ograniczenie czasu pracy / 32, czujnik ciepła promieniowania / 33, funkcja samouczenia sie / 34, precyzja regulacji / ✖ nie / ✔ tak

#### Uwagi:

- <sup>1</sup> Jest to wydajność grzejnika dla wartości parametru  $\Delta T = 40\text{ }^{\circ}\text{C}$ . Tamb:  $20\text{ }^{\circ}\text{C}$ , Tset:  $60\text{ }^{\circ}\text{C}$  (bez osiągnięcia temperatury granicznej nośnika)
- <sup>2</sup> Jest to wydajność grzejnika dla wartości parametru  $\Delta T = 40\text{ }^{\circ}\text{C}$ . Tamb:  $20\text{ }^{\circ}\text{C}$ , Tset:  $60\text{ }^{\circ}\text{C}$  (po osiągnięciu temperatury nośnika, wartość orientacyjna)
- <sup>3</sup> Jest to wydajność grzejnika dla wartości parametru  $\Delta T = 20\text{ }^{\circ}\text{C}$ . Tamb:  $20\text{ }^{\circ}\text{C}$ , Tset:  $40\text{ }^{\circ}\text{C}$ , wartość orientacyjna

## GR

1, Στοιχεία επικοινωνίας: / 2, Σήμα(-τα) αναγνώρισης του μοντέλου (σεγνωντήριο πετσετών): / 3, Δεδομένα / 4, Ονομασία / 5, Αξία / 6, Μονάδα / 7, **Πίνακας 3: πληροφορίες σχετικά με τους ηλεκτρικούς τοπικούς θερμαντήρες χώρου (σύμφωνα με το Παράρτημα II του Κανονισμού (ΕΕ) 2024/1103)** / 8, **Παραγωγή θερμότητας** / 9, Ονομαστική θερμική απόδοση / 10, Ελάχιστη Ισχύς θερμότητας / 11, Μέγιστη συνεχής απόδοση θερμότητας / 12, **Κατανάλωση ενέργειας** / 13, Σε κατάσταση απενεργοποίησης / 14, Σε κατάσταση αναμονής / 15, Σε κατάσταση αδράνειας / 16, Σε κατάσταση αναμονής όταν είναι συνδεδεμένη στο δίκτυο / 17, Λειτουργία αναμονής με ένδειξη πληροφοριών ή κατάστασης / 18, Εποχιακή ενεργειακή απόδοση θέρμανσης σε ενεργή λειτουργία / 19, **Τύπος παραγωγής θερμότητας/ρύθμισης της θερμοκρασίας χώρου** / 20, Ένα επίπεδο παραγωγής θερμότητας, χωρίς έλεγχο θερμοκρασίας έλεγχος θερμοκρασίας χώρου / 21, Δύο ή περισσότερες χειροκίνητες βαθμίδες, χωρίς έλεγχο της θερμοκρασίας χώρου Θερμοκρασία χώρου / 22, μηχανικός θερμοστάτης για τον έλεγχο της θερμοκρασίας δωματίου έλεγχος της θερμοκρασίας δωματίου / 23, ηλεκτρονικός έλεγχος θερμοκρασίας χώρου / 24, ηλεκτρονικός έλεγχος θερμοκρασίας δωματίου με ημερήσιο πρόγραμμα / 25, ηλεκτρονικός έλεγχος θερμοκρασίας χώρου με εβδομαδιαίο πρόγραμμα / 26, **Άλλες επιλογές ελέγχου** / 27, Έλεγχος θερμοκρασίας δωματίου με ανίχνευση παρουσίας / 28, Έλεγχος θερμοκρασίας δωματίου με ανίχνευση ανοικτού παραθύρου / 29, Τηλεχειριστήριο / 30, προσαρμοστική ελεγχόμενη εκκίνηση / 31, περιορισμός του χρόνου λειτουργίας / 32, μαύρος σφαιρικός αισθητήρας / 33, λειτουργία αυτοεκμάθησης / 34, ακρίβεια ελέγχου / ✘ όχι / ✔ ναι

### Σημειώσεις:

- <sup>1</sup> Πρόκειται για την απόδοση καλοριφέρ για την τιμή της παραμέτρου  $\Delta T = 40^{\circ}\text{C}$ . Tamb:  $20^{\circ}\text{C}$ , Tset:  $60^{\circ}\text{C}$  (χωρίς να επιτευχθεί η οριακή θερμοκρασία του μέσου)
- <sup>2</sup> Πρόκειται για την απόδοση καλοριφέρ για την τιμή της παραμέτρου  $\Delta T = 40^{\circ}\text{C}$ . Tamb:  $20^{\circ}\text{C}$ , Tset:  $60^{\circ}\text{C}$  (μετά την επίτευξη της οριακής θερμοκρασίας του μέσου, ενδεικτική τιμή)
- <sup>3</sup> Πρόκειται για την απόδοση καλοριφέρ για την τιμή της παραμέτρου  $\Delta T = 20^{\circ}\text{C}$ . Tamb:  $20^{\circ}\text{C}$ , Tset:  $40^{\circ}\text{C}$ , ενδεικτική τιμή

## HU

1, Elérhetőségek / 2, A modell azonosító jele(i) (töröközőszárító): / 3, Jellemző / 4, Jel / 5, Érték / 6, Mértékegység / 7, **3. Táblázat: Információk az elektromos helyi fűtőberendezésekről (az (EU) 2024/1103 rendelet II melléklete szerint)** / 8, **Hőteljesítmény** / 9, Névleges hőteljesítmény / 10, Minimális hőteljesítmény (indikatív) / 11, Maximális folyamatos hőteljesítmény / 12, **Energiafogyasztás** / 13, Kikapcsolt üzemmódban / 14, Készenléti üzemmódban / 15, Tétlen üzemmódban / 16, Hálózatvezérelt készenléti üzemmódban / 17, Készenléti üzemmód információ- vagy állapotkijelzéssel / 18, Szezonális helyiségfűtési hatásfok aktív üzemmódban / 19, **A teljesítmény, illetve a beltéri hőmérséklet szabályozásának típusa** / 20, Egyetlen állás, beltéri hőmérséklet-szabályozás nélkül / 21, Két vagy több kézi szabályozású állás, beltéri hőmérséklet-szabályozás nélkül / 22, Mechanikus termosztátos beltéri hőmérséklet-szabályozás / 23, Elektronikus beltéri hőmérséklet- szabályozás / 24, Elektronikus beltéri hőmérséklet-szabályozás és napszak szerinti szabályozás / 25, Elektronikus beltéri hőmérséklet-szabályozás és heti szabályozás / 26, **Más szabályozási lehetőségek** / 27, Beltéri hőmérséklet-szabályozás jelenlét-érzékeléssel / 28, Beltéri hőmérséklet-szabályozás nyitottablak-érzékeléssel / 29, Távszabályozási lehetőség / 30, Adaptív bekapcsolásszabályozás / 31, Működési idő korlátozása / 32, Fekete gömb-érzékelő / 33, Öntanulási képesség / 34, Szabályozási pontosság / ✘ nem / ✔ igen

### Megjegyzések:

- <sup>1</sup> Ez a radiátor kimenete az  $\Delta T = 40^{\circ}\text{C}$  paraméterértékhez. Tamb:  $20^{\circ}\text{C}$ , Tset:  $60^{\circ}\text{C}$  (a közeg határhőmérsékletének elérése nélkül)
- <sup>2</sup> Ez a radiátor kimenete az  $\Delta T = 40^{\circ}\text{C}$  paraméterértékhez. Tamb:  $20^{\circ}\text{C}$ , Tset:  $60^{\circ}\text{C}$  (miután elérte a közeghőmérsékletet, indikatív érték)
- <sup>3</sup> Ez a radiátor kimenete az  $\Delta T = 20^{\circ}\text{C}$  paraméterértékhez. Tamb:  $20^{\circ}\text{C}$ , Tset:  $40^{\circ}\text{C}$ , indikatív érték

## SI

1, Kontaktni podatki / 2, Identifikációs jelek(-e) modela (sušilnik brisač): / 3, Postavka / 4, Simbol / 5, Vrednost / 6, Enota / 7, **Tabela 3: informacije o električnih lokalnih grelnikih prostorov (v skladu s Prilogo II k Uredbi (EU) 2024/1103)** / 8, **Izhodna toplotna moč** / 9, Nazivna izhodna toplotna moč / 10, Najmanjša izhodna toplotna moč (okvirno) / 11, Največja trajna izhodna toplotna moč / 12, **Poraba energije** / 13, V stanju izklopa / 14, V stanju pripravljenosti / 15, V stanju mirovanja / 16, V omrežnem stanju pripravljenosti / 17, Stanje pripravljenosti s prikazom informacij ali stanja / 18, Sezonski eoergijski izkoristek pri ogrevanju prostorov v načinu aktivnega delovanja / 19, **Način krmiljenja izhodne toplotne moči/temperature v prostoru** / 20, enostopenjska izhodna toplotna moči, brez krmilnika temperature v prostoru / 21, dve ali več ročno nastavljenih stopenj, brez krmilnika temperature v prostoru / 22, s krmilnikom temperature v prostoru z mehanskim časovnikom / 23, z elektronskim krmilnikom temperature v prostoru / 24, elektronski krmilnik temperature v prostoru z dnevним časovnikom / 25, elektronski krmilnik temperature v prostoru s tedenskim časovnikom / 26, **Druge možnosti krmilnika** / 27, krmilnik temperature v prostoru z zaznavanjem prisotnosti / 28, krmilnik temperature v prostoru z zaznavanjem odprtega okna / 29, možnost krmiljenja na daljavo / 30, prilagodljivo krmiljenje začetka delovanja / 31, omejitev časa delovanja / 32, globusno tipalo / 33, funkcija samoučenja / 34, natančnost krmilnika / ✘ ne / ✔ da

### Opombe:

- <sup>1</sup> To je zmogljivost radiatorja za vrednost parametra  $\Delta T = 40^{\circ}\text{C}$ . Tamb:  $20^{\circ}\text{C}$ , Tset:  $60^{\circ}\text{C}$  (brez doseganja mejne temperature medija)
- <sup>2</sup> To je zmogljivost radiatorja za vrednost parametra  $\Delta T = 40^{\circ}\text{C}$ . Tamb:  $20^{\circ}\text{C}$ , Tset:  $60^{\circ}\text{C}$  (po doseganju temperature medija, okvirna vrednost)
- <sup>3</sup> To je zmogljivost radiatorja za vrednost parametra  $\Delta T = 20^{\circ}\text{C}$ . Tamb:  $20^{\circ}\text{C}$ , Tset:  $40^{\circ}\text{C}$ , okvirna vrednost

## SE

1, Kontaktpgiffjer / 2, Modellens identifieringsmärke(n) (handdukstork) / 3, Post / 4, Beteckning / 5, Värde / 6, Enhet / 7, **Tabell 3: information om elektriska rumsvärmare (enligt bilaga II till förordning (EU) 2024/1103)** / 8, **Värmeeffekt** / 9, Nominell avgiven värmeeffekt / 10, Lägsta värmeeffekt (indikativt) / 11, Maximal kontinuerlig värmeeffekt / 12, **Effektförbrukning** / 13, I frånläge / 14, I standbyläge / 15, I reglerfrånläge / 16, I nätverksanslutet standbyläge / 17, Standbyläge med visning av information eller status / 18, Säsongsmedelverkningsgrad för rumsuppvärmning i aktivt läge / 19, **Typ av reglering av värmeeffekt/rumstemperatur** / 20, Enstegs värmeeffekt utan rumstemperaturreglering / 21, Två eller flera manuella steg utan rumstemperaturreglering / 22, Mekanisk termostat för rumstemperaturreglering / 23, Elektronisk rumstemperaturreglering / 24, Elektronisk rumstemperaturreglering plus dygnstimer / 25, Elektronisk rumstemperaturreglering plus veckotimer / 26, **Andra regleringsmetoder** / 27, rumstemperaturreglering med närvarodetektering / 28, rumstemperaturreglering med detektering av öppna fönster / 29, Möjlighet till fjärrstyrning / 30, Anpassningsbar startreglering / 31, Driftstidsbegränsning / 32, Svartkroppsgivare / 33, Självinlamningsfunktion / 34, Regleringsprecision / ✖ nej / ✔ ja

### Anmärkingar:

<sup>1</sup> Detta är radiatorutgången för parametervärdet  $\Delta T = 40\text{ }^{\circ}\text{C}$ . Tamb:  $20\text{ }^{\circ}\text{C}$ , Tset:  $60\text{ }^{\circ}\text{C}$  (utan att nå mediets gränstemperatur)

<sup>2</sup> Detta är radiatorutgången för parametervärdet  $\Delta T = 40\text{ }^{\circ}\text{C}$ . Tamb:  $20\text{ }^{\circ}\text{C}$ , Tset:  $60\text{ }^{\circ}\text{C}$  (efter att medietemperaturen har uppnåtts, indikativt värde)

<sup>3</sup> Detta är radiatorutgången för parametervärdet  $\Delta T = 20\text{ }^{\circ}\text{C}$ . Tamb:  $20\text{ }^{\circ}\text{C}$ , Tset:  $40\text{ }^{\circ}\text{C}$ , indikativt värde

## NO

1, Kontaktinformasjon: / 2, Modellens identifikasjonsmerke(r) (håndkjetørker): / 3, Referanse / 4, Betegnelse / 5, Verdi / 6, Enhet / 7, **Tabell 3: informasjon om elektriske varmeovner (i henhold til vedlegg II til forordning (EU) 2024/1103)** / 8, **Varme-effekt** / 9, Nominell varmeeffekt / 10, Minimum Varmeeffekt / 11, Maks. kontinuerlig varmeeffekt / 12, **Energiforbruk** / 13, I avslått tilstand / 14, I standby-modus / 15, I hvilemodus / 16, I standby-modus når den er koblet til strømmettet / 17, Standby-modus med informasjon eller statusvisning / 18, Energieffektivitet for sesongoppvarming i aktiv modus / 19, **Type varmeeffekt/regulering av romtemperatur** / 20, Ett nivå av varmeeffekt, ingen temperaturkontroll romtemperaturregulering / 21, To eller flere manuelle trinn, uten romtemperaturregulering romtemperatur / 22, mekanisk termostat for romtemperaturregulering romtemperaturregulering / 23, elektronisk romtemperaturregulering / 24, elektronisk romtemperaturregulering med dagsprogram / 25, elektronisk romtemperaturregulering med ukeprogram / 26, **Andre reguleringsalternativer** / 27, Romtemperaturregulering med tilstedeværelsesdeteksjon / 28, Romtemperaturkontroll med deteksjon av åpent vindu / 29, fjernkontroll / 30, adaptiv kontrollert oppstart / 31, begrensning av driftstid / 32, svart sfærisk sensor / 33, selvlærende funksjon / 34, kontrollnøyaktighet / ✖ nei / ✔ ja

### Merknader:

<sup>1</sup> Dette er radiatorutgangen for parameterværdien  $\Delta T = 40\text{ }^{\circ}\text{C}$ . Tamb:  $20\text{ }^{\circ}\text{C}$ , Tset:  $60\text{ }^{\circ}\text{C}$  (uten å nå mediets grensetemperatur)

<sup>2</sup> Dette er radiatorutgangen for parameterværdien  $\Delta T = 40\text{ }^{\circ}\text{C}$ . Tamb:  $20\text{ }^{\circ}\text{C}$ , Tset:  $60\text{ }^{\circ}\text{C}$  (etter at medietemperaturen er nådd, veiledende verdi)

<sup>3</sup> Dette er radiatorutgangen for parameterværdien  $\Delta T = 20\text{ }^{\circ}\text{C}$ . Tamb:  $20\text{ }^{\circ}\text{C}$ , Tset:  $40\text{ }^{\circ}\text{C}$ , veiledende verdi

## BG

1, Данни за връзка / 2, Идентификационен(и) знак(и) на модела (сушилня за кърпи): / 3, Позиция / 4, Символ / 5, Стойност / 6, Мерна единица / 7, **Таблица 3: информация за електрически локални отоплителни уреди (съгласно приложение II към Регламент (ЕС) 2024/1103)** / 8, **Топлинна мощност** / 9, Номинална топлинна мощност / 10, Минимална топлинна мощност (примерна) / 11, Максимална непрекъсната топлинна мощност / 12, **Потребление на електроенергия** / 13, В режим „изключен“ / 14, В режим „готовност“ / 15, В режим на празен ход / 16, В мрежа на режим в готовност / 17, Режим „в готовност“ с визуализирана на информация или на състоянието / 18, сезонна енергийна ефективност при отопление в работен режим / 19, **Вид топлинна мощност/регулатор на температурата в помещението** / 20, една степен на отдаване на топлинната мощност и без регулатор на температурата в помещението / 21, две или повече ръчни степени, без регулатор на температурата в помещението / 22, с механичен терmostat за регулиране на температурата в помещението / 23, с електронен регулатор на температурата в помещението / 24, електронен регулатор на температурата в помещението и денонощен таймер / 25, електронен регулатор на температурата в помещението и седмичен таймер / 26, **Други варианти за регулиране** / 27, регулиране на температурата в помещението с откриване на човешко присъствие / 28, регулиране на температурата в помещението с откриване на отворен прозорец / 29, възможност за дистанционно управление / 30, адаптивно управление на пускането в действие / 31, ограничение на времето за работа / 32, датчик във вид на черна полусфера / 33, функция за машинно самообучение / 34, проверка на грешката / ✖ не / ✔ да

### Бележки:

<sup>1</sup> Това е характеристиката на радиатора за стойността на параметъра  $\Delta T = 40\text{ }^{\circ}\text{C}$ . Tamb:  $20\text{ }^{\circ}\text{C}$ , Tset:  $60\text{ }^{\circ}\text{C}$  (без достигане на граничната температура на средата)

<sup>2</sup> Това е характеристиката на радиатора за стойността на параметъра  $\Delta T = 40\text{ }^{\circ}\text{C}$ . Tamb:  $20\text{ }^{\circ}\text{C}$ , Tset:  $60\text{ }^{\circ}\text{C}$  (след достигане на граничната температура на средата, индикативна стойност)

<sup>3</sup> Това е характеристиката на радиатора за стойността на параметъра  $\Delta T = 20\text{ }^{\circ}\text{C}$ . Tamb:  $20\text{ }^{\circ}\text{C}$ , Tset:  $40\text{ }^{\circ}\text{C}$ , индикативна стойност

## RO

1, Date de contact / 2, Marca (mărcile) de identificare a modelului (uscător de prosoape): / 3, Articol / 4, Simbol / 5, Valoare / 6, Unitate / 7,  **Tabelul 3: informații privind încălzitoarele electrice locale (conform anexei II la Regulamentul (UE) 2024/1103) / 8, Putere termică / 9, Putere termică nominală / 10, Putere termică minimă (indicativă) / 11, Putere termică maximă continuă / 12, Consum de putere / 13, În modul oprit / 14, În modul standby / 15, În modul inactiv / 16, În modul standby în rețea / 17, Modul standby cu afișarea unor informații sau a stării / 18, Eficiețta energetică sezoniera aferentă încălzirii spațiilor în modul activ / 19, Tip de putere termică/controlul temperaturii camerei / 20, cu o singură treaptă de putere termică și fără controlul temperaturii camerei / 21, două sau mai multe trepte de putere manuale, fără controlul temperaturii camerei / 22, cu controlul temperaturii camerei prin intermediul unui termostat mecanic / 23, cu control electronic al temperaturii camerei / 24, control electronic al temperaturii camerei cu temporizator cu programare zilnică / 25, control electronic al temperaturii camerei cu temporizator cu programare săptămânală / 26, Alte opțiuni de control / 27, controlul temperaturii camerei, cu detectarea prezenței / 28, controlul temperaturii camerei, cu detectarea unei ferestre deschise / 29, opțiunea de control la distanță / 30, control adaptabil al pornirii / 31, limitarea timpului de funcționare / 32, senzor cu bulb negru / 33, funcție de învățare autonomă / 34, precizia controlului / ✘ nu / ✓ da**

### Note:

- <sup>1</sup> Aceasta este performanța radiatorului pentru valoarea parametrului  $\Delta T = 40\text{ }^{\circ}\text{C}$ . Tamb:  $20\text{ }^{\circ}\text{C}$ , Tset:  $60\text{ }^{\circ}\text{C}$  (fără atingerea temperaturii limită a mediului)
- <sup>2</sup> Aceasta este performanța radiatorului pentru valoarea parametrului  $\Delta T = 40\text{ }^{\circ}\text{C}$ . Tamb:  $20\text{ }^{\circ}\text{C}$ , Tset:  $60\text{ }^{\circ}\text{C}$  (după atingerea temperaturii mediului, valoare orientativă)
- <sup>3</sup> Aceasta este performanța radiatorului pentru valoarea parametrului  $\Delta T = 20\text{ }^{\circ}\text{C}$ . Tamb:  $20\text{ }^{\circ}\text{C}$ , Tset:  $40\text{ }^{\circ}\text{C}$ , valoare orientativă

## ES

1, Datos de contacto / 2, Identificador(es) del modelo (secador de toallas): / 3, Partida / 4, Símbolo / 5, Valor / 6, Unidad / 7, **Tabla 3: información sobre aparatos de calefacción local eléctricos (según el Anexo II del Reglamento (UE) 2024/1103) / 8, Potencia calorífica / 9, Potencia calorífica nominal / 10, Potencia calorífica mínima (indicativa) / 11, Potencia calorífica máxima continuada / 12, Consumo de energía / 13, En modo desactivado / 14, En modo preparado / 15, En modo de reposo / 16, En modo preparado en red / 17, En modo preparado con visualización de información o del estado / 18, Eficiencia energética estacional de calefacción en modo activo / 19, Tipo de control de potencia calorífica / de temperatura interior / 20, potencia calorífica de un solo nivel, sin control de temperatura interior / 21, dos o más niveles manuales, sin control de temperatura interior / 22, con control de temperatura interior mediante termostato mecánico / 23, con control electrónico de temperatura interior / 24, control electrónico de temperatura interior y temporizador diario / 25, control electrónico de temperatura interior y temporizador semanal / 26, Otras opciones de control / 27, control de temperatura interior con detección de presencia / 28, control de temperatura interior con detección de ventanas abiertas / 29, opción de control a distancia / 30, control de puesta en marcha adaptable / 31, limitación de tiempo de funcionamiento / 32, sensor de lámpara negra / 33, funcionalidad de autoaprendizaje / 34, precisión de control / ✘ no / ✓ sí**

### Notas:

- <sup>1</sup> Esta es la salida del radiador para el valor del parámetro  $\Delta T = 40\text{ }^{\circ}\text{C}$ . Tamb:  $20\text{ }^{\circ}\text{C}$ , Tset:  $60\text{ }^{\circ}\text{C}$  (sin alcanzar la temperatura límite del medio)
- <sup>2</sup> Esta es la salida del radiador para el valor del parámetro  $\Delta T = 40\text{ }^{\circ}\text{C}$ . Tamb:  $20\text{ }^{\circ}\text{C}$ , Tset:  $60\text{ }^{\circ}\text{C}$  (después de alcanzar la temperatura límite del medio, valor indicativo)
- <sup>3</sup> Esta es la salida del radiador para el valor del parámetro  $\Delta T = 20\text{ }^{\circ}\text{C}$ . Tamb:  $20\text{ }^{\circ}\text{C}$ , Tset:  $40\text{ }^{\circ}\text{C}$ , valor indicativo

**Záruční list | Záručný list | Warranty certificate  
Garantieschein | Bon de garantie | Garantiecertificaat  
Karta gwarancyjna | Πιστοποιητικό εγγύησης | Jótállási jegy  
Garancijski list | Garantcertifikat | Garantibevis | Гарантийный талон |  
Гарантійний талон | Гаранционна карта | Certificat de garanție |  
Hoja de garantía**

Typ a číslo výrobku | Typ a číslo výrobku | Product type and number | Typ und Nummer des Produkts  
Type et numéro du produit | Producttype en -nummer | Typ i numer produktu | Τύπος και αριθμός προϊόντος  
A termék típusa és száma | Tip in številka izdelka | Produktsens typ och nummer | Produkttype og nummer | Тип и  
серийный номер изделия | Тип і номер виробу | Вид и номер на продукта | Tipul și numărul produsului | Modelo y  
número del producto

Kontroloval | Kontroloval | Checked by | Kontrolliert | Contrôlé par | Gecontroleerd door | Sprawdził | Ελέγχθηκε από | Ellenőrizte  
Preveril/-a | Kontrollerad av | Sjekket av | Контролер | Перевірю | Проверено от | Verificat de | Revisado por

Vyskladneho dne | Vyskladnené dňa | Dispatch date | Ausgeliefert am | Sorti du stock le | Verzenddatum  
Wydano z magazynu w dniu | Ημερομηνία αποστολής | A kitárolás kelte | Datum odpreme | Expedieringsdatum | Forsendel-  
sesdato | Дата отгрузки | Видано зі складу | Издаден от склад на дата | Scos din stoc la data de | Fecha de salida del  
almacén

Prodáno dne | Predané dňa | Date of sale | Verkauft am | Vendu le | Verkoopdatum | Sprzedano w dniu | Ημερομηνία  
πώλησης | Az eladás kelte | Datum prodaje | Försäljningsdatum | Salgsdato | Дата продажи | Дата продажу | Продаден  
на дата | Vândut la data de | Fecha de venta

Razítko a podpis prodávajícího (Bez data prodeje a razítka prodávajícího je záruční list neplatný!)  
Pečiatka a podpis predávajúceho (Bez dátumu predaja a pečiatky predávajúceho je záručný list neplatný!)  
Dealer's stamp and signature (Without the date of sale and the dealer's stamp, the warranty certificate is invalid!)  
Stempel und Unterschrift des Händlers (Ohne Verkaufsdatum und Stempel des Händlers ist der Garantieschein ungültig!)  
Cachet et signature du revendeur ( En l'absence de la date de vente et du cachet du vendeur, le bon de garantie n'est pas valable! )  
Stempel en handtekening van de dealer (Zonder verkoopdatum en stempel van de dealer is het garantiecertificaat ongeldig!)  
Pieczęć i podpis sprzedającego (bez daty sprzedaży i pieczęci sprzedającego karta gwarancyjna jest nieważna!)  
Σφραγίδα και υπογραφή πωλητή (το πιστοποιητικό εγγύησης δεν είναι έγκυρο, εάν δεν φέρει την ημερομηνία πώλησης και τη σφραγίδα του πωλητή!)  
Az eladó bélyegzője és aláírása (Az eladás napja és az eladó bélyegzője nélkül a jótállási jegy érvénytelen!)  
Žig in podpis trgovca (Garancijski list brez datuma prodaje in žiga trgovca je neveljaven!)  
Återförsäljarens stämpel och underskrift (Utan försäljningsdatum och säljarens stämpel är garantibeviset ogiltigt!)  
Forhandlers stempel og signatur (Uten salgsdato og forhandlers stempel er garantibeviset ugyldig!)  
Печать и подпись продавца (без даты продажи и печати продавца гарантийный талон недействителен!)  
Печатка або підпис продавця (Без дати продажу та печатки продавця гарантійний талон недійсний!)  
Печат и подпис на продавача (Без дата на продажбата и печат на продавача гаранционната карта е невалидна!)  
Ștampila și semnătura vânzătorului (În lipsa datei vânzării și a ștampilei vânzătorului, certificatul de garanție nu este valabil!)  
Sello y firma del vendedor (¡Sin la fecha de venta y el sello del vendedor, la hoja de garantía no es válida!)