

KORAFLEX

Pool FKP, Pool-V FVP

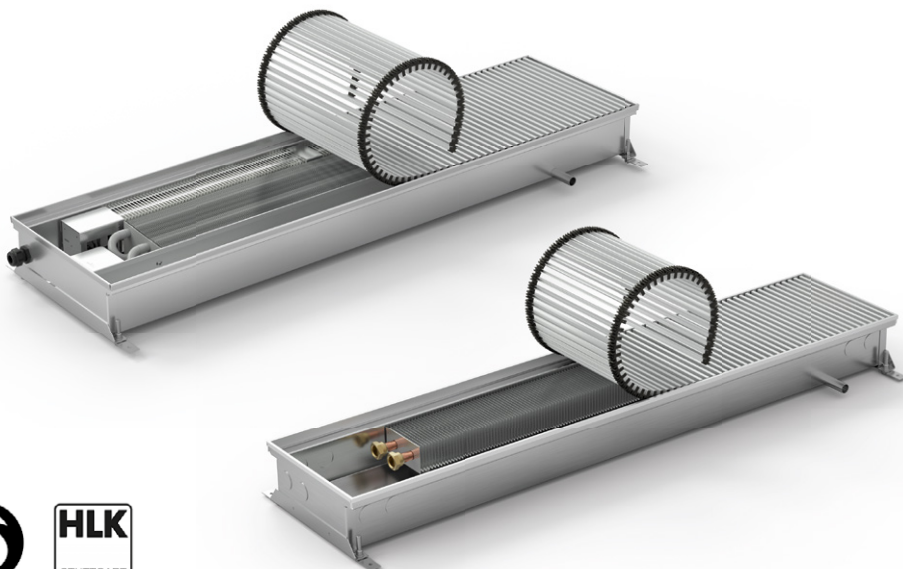

- CZ** **MONTÁŽNÍ NÁVOD** KORAFLEX (FKP, FVP) - stavební část
- SK** **MONTÁŽNY NÁVOD** KORAFLEX (FKP, FVP) - stavebná časť
- GB** **ASSEMBLY INSTRUCTIONS** KORAFLEX (FKP, FVP) - building site part
- DE** **MONTAGEANLEITUNG** KORAFLEX (FKP, FVP) - Bauteil
- FR** **INSTRUCTIONS D'INSTALLATION** KORAFLEX (FKP, FVP) - partie de construction
- RU** **ИНСТРУКЦИЯ ПО МОНТАЖУ** KORAFLEX (FKP, FVP) - строительная часть



HLK
STUTTGART

EN **442**
EURONORM

EN **16430**
EURONORM

KORADO

LICON

member of KORADO Group

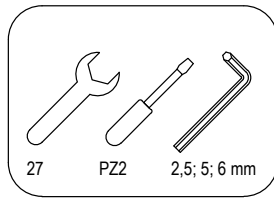
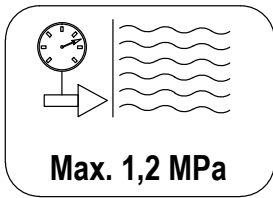
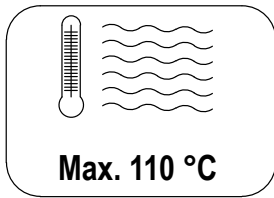

www.korado.cz

www.licon.cz

FKP

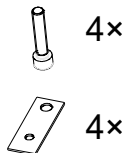
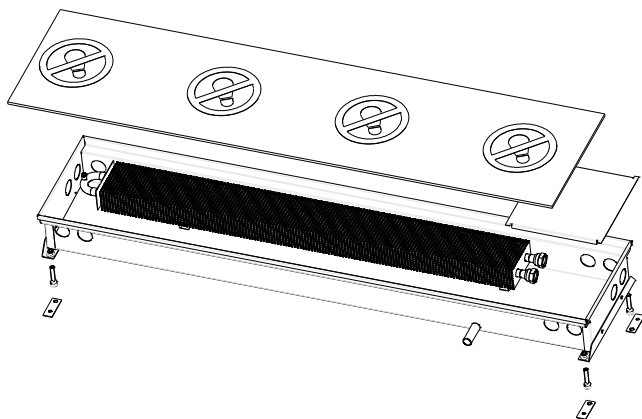
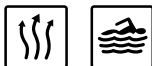

FVP

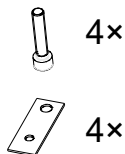
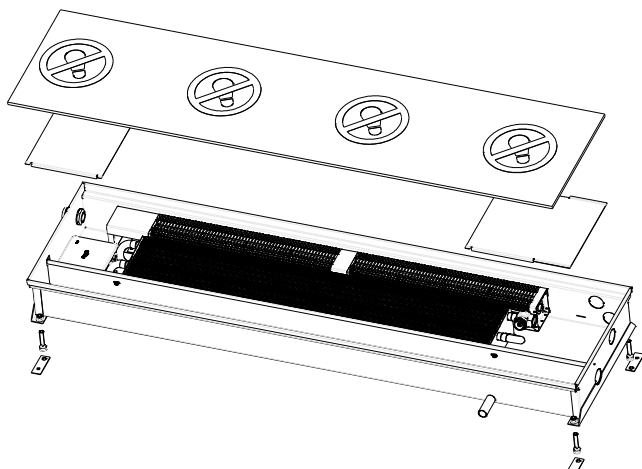

OKNO / WINDOW / FENSTER / FENETRE / OKHO

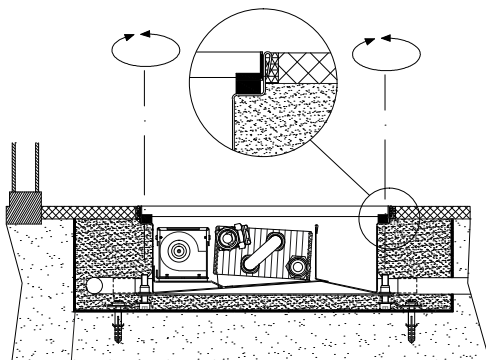
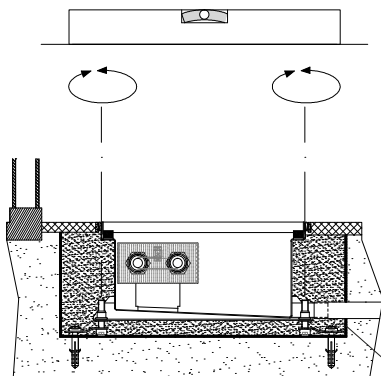
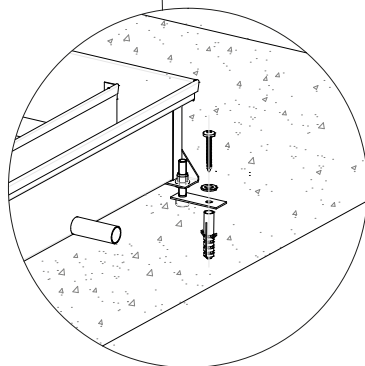
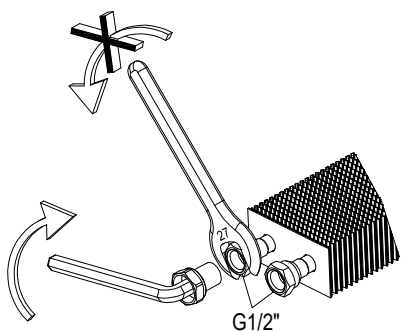
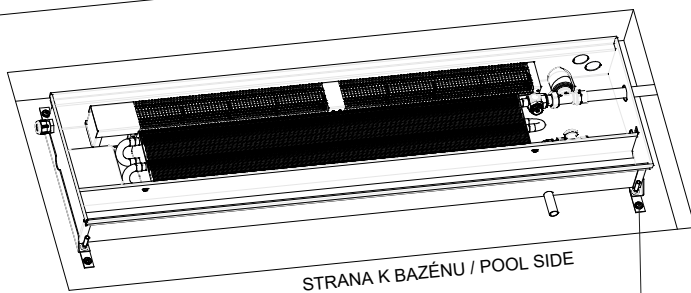

HYDROIZOLACE / WATERPROOFING

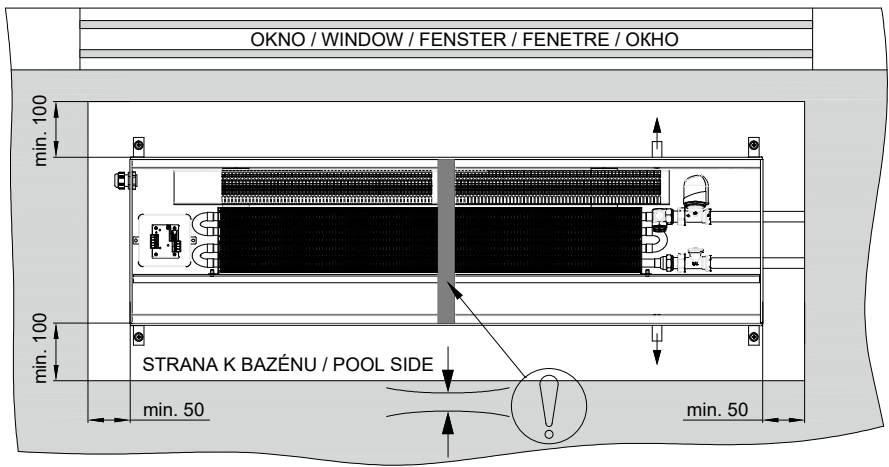

FKP

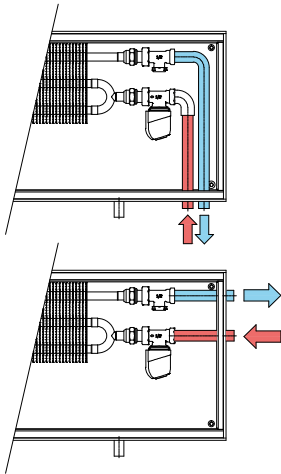

FVP

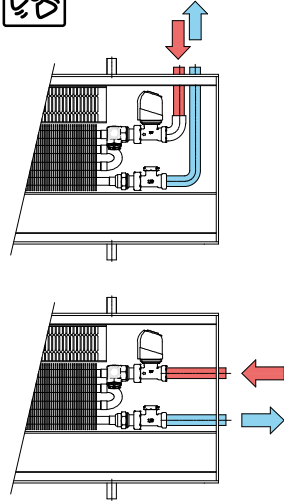

ODVOD ODPADNÍ VODY / ODVOD ODPADOVEJ VODY / WASTE WATER DRAINAGE /
 ABWASSERABLEITUNG AUS / DRAINAGE D'EAU USÉE / ОТВОД ВОДЫ

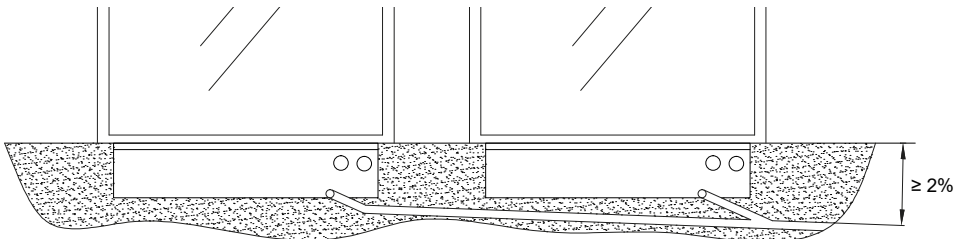

- Provozní napětí konvektoru = 24 V DC
- Provozní napětí ventilátorů = 24 V DC; řídicí napětí 0–10 V DC
- Stupeň krytí IP 20

- Projekt elektrické instalace musí provést osoba s patřičnou odbornou způsobilostí a musí být v souladu s příslušnými normami.
- Montáž konvektoru musí provést osoba s příslušnou odbornou způsobilostí.
- Před uvedením do provozu je nutné provést výchozí revizi elektrického zařízení dle normy ČSN 33 1500 nebo dle příslušných norem daného státu. Po dobu provozování je uživatel povinen zajistit provádění pravidelných revizí elektrického zařízení ve stanovených lhůtách dle ČSN 331500 nebo dle příslušných norem daného státu.
- **VEŠKERÉ PRÁCE NA ELEKTRICKÉM ZAŘÍZENÍ VE SMYSLU ČSN EN 50110-1 (34 3100) NEBO NOREM DANÉHO STÁTU, MOHOU PROVÁDĚT POUZE PRACOVNÍCI S ODPovídAJÍCÍ ELEKTROTECHNICKOU KVALIFIKACÍ VE SMYSLU VYHLÁŠKY ČÚBP A ČBÚ Č. 50/1978 SB. NEBO DLE VYHLÁŠEK DANÉHO STÁTU A SEZNÁMENÍ SE ZAŘÍZENÍM V POTŘEBNÉM ROZSAHU**
- Před zapojením do provozu a před provedením údržby musí být konvektory odpojeny od zdroje elektrického napětí.
- Pokud konvektory nejsou používány delší dobu (např. v létě), odpojte je od zdroje elektrického napětí.
- Konvektory FKP a FVP jsou určeny k bazénům a do vlhkého prostředí. Proto musí být připojen k bezpečnému napětí do 24 V DC.
- Konvektor uzemněte.
- Elektrické připojení proveďte dle elektrického schématu zapojení konvektoru.
- Přívodní elektrický kabel zafixujte.

ZMĚNY NA VÝROBKU

- Bez technické podpory výrobce, není možné provádět jakékoliv změny a technické úpravy na výrobcích. Mohlo by dojít k ovlivnění nebo celkovému porušení funkčnosti a bezpečnosti výrobku.
- Na výrobcích neprovádějte žádné kroky, které nejsou popsány v montážním návodu.
- Do podlahového konvektoru nepřidávejte zdroj elektrické energie na 230 V AC.

HYDRAULICKÉ PŘIPOJENÍ K OTOPNÉ SOUSTAVĚ

- Připojení ½ G"
- Doporučujeme připojit topný systém pomocí uzavíratelného šroubení a termostatického ventilu.
- Soustavu odvzdušněte a zkontrolujte těsnost.
- Proveďte zkoušku těsnosti.
- Chraňte soustavu před zamrznutím.

(FKP, FVP)

ODVOD ODPADNÍ VODY Z BAZÉNU

- Konvektory FKP a FVP jsou určeny pro použití u bazénu. Separáční přepážka slouží pro odchyt vody z bazénu, neslouží jako standardní přepad vody. Tato část se umísťuje vždy blíže k bazénu. Topná část s ventilátorem musí být vždy dále od bazénu.
- Konvektory mají na dně zabudovány trubičky pro odvod odpadní vody. Připojte drenážní hadici k odtokové trubičce (D = 18 mm), pevně připevněte a zkontrolujte její těsnost.
- Spád odvodu odpadní vody musí být nejméně 2 % bez porušení a stoupajících částí potrubí.
- Pokud je možno, vybavte odpadní systém sifonem proti zápachu.
- Před zabetonováním zkontrolujte těsnost připojení drenážního systému.

- Správně nainstalovaný konvektor FKP je uložen **vodohorvně s výměníkem tepla blíže k oknu**.
- Správně nainstalovaný konvektor FVP je uložen **vodohorvně s ventilátorem blíže k oknu**. SeparáčnÍ část musí být umístěna blíže k bazénu.
- Před betonáží je velmi důležité konvektor rozepřít, aby nedošlo k podélnému prohnutí tlakem betonu. Rozpěrky nejsou součástí konvektoru.
- Doporučujeme mezi konvektor a beton aplikovat/použít hydroizolaci.
- Při zalévání betonem nebo anhydridem je nutné důkladně utěsnit všechny prostory do konvektoru tak, aby nedošlo k jeho zalití stavebním materiálem.
- Před betonáží se přesvědčte, aby bylo provedeno připojení k hydraulické, elektrické a drenážní soustavě.
- Aby se zabránilo znečištění vnitřku konvektoru, doporučujeme krycí desku ponechat po celou dobu stavebních prací. Standardně dodávaná deska není pochozí, lze objednat desku se zvýšenou nosností.
- Ventilátory jsou připevněny ke konvektoru pomocí suchých zipů. To umožňuje vyjmout ventilátory z konvektoru během montáže tak, aby nedošlo k jejich poškození a znečištění.
- Podlahový konvektor musí být pevně zabetonovaný. Stavěcí šrouby slouží pouze k horizontálnímu vyrovnání vany konvektoru.

SERVIS A ÚDRŽBA

- **Údržbu a servis konvektorů by měla provádět osoba obeznamená s funkcí konvektorů.**
- Před zahájením údržby nebo servisu odpojte konvektor od přívodu elektrické energie a zajistěte proti připojení v době úkonu.
- Pokud jsou v konvektoru nečistoty, vyčistěte je vysavačem či hadříkem. Ventilátory lze jednoduše vyndat z konvektoru.
- Výměník opatrně vysajte vysavačem. Pozor, možnost poranění o ostré hrany lamel výměníku.
- Kontrolujte těsnost připojení.
- U konvektorů je třeba min.1× ročně praktickou zkouškou ověřit bezproblémový odtok odpadní vody.

PROVOZNÍ PODMÍNKY VÝROBKŮ Z NEREZU

- Nerezová ocel je odolná pouze určité koncentraci chloru. Při koncentraci 2 mg/litr již může docházet ke korozi a navíc záleží na době, po kterou je nerezový materiál zvýšené koncentraci chloru vystaven. Doporučujeme koncentraci volného chlóru maximálně 1 mg/l.
- Správné pH vody musí být v rozmezí 7,2 – 7,6. Jakákoliv změna, především snižování pH, způsobuje agresivitu vody a vznik koroze nerezových materiálů.
- Rozpuštěná sůl, která se usazuje na povrchu nerezové oceli, zabraňuje přístupu kyslíku na tyto plochy a současně zabraňuje tvorbě pasivní vrstvy a její regeneraci. Elektrolyza kuchyňské soli (NaCl) způsobuje nevratné poškození všech nerezových materiálů v bazénu.
- Výrobky z nerezů se musí pravidelně omývat čistou vodou.
- Pokud jsou na povrchu nerezového výrobku patrné známky vápenatých usazenin nebo oxidace, musí se povrch výrobku vyčistit čističem nerezů, omýt vlažnou vodou, usušit a nakonzervovat přípravkem na ošetření kovů.
- Pokud je prováděno chemické čištění podlah, nesmí se koncentrované chemikálie dostat do nerezového výrobku.
- Chraňte nerezové výrobky před solemi, prachem a nečistotami.
- Nevhodné pro instalace u bazénů se slanou vodou.

EXTRA

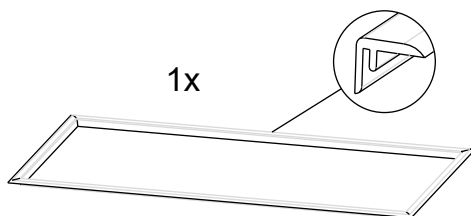
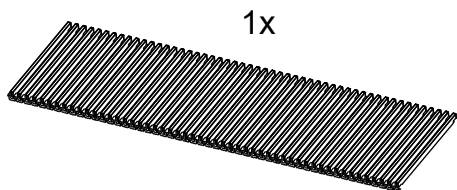

- Prevádzkové napätie konvektora = 24 V DC
- Prevádzkové napätie ventilátorov = 24 V DC; riadiace napätie 0–10 V DC
- Stupeň krytia IP 20

- Projekt elektrickej inštalácie musí vykonávať osoba s patričnou odbornou spôsobilosťou a musí byť v súlade s príslušnými normami.
- Montáž konvektora musí prevádzať osoba s príslušnou odbornou spôsobilosťou.
- Pred uvedením do prevádzky je nutné vykonať východiskovú revíziu elektrického zariadenia podľa príslušných noriem daného štátu. Po dobu prevádzky je užívateľ povinný zabezpečiť vykonávanie pravidelných revízií elektrického zariadenia v stanovených lehotách podľa príslušných noriem daného štátu.
- **VŠETKY PRÁCE NA ELEKTRICKOM ZARIADENÍ PODĽA NORIEM DANÉHO ŠTÁTU, MÔŽU VYKONÁVAŤ LEN PRACOVNÍCI S ODPOVEDAJÚCOU ELEKTROTECHNICKOU KVALIFIKÁCIOU PODĽA VYHLÁŠOK DANÉHO ŠTÁTU A OBOZNÁMENÍ S ZARIADENÍM V POTREBNOM ROZSAHU.**
- Pred zapojením do prevádzky a pred vykonaním údržby musia byť konvektory odpojené od zdroja elektrického napätia.
- Ak konvektory nie sú používané dlhšiu dobu (napr. v lete), odpojte ich od zdroja elektrického napätia.
- Konvektory FKP a FVP sú určené k bazénu a do vlhkého prostredia. Preto musia byť pripojené k bezpečnému napätia do 24 VDC.
- Konvektory uzemnite.
- Elektrické pripojenie zhotovte podľa elektrickej schémy zapojenia konvektora.
- Prívodný elektrický kábel zafixujte.

ZMENY NA VÝROBKU

- Bez technickej podpory výrobcu, nie je možné vykonávať akékoľvek zmeny a technické úpravy na výrobkoch. Mohlo by dôjsť k ovplyvneniu alebo celkovému porušeniu funkčnosti a bezpečnosti výrobku.
- Na výrobkoch nerobte žiadne kroky, ktoré nie sú popísané v montážnom návode.
- Do podlahového konvektora nepridávajte zdroj elektrickej energie na 230 VAC.

HYDRAULICKÉ PRIPOJENIE K VYKUROVACEJ SÚSTAVE

- Pripojenie ½ G"
- Odporúčame pripojiť vykurovací systém pomocou uzatvárateľného šróbenia a termostatického ventilu.
- Sústavu odvzdušnite.
- Vykonajte skúšku tesnosti.
- Chráňte sústavu pred zamrznutím.

(FKP, FVP)

ODVOD ODPADOVEJ VODY Z BAZÉNA

- Konvektory FKP a FVP sú určené pre použitie pri bazéne. Separačná prepážka slúži pre odchyt vody z bazéna, neslúži ako štandardný prepád vody. Táto časť sa umiestňuje vždy bližšie k bazénu. Vykurovací časť s ventilátorom musí byť vždy ďalej od bazénu.
- Konvektory majú na dne zabudované trubičky pre odvod odpadovej vody. Pripojte drenážnu hadicu k odtokovej rúrke (D = 18 mm), pevne pripevnite a skontrolujte jej tesnosť.
- Spád odvodu odpadovej vody musí byť najmenej 2 % bez porušenia a stúpajúcich častí potrubia.
- Ak je to možné, vybavte odpadový systém sifónom proti zápachu.
- Pred zabetónovaním skontrolujte tesnosť pripojenia drenážneho systému.

- Správne nainštalovaný konvektor **FKP je uložený vodorovne s výmenníkom tepla bližšie k oknu.**
- Správne nainštalovaný konvektor **FVP je uložený vodorovne s ventilátorom bližšie k oknu.** Separčná časť musí byť umiestnená bližšie k bazénu.
- Pred betonážou je veľmi dôležité konvektor rozoprieť, aby nedošlo k pozdĺžnemu prehnutiu tlakom betónu. Rozperky nie sú súčasťou konvektora.
- Odporúčame medzi konvektor a betón aplikovať hydroizoláciu.
- Pri zalievaní betónom alebo anhydritom je nutné dôkladne utesniť všetky prestupy do konvektora tak, aby nedošlo k jeho zaliatu stavebným materiálom.
- Pred betonážou sa presvedčte, aby bola pripojená k hydraulická, elektrická a drenážna sústava.
- Aby sa zabránilo znečisteniu vnútra konvektora, odporúčame kryciu dosku ponechať po celú dobu stavebných prác. Štandardne dodávaná doska nie je pochádzna, možno objednať dosku so zvýšenou nosnosťou.
- Ventilátory sú pripevnené ku konvektoru pomocou suchých zipsov. To umožňuje vyňať ventilátory z konvektora počas montáže tak, aby nedošlo k ich poškodeniu a znečisteniu.
- Podlahový konvektor musí byť pevne zabetónovaný. Nastavovacie skrutky slúžia len k horizontálnemu vyrovnanie vane konvektora

SERVIS A ÚDRŽBA

- **Údržbu a servis konvektorov by mala vykonávať osoba oboznámená s funkciou konvektorov.**
- Pred začatím údržby alebo servisu odpojte konvektor od prívodu elektrickej energie a zaistíte proti pripojeniu v čase úkonu.
- Pokiaľ sú v konvektore nečistoty, vyčistite ich vysávačom či handričkou. Ventilátory možno jednoducho vybrať z konvektora.
- Výmenník opatrne vysajte vysávačom. Pozor, možnosť poranenia o ostré hrany lamiel výmenníka.
- Skontrolujte tesnosť pripojenia.
- U konvektorov treba min.1× ročne praktickou skúškou overiť bezproblémový odtok odpadovej vody.

PREVÁDKOVÉ PODMIENKY VÝROBKOV Z NEREZU

- Nerezová oceľ je odolná len určitej koncentrácii chlóru. Pri koncentrácii 2 mg / liter už môže dochádzať ku korózii a navyše závisí na dobe, počas ktorej je nerezový materiál zvýšenej koncentrácii chlóru vystavený. Odporúčame koncentráciu voľného chlóru maximálne 1 mg / l.
- Správne pH vody musí byť v rozmedzí 7,2 – 7,6. Akákoľvek zmena, predovšetkým znižovanie pH, spôsobuje agresivitu vody a vznik korózie nerezových materiálov.
- Rozpustená soľ, ktorá sa usadzuje na povrchu nerezovej ocele, zabraňuje prístupu kyslíka na tieto plochy a súčasne zabraňuje tvorbe pasívnej vrstvy a jej regenerácii. Elektrolýza kuchynskej soli (NaCl) spôsobuje nezvratné poškodenie všetkých nerezových materiálov v bazéne.
- Výrobky z nerezu sa musia pravidelne umývať čistou vodou.
- Ak sú na povrchu nerezového výrobku zjavné známky vápenatých usadenín alebo oxidácie, musí sa povrch výrobku vyčistiť čističom nerezu, umyť vlažnou vodou, usušiť a nakonzervovať prípravkom na ošetrovanie kovov.
- Ak je vykonávané chemické čistenie podláh, nesmú sa koncentrované chemikálie dostať do nerezových výrobkov.
- Chráňte nerezové výrobky pred soľami, prachom a nečistotami.
- Nevhodné pre inštalácie pri bazénoch so slanou vodou.

EXTRA

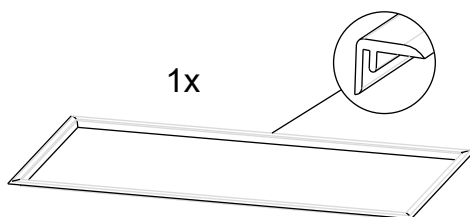
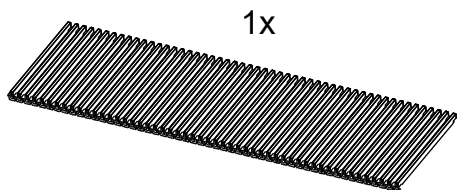

- Trench heater operating voltage = 24 V DC
- Fan operating voltage = 24 V DC, control voltage 0 – 10 V DC
- IP rating: IP 20

- Electrical installation design must be carried out by suitably qualified person in accordance with the relevant standards.
- Trench heater installation must be carried out by persons with the relevant technical qualification.
- Prior to commissioning the electrical components must be thoroughly inspected in accordance with relevant standards of the respective country. The user is obliged to provide regular inspections of all electrical components in the periods given by relevant standards of the respective country.
- **ALL WORKS ON THE ELECTRICAL EQUIPMENT WITHIN THE MEANING OF STANDARDS OF THE RESPECTIVE COUNTRY MUST BE CARRIED OUT BY RELEVANTLY QUALIFIED PERSONS FULLY ACQUAINTED WITH THE RESPECTIVE EQUIPMENT.**
- Trench heaters must be disconnected from power supply before commissioning and before all maintenance works.
- Disconnect all trench heaters out of operation for a longer time (eg. In summer) from power supply.
- FKP and FVP trench heaters are designed for swimming pools and for humid environments. They must therefore be connected to the safe voltage of 24 VDC.
- Trench heater must be grounded.
- Electrical wiring must be carried out according to the trench heater electrical diagram.
- Fix the input power cord.

ALTERATIONS OF THE PRODUCT

- No changes and technical alterations of the products are allowed without prior consultation and approval of the producer.
- Unauthorized alteration can have a negative impact on function and safety of the product.
- When handling the product, avoid any steps not given by the Installation instructions provided.
- Do not add any 230 V AC power supply into the trench heater.

CONNECTION TO HEATING SYSTEM

- Connection ½ G"
- We recommend to connect the trench heater to the heating system using the lockshield and thermostatic valve.
- Bleed the system and check it for leakages.
- Carry out the leak test.
- Protect the system from freezing.

(FKP, FVP)

DRAINAGE OF SWIMMING POOL SPILLAGES

- FKP and FVP trench heaters are designed for swimming pools. They are equipped with a dividing partition, protecting the heater from flooding - it does NOT HAVE the function of a standard pool overflow.
- Trench heaters have built-in drainage pipes for drainage of this spillages situated at the trench heater base. Connect the drainage hose to the drainage pipe (D = 18 mm), fasten tightly and check for leakage.
- Minimal gradient of the condensate drainage pipe must be greater than 2 % with no interruptions or rising sections
- Where possible, equip the drainage pipe with a U-bend to prevent odour.
- Check the drainage system for leakage before concreting.

- Correctly installed **FKP trench heater** is **positioned horizontally with the heat exchanger on the window side**.
- Correctly installed **FVP trench heater** is **positioned horizontally with the FAN on the window side**.
- The separation part, divided by the partition, must be positioned closer to the swimming pool.
- It is particularly important to brace the trench heater before concreting to prevent longitudinal buckling. Spacers are not a part of a standard delivery.
- Application of waterproofing between the trench heater and concrete is recommended.
- When pouring concrete or anhydrite it is essential to seal all openings to prevent leakage.
- Make sure before concreting, that the trench heater is properly connected to heating and electrical systems.
- We recommend maintaining the protective hardboard cover in place during all construction work to prevent contamination. The hardboard, included in standard contents is not suitable for walking. If requested, a strengthened OSD covers can be ordered as optional extras.
- Fans are attached to the trench heater casing using velcros. This enables removing the fans from the trench heaters during installation to avoid damage and contamination.
- Trench heater must be tightly concreted. Set screws serve solely for levelling of trench heater casing.

SERVICE AND MAINTENANCE

- **Service and maintenance should be carried out by persons, dully acquainted with the trench heater function.**
- Prior to undertaking maintenance or service disconnect the trench heater from power supply and secure against re-connecting during service work.
- Remove all dirt from the trench heater, clean it with a vacuum cleaner or a cloth. Fan can be easily removed from the trench heater casing.
- Clean the exchanger carefully with a vacuum cleaner. Pay special attention not to get injured by sharp edges of exchanger fins.
- Check the connection for leakages.
- Proper function test of waste water drainage must be carried out at least once a year for every trench heater.

OPERATIONAL CONDITIONS FOR STAINLESS STEEL PRODUCTS

- Stainless steel is resistant to only a certain concentration of chlorine. Corrosion may occur already at a concentration of 2 mg/litre and, in addition, it depends on how long the stainless steel material is exposed to the increased concentration of chlorine. We recommend a maximum free chlorine concentration of 1 mg/l.
- The proper water pH must be within the range of 7.2 – 7.6. Any change, especially a decrease in pH, causes water aggressiveness and results in corrosion of stainless steel materials.
- Dissolved salt deposited on the surface of stainless steel prevents oxygen from reaching this surface and also prevents the formation of a passive layer and its regeneration. Electrolysis of kitchen salt (NaCl) causes irreversible damage to all stainless steel materials in the pool.
- Stainless steel products must be regularly washed with clean water.
- If there are any signs of lime deposits or oxidation on the surface of the stainless steel product, the surface of the product must be cleaned with stainless steel cleaner, washed with lukewarm water, dried and preserved with a metal treatment agent (e.g. Silichrom).
- If chemical floor cleaning is carried out, the concentrated chemicals must not get into the stainless steel product.
- Protect stainless steel products against salts, dust and dirt.
- Not suitable for installation in salt-water pools.

EXTRA

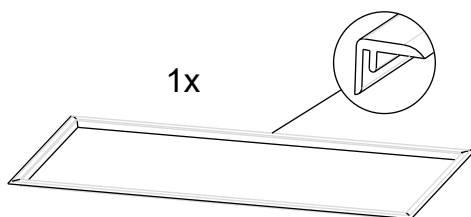
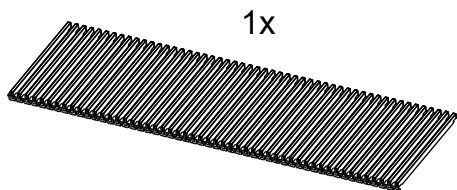

- Betriebsspannung Konvektor = 24 V DC
- Versorgungsspannung Ventilators = 24 V DC, Steuerspannung 0–10 V DC
- Sicherung IP 20

- Die Installation und der Anschluss müssen von einer Person mit der entsprechenden fachlichen Befähigung durchgeführt werden, und es ist erforderlich, eine Erstinspektion der elektrischen Ausstattung gemäß den geltenden Normen durchzuführen
- Die Installation und der Anschluss müssen von einer Person mit der entsprechenden fachlichen Befähigung durchgeführt werden.
- Vor der Inbetriebnahme muss eine Erstinspektion der elektrischen Anlage nach den einschlägigen Standards des Staates durchgeführt werden. Während des Betriebs ist der Benutzer verpflichtet, regelmäßige Inspektionen an elektrischen Geräten innerhalb der festgelegten Fristen den einschlägigen Normen des Staates durchzuführen.
- **INSTALLATION UND MONTAGE SOWIE WARTUNGSARBEITEN AN ELEKTRISCHEN GERÄTEN DÜRFEN NUR VON EINER ELEKTROFACHKRAFT IM SINNE VON NORMEN DES STAATS DURCHFÜHRT WERDEN.**
- Die Konvektoren müssen vor Inbetriebnahme und Wartung vom Stromnetz ausgeschaltet werden.
- Wenn die Konvektoren längere Zeit nicht im Betrieb sind (z.B. im Sommer), schalten sie die vom Stromnetz aus.
- Konvektoren FKP und FVP sind für die Benutzung an Schwimmbecken und feuchte Umgebung bestimmt. Daher müssen die zum sicheren Spannung 24 V DC angeschlossen werden.
- Der Konvektor muss geerdet sein.
- Stellen Sie den elektrischen Anschluss gemäß dem Schaltplan des Konvektors her.
- Das Stromversorgungskabel muss fixiert werden.

PRODUKTÄNDERUNGEN

- Führen Sie ohne Rücksprache mit dem Hersteller keine Veränderungen, Umbau- oder Anbauarbeiten durch. Hierdurch kann die Sicherheit und die Funktionstüchtigkeit beeinträchtigt werden.
- Führen Sie keine Massnahmen am Gerät durch, die nicht in dieser Anleitung beschrieben sind.
- Fügen Sie in den Fussbodenkonvektor kein elektrisches Gerät an 230 V AC ein.

HYDRAULISCHER ANSCHLUSS AN DAS HEIZSYSTEM

- Anschluss ½ G"
- Wir empfehlen den Anschluss an das Heizsystem mithilfe einer absperrbaren Rücklaufverschraubung und eines thermostatischen Ventils durchzuführen.
- Entlüften Sie das Heizsystem und prüfen Sie die Undichtigkeit.
- Machen Sie eine Druckprobe.
- Schützen Sie das Heizsystem gegen dem Einfrieren.

(FKP, FVP)

ABWASSERABLEITUNG AUS DEM POOL

- Die Konvektoren FKP und FVP sind für die Benutzung an Schwimmbecken bestimmt. Die Trennwand dient zum Zurückhalten des Wassers vom Schwimmbecken, sie kann nicht als standardmäßiger Überlaufwassers dienen. Dieser Teil ist näher zum Schwimmbecken angeordnet. Der Heizbereich mit dem Wärmetauscher und den Ventilatoren müssen weiter von Schwimmbecken sein.
- Die Konvektoren haben unten eingebaute zwei Ablauföffnungen zur Ableitung dieses Abfallwassers. Schließen Sie den Ablaufschlauch an das Ablaufrohr an (D = 18 mm), befestigen Sie ihn fest und prüfen Sie die Undichtigkeit.
- Der Kondenzatablauf muss das Gefälle mindestens 2 % betragen ohne Einschränkung und ohne steigende Leitungsabschnitte.
- Beim Anschluss der Kondenzatleitung an die Kanalisation benützen Sie einen Kugelsiphon.
- Überprüfen Sie den festen Anschluss des Abflusssystem vor dem Betonieren.

- Ein richtig eingebaute FKP Konvektor ist horizontal mit dem Wärmetauscher näher zum Fenster angeordnet.
- Ein richtig eingebaute FKP Konvektor ist horizontal mit dem Ventilator näher zum Fenster angeordnet. Die Trennteil muss beim Fenster anzuordnet sein.
- Beim betonieren ist es wichtig den Konvektoren abzuspreizen, dass er sich nicht in der Längsrichtung durchbiegt. Abstandhalter sind nicht Teil des Konvektors.
- Wir empfehlen aplizieren Hydroizolation zwischen Konvektor und Beton.
- Beim Vergiessen mit Beton bzw. Anhydrit sind alle Durchgänge des Konveks gründlich abdichten, um sie nicht mit dem Baumaterial zu vergiessen.
- Stellen Sie vor dem Betonieren sicher, dass die Verbindung zum Hydraulik- und Elektrosystem gemacht wurde.
- Um die Verschmutzung des Konvektorinnenraums zu verhindern, empfehlen wir die Abdesplatte binnen der ganzen Dauer der Bauarbeiten aufgesetzt zu lassen. Standardmässeig wird eine Holzfaserplatte mitgeliefert, die nicht begehbar ist. Sie können eine OSB Platte mit erhöhter Festigkeit bestellen.
- Die Ventilatoren sind an der Konvektorwanne Mithilfe von Magneten befestigt. Dieses System ermöglicht die Ventilatoren bei der Montage herauszunehmen, um sie nicht zu beschädigen und verschmutzen.
- Der Konvektor muss fest einbetoniert werden. Die Einstellschrauben dienen nur zum horizontal Höhenverstellung der Konvektorwanne.

SERVICE UND WARTUNG

- **Wartung und Konvektorenservice soll von einer Person durchgeführt werden, die mit der Konvektorenfunktion vertraut ist.**
- Bevor Sie mit Installation-/Wartungsarbeiten beginnen, schalten Sie den Konvektor vom Stromnetz aus und kontrollieren Sie, dass er gegen Wiedereinschaltung gesichert ist.
- Wenn sich Schmutz im Konvektor befindet, reinigen Sie ihn mit einem Staubsauger oder mit einem Tuch. Die Ventilatoren können leicht von Konvektor herausgenommen werden.
- Der Wärmetauscher vorsichtig absaugen. Achtung! Verletzungsgefahr durch scharfe Kanten der Wärmetauscherlamellen.
- Überprüfen Sie die Verbindugsdichtheit.
- Bei den Konvektoren muss der störungsfreie Abwasserabfluss mindestens einmal im Jahr durch einen praktischen Test durchgeführt werden.

BETRIEBSBEDINGUNGEN FÜR EDELSTAHLPRODUKTE

- Edelstahl ist nur gegen eine bestimmte Konzentration von Chlor beständig. Bei einer Konzentration von 2 mg/l kann bereits Korrosion auftreten, und es hängt außerdem davon ab, wie lange das Edelstahlmaterial der erhöhten Chlorkonzentration ausgesetzt ist. Wir empfehlen eine freie Chlorkonzentration von maximal 1 mg/l.
- Der korrekte pH-Wert des Wassers muss im Bereich von 7,2 bis 7,6 liegen. Jede Änderung, insbesondere eine Senkung des pH-Wertes, verursacht Wasseraggressivität und Korrosion von Edelstahl.
- Gelöstes Salz, das sich auf der Oberfläche von Edelstahl absetzt, verhindert den Zugang von Sauerstoff zu diesen Oberflächen und gleichzeitig die Bildung von Passivschicht und ihre Regeneration. Die Elektrolyse von Kochsalz (NaCl) führt zu irreversiblen Schäden an allen Edelstahlmaterialien im Pool.
- Edelstahlprodukte müssen regelmäßig mit sauberem Wasser gereinigt werden.
- Wenn die Oberfläche des Edelstahlprodukts Anzeichen von Kalkablagerungen oder Oxidation aufweist, muss die Oberfläche mit einem Edelstahlreiniger gesäubert, mit lauwarme Wasser abgespült, getrocknet und mit einem Metallbehandlungsprodukt (z. B. Silichrom) geschützt werden.
- Wenn eine chemische Bodenreinigung durchgeführt wird, dürfen die konzentrierten Chemikalien nicht mit dem Edelstahl in Kontakt gelangen.
- Schützen Sie die Edelstahlprodukte vor Salz, Staub und Schmutz.
- Ungeeignete Installation an Schwimmbecken mit Salzwasser.

EXTRA

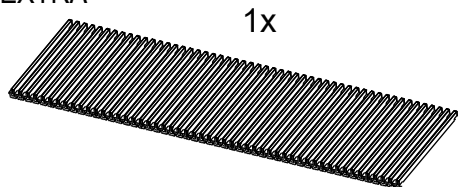

1x

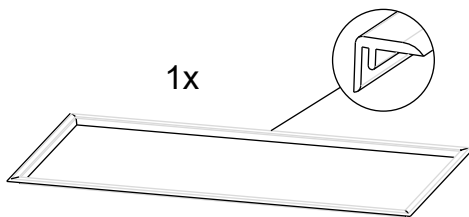

- Tension de fonctionnement du caniveau chauffant = 24 V DC
- Tension de fonctionnement des ventilateurs = 24 V DC; tension de commande 0–10 V DC
- Degré de protection IP 20

- Le projet d'installation électrique doit être réalisé par une personne possédant les compétences professionnelles appropriées et doit être conforme aux normes applicables.
- Le caniveau chauffant doit être installé par une personne possédant les compétences professionnelles appropriées.
- Avant la mise en service, il est nécessaire d'effectuer la première inspection des équipements électriques selon les normes pertinentes de l'état concerné. Pendant la période de fonctionnement, l'utilisateur est tenu d'assurer que les inspections régulières des équipements électriques sont effectuées dans les délais spécifiés selon les normes pertinentes de l'état concerné.
- **TOUS LES TRAVAUX SUR DES ÉQUIPEMENTS ÉLECTRIQUES AU SENS DES NORMES DE L'ÉTAT CONCERNÉ, NE PEUVENT ÊTRE EFFECTUÉS QUE PAR DU PERSONNEL AVEC LA QUALIFICATION ÉLECTRIQUE CORRESPONDANTE AU SENS DES RÈGLEMENTS DE L'ÉTAT CONCERNÉ ET CONNAISSANCE DE L'ÉQUIPEMENT DANS LA MESURE NÉCESSAIRE.**
- Les caniveaux chauffants doivent être déconnectés de l'alimentation électrique avant la mise en service et la maintenance.
- Si les caniveaux chauffants ne sont pas utilisés pendant une longue période (par exemple en été), déconnectez-les de l'alimentation électrique.
- Les caniveaux chauffants FKP et FVP sont conçus pour les piscines et les environnements humides. Par conséquent, ils doivent être connectés à une tension de sécurité jusqu'à 24 VDC.
- Mettez le caniveau chauffant à la terre.
- Effectuez le raccordement électrique selon le schéma de raccordement du caniveau chauffant.
- Fixez le câble d'alimentation.

MODIFICATIONS DU PRODUIT

- Sans le support technique du fabricant, il n'est pas possible d'apporter tout changement et des modifications techniques des produits. Cela pourrait affecter ou perturber complètement la fonctionnalité et la sécurité du produit.
- N'effectuez aucune opération sur les produits non décrite dans les instructions d'installation.
- N'ajoutez pas de source d'alimentation de 230 VAC au caniveau chauffant de sol.

RACCORDEMENT HYDRAULIQUE AU SYSTÈME DE CHAUFFAGE

- Raccordement ½ G"
- Nous recommandons de raccorder le système de chauffage à l'aide d'un té de réglage et d'une vanne thermostatique.
- Purgez le système et vérifiez les fuites.
- Effectuez un test d'étanchéité.
- Protégez le système du gel.

(FKP, FVP)

DRAINAGE D'EAU USÉE DE LA PISCINE

- Les caniveaux chauffants FKP et FVP sont conçus pour une utilisation près de la piscine. La cloison de séparation sert à récupérer l'eau de la piscine, elle ne sert pas de trop-plein d'eau standard. Cette partie est toujours placée plus près de la piscine. La partie chauffante avec le ventilateur doit toujours être plus éloignée de la piscine.
- Les caniveaux chauffants ont des tubes intégrés au fond pour le drainage de l'eau usée. Raccordez le tuyau de drainage à la tube de vidange (D = 18 mm), fixez-la fermement et vérifiez son étanchéité.
- La pente de l'évacuation d'eau usée doit être d'au moins 2 % sans interruption et sans la partie montante du tuyau.
- Si possible, équipez le système d'évacuation d'un siphon anti-odeurs.
- Avant le bétonnage, vérifiez l'étanchéité du raccordement du système de drainage.

INSTALLATION DU CANIVEAU CHAUFFANT – PARTIE DE CONSTRUCTION FR

- Le caniveau chauffant FKP correctement installé est placé horizontalement avec l'échangeur de chaleur plus près de la fenêtre.
- Le caniveau chauffant FVP correctement installé est placé horizontalement avec le ventilateur plus près de la fenêtre. La partie de séparation doit être située plus près de la piscine.
- Avant le bétonnage, il est très important d'écarter le caniveau chauffant pour éviter la flexion longitudinale par la pression du béton. Les entretoises ne font pas partie du caniveau chauffant.
- Nous recommandons d'appliquer l'imperméabilisation entre le caniveau chauffant et le béton.
- Lors du coulage de béton ou d'anhydride, il est nécessaire de bien sceller toutes les pénétrations dans le caniveau chauffant afin qu'il ne soit pas coulé avec un matériau de construction.
- Avant le bétonnage, assurez-vous que les raccordements sont effectués aux systèmes hydrauliques, électriques et de drainage.
- Pour éviter la contamination de l'intérieur du caniveau chauffant, nous recommandons de laisser la plaque de recouvrement pendant toute la durée des travaux de construction. Ce n'est pas possible de marcher dessus la plaque standard fournie, il est possible de commander la plaque avec une capacité de charge accrue.
- Les ventilateurs sont fixés au caniveau chauffant avec du velcro. Cela permet aux ventilateurs d'être retirés du caniveau chauffant pendant l'installation afin qu'ils ne soient pas endommagés ou salis.
- Le caniveau chauffant doit être solidement bétonné. Les vis de réglage ne sont utilisées que pour l'alignement horizontal du caisson du caniveau chauffant.

SERVICE ET ENTRETIEN

- **Le service et l'entretien des caniveaux chauffants doivent être effectués par une personne familiarisée avec le fonctionnement des caniveaux chauffants.**
- Avant de commencer l'entretien ou le service, débranchez le caniveaux chauffant de l'alimentation électrique et sécurisez-le contre tout raccordement au moment de l'opération.
- S'il y a de la saleté dans le caniveau chauffant, nettoyez-le avec un aspirateur ou un chiffon. Les ventilateurs peuvent être facilement retirés du caniveau chauffant.
- Aspirez soigneusement l'échangeur de chaleur. Attention, possibilité de blessure par les arêtes vives des lamelles de l'échangeur.
- Vérifiez l'étanchéité de raccordement.
- Il est nécessaire de vérifier le bon fonctionnement de l'évacuation d'eau usée au moins une fois par an par un test pratique pour chaque caniveau chauffant.

CONDITIONS DE FONCTIONNEMENT DES PRODUITS EN ACIER INOXYDABLE

- L'acier inoxydable ne résiste qu'à une certaine concentration de chlore. Une concentration de 2 mg/litre peut déjà générer la corrosion et, en outre, cela dépend de la durée pendant laquelle le matériau en acier inoxydable est exposé à la concentration accrue de chlore. Nous recommandons une concentration de chlore libre maximale de 1 mg/l.
- Le pH correct de l'eau doit être compris entre 7,2 et 7,6. Toute modification, en particulier la réduction du pH, provoque l'agressivité de l'eau et la corrosion des matériaux inoxydables.
- Le sel dissous, qui se dépose à la surface de l'acier inoxydable, empêche l'accès de l'oxygène à ces surfaces et empêche en même temps la formation de la couche passive et sa régénération. L'électrolyse du sel de cuisine (NaCl) provoque des dommages irréversibles sur tous les matériaux inoxydables de la piscine.
- Les produits en acier inoxydable doivent être régulièrement nettoyés à l'eau claire.
- Si la surface du produit en acier inoxydable présente des signes de dépôts de tartre ou d'oxydation, la surface du produit doit être nettoyée avec un nettoyeur pour acier inoxydable, lavée à l'eau tiède, séchée et conservée avec un produit de traitement des métaux (par exemple Silichrom).
- Si un nettoyage chimique des sols est effectué, les produits chimiques concentrés ne doivent pas pénétrer dans le produit en acier inoxydable.
- Protégez les produits en acier inoxydable contre les sels, la poussière et la saleté.
- Inadapté à l'installation dans des piscines à eau salée.

EXTRA

1x

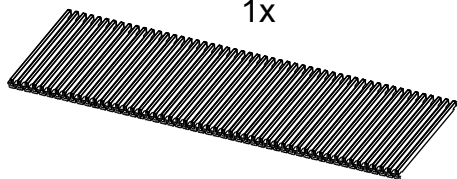

1x

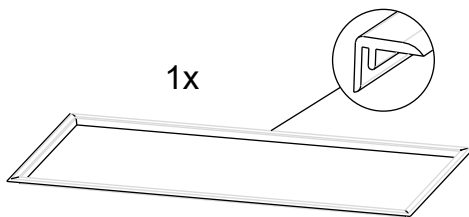

- Рабочее напряжение конвектора = 24 В постоянного напряжения
- Рабочее напряжение вентиляторов = 24 В DC, управляющее напряжение 0–10 В DC
- Класс защиты IP 20

- Проект электропровода разрабатывает лицо с соответствующей квалификацией и согласно действующим нормативам.
- Установка конвектора должна быть проведена лицом с соответствующей профессиональной компетенцией.
- До ввода конвектора в эксплуатацию необходимо выполнить ревизию электрического оборудования согласно соответствующим стандартам данной страны. В течение периода эксплуатации пользователь обязан обеспечить выполнение регулярных проверок электрооборудования в установленные сроки в соответствии с соответствующими государственными стандартами.
- **ВСЕ РАБОТЫ ПО ЭЛЕКТРОТЕХНИЧЕСКОМУ ОБОРУДОВАНИЮ В СМЫСЛЕ ДАННОГО ГОСУДАРСТВА МОГУТ БЫТЬ ВЫПОЛНЕНЫ ТОЛЬКО РАБОТАЮЩИМИ С СООТВЕТСТВУЮЩЕЙ ЭЛЕКТРОТЕХНИЧЕСКОЙ КВАЛИФИКАЦИЕЙ В СМЫСЛЕ НОРМАТИВАМ ДАННОГО ГОСУДАРСТВА.**
- Конвекторы должны быть отключены от источника питания перед вводом в эксплуатацию и техническим обслуживанием.
- Если конвекторы не используются в течение длительного времени (например летом), отключите их от источника питания.
- Конвекторы FKP и FVP предназначены для бассейнов и влажных сред. Поэтому он должен быть подключен к безопасному напряжению до 24 В постоянного тока.
- Заземлите конвектор.
- Выполните электрическое подключение согласно электрической схеме конвектора.
- Закрепите кабель питания.

ИЗМЕНЕНИЯ В ПРОДУКТЕ

- Без технической поддержки производителя внесение каких-либо изменений и технических доработок в товар невозможно. Это может повлиять или полностью нарушить функциональность и безопасность товара.
- Не выполняйте на изделиях никаких действий, не описанных в инструкции по монтажу.
- Не подключайте внутривольный конвектор питанием 230 В переменного тока.

ГИДРАВЛИЧЕСКОЕ ПОДКЛЮЧЕНИЕ К СИСТЕМЕ ОТОПЛЕНИЯ

- Подключение $\frac{1}{2}$ G"
- Рекомендуем подключить регистр к системе отопления с помощью резьбового соединения и термостатического клапана.
- Выпустить воздух из системы и проверить герметичность.
- Проведите испытание на герметичность.
- Защитите систему от замерзания.

(FKP, FVP)

ОТВОД ВОДЫ ИЗ БАСЕЙНА

- Конвекторы FKP и FVP предназначены для использования в бассейне. Разделительная перегородка используется для сбора воды из бассейна, она не служит стандартным переливом воды. Эта часть всегда находится ближе к бассейну. Нагревательная часть с вентилятором всегда должна быть дальше от бассейна.
- В нижней части конвектора имеются встроенные трубки для отвода сточных вод. Подсоедините дренажный шланг к водостоку (D = 18 мм), надежно закрепите его и проверьте его герметичность.
- Наклон отвода воды должен составлять не менее 2 % без разрыва и подъема частей трубопровода.
- Если возможно,несите систему отходов сифоном против запаха.
- Перед бетонированием проверьте герметичность соединения дренажной системы.

- Правильно установленный конвектор FKP расположен горизонтально, теплообменник ближе к окну.
- Правильно установленный конвектор FVP расположен горизонтально, вентилятор ближе к окну. Разделительная часть должна быть расположена ближе к бассейну.
- Перед бетонированием очень важно использовать распорки, чтобы избежать продольного изгиба под давлением бетона. Распорки в конвектор не входят.
- Мы рекомендуем применять гидроизоляцию между конвектором и бетоном.
- При заливке бетона или ангидрида необходимо тщательно закрыть все отверстия в конвекторе, чтобы он не заливался строительным материалом.
- Перед бетонированием убедитесь, что выполнены подключения к гидравлическим, электрическим и дренажным системам.
- Чтобы предотвратить загрязнение внутренней части конвектора, мы рекомендуем оставлять защитную панель во время строительных работ. Стандартная поставляемая плата не подходит для прогулок, можно заказать плату с повышенной грузоподъемностью.
- Вентиляторы крепятся к конвектору с помощью липучки. Это позволяет удалять вентиляторы из конвектора во время установки, чтобы они не были повреждены или загрязнены.
- Напольный конвектор должен быть прочно бетонирован. Регулировочные винты используются только для горизонтального выравнивания ванны конвектора.

СЕРВИС И УХОД

- Техническое обслуживание и ремонт конвектора должен выполнять лицо, знакомое с функцией конвектора.
- Перед началом технического обслуживания или сервиса отключите конвектор от источника питания и защитите его от подключения во время работы.
- Если в конвекторе есть грязь, очистите его пылесосом или тканью. Вентиляторы легко снимаются с конвектора.
- Осторожно пропылесосьте теплообменник. Осторожно, возможна травма от острых краев ламел теплообменника.
- Проверьте герметичность соединений.
- Для конвекторов необходимо проверять бесперебойный отток сточных вод не реже одного раза в год.

УСЛОВИЯ ЭКСПЛУАТАЦИИ ИЗДЕЛИЙ ИЗ НЕРЖАВЕЮЩЕЙ СТАЛИ

- Нержавеющая сталь является стойкой только по отношению к определенной концентрации хлора. При концентрации 2 мг/л уже может начаться коррозия, также влияет и время, в течение которого изделие из нержавеющей стали подвержено воздействию повышенной концентрации хлора. Рекомендуем поддерживать концентрацию свободного хлора на уровне максимум 1 мг/л.
- Правильный показатель pH воды должен находиться в диапазоне 7,2 - 7,6. Любое изменение - прежде всего снижение уровня pH - ведет к агрессивности воды и возникновению коррозии на материалах из нержавеющей стали.
- Растворенная соль, оседающая на поверхности нержавеющей стали, препятствует доступу кислорода к этой поверхности и одновременно также препятствует образованию пассивного слоя, равно как и его восстановлению. Электролиз поваренной соли (NaCl) ведет к необратимому повреждению всех нержавеющих материалов корабля.
- Изделия из нержавеющей стали необходимо регулярно мыть чистой водой.
- Если на поверхности изделия из нержавеющей стали видны следы известкового осадка или ржавчины, поверхность изделия необходимо очистить чистящим средством для нержавеющей стали, вымыть теплой водой, высушить и законсервировать средством для обработки металлов (например, «Silichrom»).
- При химической чистке полов концентрированные химикаты не должны попадать на изделия из нержавеющей стали.
- Защищайте изделия из нержавеющей стали от солей, пыли и грязи.
- Нельзя использовать для установки в бассейнах с соленой водой

EXTRA

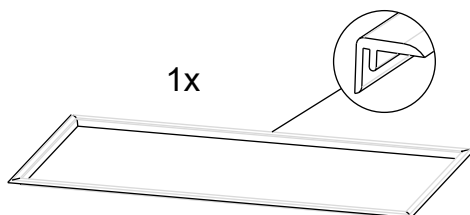
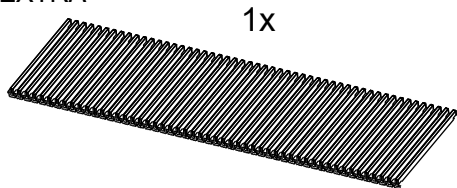

Všeobecné informace

- Výrobky se nesmějí používat v agresivním prostředí (chlór, žíraviny či jiné chemikálie) nebo být takovými látkami čištěny.
- Výrobky nesmějí být umístěny v prostředí se zvýšenou vlhkostí (bazény, skleniky, apod.) pokud nejsou vyrobeny v úpravě, která je odolná tomuto prostředí.
- Výrobky musí být po zabudování pečlivě zakryty až do úplného ukončení všech stavebních prací, tak aby nedošlo k jejich následnému poškození či znečištění.
- Tepelný výměník je třeba pravidelně kontrolovat a udržovat v čistotě tak, aby nedošlo k jeho mechanickému poškození a následně celkové nefunkčnosti. V případě znečištění je nutné ho vhodným způsobem vyčistit (např. vysavacím).
- Tělesa je nutné pravidelně odvodšňovat. Pozor aby nedošlo k opáření horkou vodou, která může při odvodšnění vystříknout. Soustava musí být vždy zabezpečena expanzním a pojistným zařízením.
- Podrobnější informace jsou k dispozici v provozních a záručních podmínkách, které jsou ke stažení na www.korado.cz nebo na vyžádání u obchodního oddělení společnosti KORADO.

Обща информация

- Продуктите не бива да се използват в агресивни среди (хлор, корозивни или други химикали) или да се почистват с такива вещества.
- Продуктите не трябва да се поставят в среда с повишена влажност (плувни басейни, оранжерии и др.), освен ако не са обработени по начин, който ги прави устойчиви в такава среда.
- След монтажа продуктите трябва да бъдат внимателно покрити, докато всички строителни работи бъдат завършени, за да се избегнат последици повреди или замърсявания.
- Теплообменникът трябва редовно да се проверява и да се поддържа чист, за да не бъдат причинени механични повреди и последица обща неизправност. В случай на замърсяване е необходимо да се почисти по подходящ начин (напр. с прахосмукачка).
- Телата трябва редовно да се обезвъздушават. Внимавайте да не се опарите с гореща вода, която може да избликне при обезвъздушаването. Системата трябва винаги да бъде подсигурана с разширително и предпазно устройство.
- По-подробна информация е на разположение в експлоатационните и гаранционните условия, които можете да изтеглите на www.licon.cz или да получите при поискване от отдел продажби на фирмата LICON HEAT.

Allgemein

- Die Produkte dürfen weder in aggressiver atmosphärischer Umgebung angewendet werden (Chlor, Ätzmittel oder andere Chemikalien) noch mit solchen Stoffen gereinigt werden.
- Die Produkte dürfen nicht in Umgebungen mit erhöhter Feuchtigkeit platziert werden (Schwimmbecken, Gewächshäuser u. ä.), soweit sie nicht in einer Ausführung hergestellt sind, welche gegen diese Umgebung beständig ist.
- Die Produkte müssen nach dem Einbau bis zur völligen Beendigung aller Bauarbeiten sorgfältig abgedeckt werden, damit es zu keiner anschließenden Beschädigung oder Verschmutzung kommt.
- Der Wärmetauscher muss regelmäßig kontrolliert und sauber gehalten werden, so dass es nicht zu dessen mechanischer Beschädigung und nachfolgender Nichtfunktionsfähigkeit kommen kann. Bei einer Verschmutzung muss er in geeigneter Weise gereinigt werden (z.B. mit einem Staubsauger).
- Der Körper muss regelmäßig entlüftet werden. Achtung, bei der Entlüftung kann heißes Wasser austreten, dass zu Verbürnungen führen kann. Das System muss immer mit einer Expansions- und Sicherheitsanlage abgesichert sein.
- Nähere Informationen sind in den Betriebs- und Garantiebedingungen zu finden, welche auf www.licon.cz heruntergeladen werden können oder auf Wunsch bei der Geschäftsabteilung der Gesellschaft LICON HEAT zur Verfügung stehen.

Generelle oplysninger

- Produkter må ikke bruges i aggressive omgivelser (klor, ætsende midler eller andre kemikalier), de må heller ikke rengøres af disse stoffer.
- Produkter må ikke anbringes i omgivelser med forhøjet fugtighed (swimmingpooler, drivhuse osv.), hvis de ikke er produceret i behandling der er modstandsdygtig mod disse omgivelser.
- Produkter skal være omhyggeligt dækket efter indbygning indtil alle byggearbejder er helt afsluttet for at undgå deres følgende beskadigelse eller forurening.
- Varmevexleren skal kontrolleres regelmæssigt og holdes ren for at undgå mekanisk beskadigelse og følgende manglende funktionalitet. Er den forurenet, skal den rengøres på en egnet måde (f. eks. vha. en støvsuger).
- Husene skal udluftes regelmæssigt. Pas på ikke at blive skoldet af varmt vand, der kan sprøjte under udluftningen. Sættet skal altid være sikret af ekspansions- og sikkerhedsanordning.
- Mere detaljerede oplysninger er til rådighed i drifts- og garantibetingelser, der kan downloades på www.licon.cz eller er på forespørgsel i salgsafdeling af LICON HEAT.

ČZ Údine teave

- Tooteid ei tohi kasutada agressiivses keskkonnas (kloor, sõõvitavad ained või muud kemikaalid), samuti ei tohi neid selliste ainetega puhastada.
- Tooteid ei tohi paigaldada niiskesse keskkonda (ujulad, kasvuhooned jne), kui need ei ole valmistatud sellist keskkonda taluvas versioonis.
- Pärast paigaldamist tuleb tooted hoolikalt katta kuni kõigi ehitustööde täieliku lõpetamiseni, et tooted ei kahjustuks ega märduks.
- Soojusvahetite tuleb regulaarselt kontrollida ja puhtana hoida, et vältida selle mehhaanilist kahjustumist ja mittetoimimist. Määrumisel tuleb see sobival viisil (näiteks tolmuimejaga) puhastada.
- Küttekehasid tuleb regulaarselt õhustustada. Olge ettevaatlik, et mitte kõrvetada end kuuma veega, mis võib õhustamisel välja pritsida. Süsteem peab olema alati kaitsitud paisupaagi ja kaitseseadeldisega.
- Täpsem teave sisaldub kasutus- ja garantiitingimustes, mis on saadaval aadressil www.licon.cz ja äriühingu LICON HEAT müügi-osakonna käest.

Información general

- Estos productos no deben ser utilizados en entornos agresivos (cloro, sustancias corrosivas o químicas) ni limpiarse con estos tipos de sustancias.
- Estos productos no deben colocarse en entornos con mucha humedad (piscinas, invernaderos, etc.), a no ser que estén fabricados con un acabado resistente a este tipo de entorno.
- Estos productos deben ser cubiertos cuidadosamente después de su instalación, hasta terminar completamente todos los trabajos de construcción, para evitar su consecuente deterioro o ensuciamiento.
- Hay que controlar con regularidad el intercambiador de calor y mantenerlo limpio de tal manera, que no se produzca ningún daño mecánico y su consecuente disfunción total. En caso de suciedad, es necesario limpiarla de forma adecuada (p. ej. con un aspirador).
- Es necesario purgar regularmente de aire la unidad. Tenga cuidado de no quemarse con el agua caliente que puede salir durante el purgado. El sistema debe estar siempre protegido mediante un mecanismo de expansión y de seguridad.
- Tiene a su disposición información más detallada en las condiciones de funcionamiento y de garantía que puede descargar en www.licon.cz o a petición en el departamento comercial de la compañía LICON HEAT.

En général

- Les produits ne peuvent pas être utilisés dans un environnement atmosphérique agressif (chlore, caustiques ou autres produits chimiques) ou être nettoyés avec de tels produits ou substances.
- Les produits ne peuvent pas être installés dans un environnement à haute humidité relative (piscines, jardins d'hiver, etc.) s'ils ne sont pas produits en version résistante à ce type d'environnement.
- Les produits doivent être soigneusement couverts après leur encastrement jusqu'à la terminaison complète de tous travaux de construction pour éviter leur pollution ou endommagement conséquent.
- L'échangeur de chaleur doit être régulièrement contrôlé et conservé propre pour que sa détérioration mécanique n'ait pas lieu, entraînant son dysfonctionnement total. En cas d'encrassement, il faut le nettoyer de manière appropriée (par ex. à l'aide d'un aspirateur).
- Les corps doivent être désaérés régulièrement. Faites attention à ne pas vous ébouillanter par de l'eau chaude qui peut alors gicler. L'ensemble doit être toujours sécurisé par un dispositif d'expansion sécuritaire.
- Les informations détaillées sont disponibles dans les Conditions de service et de garantie – à télécharger depuis le site www.licon.cz ou sur demande au service commercial de la société LICON HEAT.

General

- The products should not be used in aggressive atmospheric environment (chlorine, caustic or other chemicals) or cleaned with such substances.
- The products may not be located in increases humidity environment (swimming pools, greenhouses, etc.) if the manufactured version is not resistant to such environment.
- To avoid subsequent damage or fouling the products must be carefully covered after installation until the complete cessation of all building work.
- Inspection and cleaning of the heat exchanger is necessary in order to prevent mechanical damage and subsequent total inoperability. If cleanliness is not maintained, the heat exchanger must be cleaned in the appropriate manner (e.g. with a vacuum cleaner).
- Any air trapped in the units must be regularly released. Take care not to scald one's self with hot water that may spray out when releasing air. The system must always be fitted with an expansion control valve.
- Detailed information is available in Operational and guarantee conditions, downloadable on www.licon.cz or upon request from LICON HEAT.

EE

ES

FR

GB

Opće informacije

- Proizvodi se ne smiju koristiti u agresivnom području (klor, nagrizajući pripravci ili druge kemikalije) ili ih takvim tvarima čistiti.
- Proizvodi se ne smiju smjestiti u prostoriju s djelovanjem povećane vlage (bazeni, staklenici, i sl.) ukoliko nisu proizvedeni u izvedbi koja je otporna tom području.
- Proizvodi se poslije ugradnje moraju pažljivo prekriti sve do potpunog okončanja svih građevinskih radova, tako da kasnije ne dođe do oštećenja ili nakupljanja nečistoća na istima.
- Izmjenjivač topline treba redovito provjeravati i održavati ga čistim, kako ne bi došlo do mehaničkog oštećenja i sljedom toga do potpune nefunkcionalnosti. U slučaju oštećenja, potrebno ga je očistiti na prikladan način (npr. usisivačem).
- Kućište treba redovito održavati. Pazite da vas ne ofurui vruća voda koja može prskati prilikom odzračivanja. Sustav mora uvijek biti osiguran ekspanzijskim i sigurnosnim uređajem.
- Detaljniji podaci na raspolaganju su u radnim i jamstvenim uvjetima koji se mogu skinitu na www.licon.cz ili na temelju zahtjeva u odjeljenju prodaje društva LICON HEAT.

Vispārīga informācija

- Produktus aizliegts izmantot agresīvā vidē (hlors, sārmi vai citas ķīmikālijas) vai tīrīt ar šādām vielām.
- Produktus aizliegts novietot vidē ar paaugstinātu mitrumu (baseinos, siltumnīcās u.tml.), ja tie apstrādāti tā, lai būtu izturīgi pret šādu vidi.
- Produkti pēc iebūvēšanas rūpīgi jāapkāpj līdz pat pilnīgai visu celtniecības darbu pabeigšanai, tā lai tie netiktu ne sabojāti, ne piesārņoti.
- Siltummaiņi turi būt regulāri tikrināmas ir laikomas švaras, kad nesukeltu mehānisku pažeidumu ir gedinu. Uztēršimo atveju jī reikia tinkamai īsvalyti (pvz. dulkiu siurbliu).
- Radiatoriis reikia regulāriai nuorinti. Būkite atsargūs, nenuspiklykite karštu vandeniu, kuris nuorinant gali īstryksti. Sistema visada turi būti apsaugota īsšiplėtimi ir saugos įtaisu.
- Detalizėtāka informācija ir pieejama ekspluatācijās un garantijas nosacījumos, kurus varat lejupielādēt www.licon.cz, vai pēc pieprasījuma sabiedrības „LICON HEAT” pārdošanas nodālā.

Bendroji informacija

- Gaminiai negalima naudoti aplinkoje, kurioje veikia cheminės medžiagos (chloras, esdininčios medžiagos arba kitos cheminės medžiagos) arba tokiomis medžiagomis juos valyti.
- Gaminiai negali būti laikomi drėgnoje aplinkoje (pvz.: baseinai, šiltnamiai ir pan.), jeigu nebūna pagamintas toks gaminio variantas, kuris yra atsparus šiai aplinkai.
- Po sumontavimo, kol bus užbaigti visi statybos darbai, gaminiai turi būti labai gerai uždengti, kad nebūtų pažeisti arba užteršti.
- Siltummainis reguliari jākontrolė ir įjatur tīrs tā, lai tas netiktu mehāniski bojāts un pēc tam nezaudėtu savu funkcionalitāti. Piesārņošanas gadījumā to ir nepieciešams piemērotā veidā īztīrīt (piem., ar putekļusūcēju).
- Apkures radiatoru regulāri jāatgaiso. Uzmanieties, lai neapplaucētos ar karstu ūdeni, kas atgaisošanas laikā var īzšjākties. Sistēmā vienmēr jābūt nodrošinātai ar izplėšanas un drošības ietaisi.
- Īsšamēnē informācija pateikta ekspluatavimā ir garantijos sājygosē, kurias galite atsījsiēti īs www.licon.cz arba gauti bendrovės prekybos skyriuje pagal prašymā LICON HEAT.

Algemene informatie

- De producten mogen niet gebruikt worden in een agressieve omgeving (chlor, corrosieven of andere chemicaliën) en mogen evenmin met dergelijke agressieve stoffen schoongemaakt worden.
- De producten mogen niet geplaast worden in omgevingen met een verhoogde luchtvochtigheid (zwembaden, kassen e.d.), wanneer ze bij de productie niet voorzien zijn van aanpassingen, waardoor ze tegen dergelijke omgevingen bestand zijn.
- De producten moeten na hun inbouw zorgvuldig afgedekt worden totdat alle bouwwerkzaamheden zijn afgerond, dit ter voorkoming van beschadigingen en vuil aanslag.
- Om te vermijden dat er mechanisch beschadigingen optreden en de warmtewisselaar vervolgens ophoudt te functioneren, dient hij regelmatig gecontroleerd en schoongemaakt te worden. Vuil moet op een geschikte manier verwijderd en schoongemaakt worden (bijv. met behulp van een stofzuiger).
- De warmtewisselaar dient regelmatig ontlucht te worden. Let op dat u zich niet brand aan het hete water, dat bij het ontluchten uit de warmtewisselaar kan spuiten. Het systeem moet altijd beveiligd zijn met behulp van een expansievat en een veiligheidsventiel.
- Meer gedetailleerde informatie vindt u in de gebruiks- en garantievoorwaarden, die gedownload kunnen worden op de website www.licon.cz of op verzoek verkregen kunnen worden van de handelsafdeling van de onderneming LICON HEAT.

HR

Informacije općone

- Produkt ne može biti stasovan u šrodivom agresivnom (obecnost hlora, substancij žrjacych lub innyh šrodivok hemičnych), ne nalezj rōwniej ųzywāj substancij agresivnych do jego czyszczenia.
- Produkt nie moze byc umieszczony w otoczeniu o podwyższonyj wilgotności (baseny, szklarnie itp.), o ile nie jest to model fabrycznie dostosowany do pracy w tego typu otoczeniu.
- Po zamontowaniu produkt nalezj odpowiednio zabezpieczjć jego powierzchnię a wszelkie zabezpieczenia usunāj dopiero po zakończenuj wszystkich prac budowlanych, które mogā spowodowāj jego zanieczyszczenie lub uszkodzenie.
- Wymiennik ciepła nalezj regularnie kontrolowāj oraz utrzymywāj w czyszczeniu z tymi sposobā, aby nie dochodzilo do jego mechanicznego uszkodzenia i związanej z tym całkowitej dysfunkcji. W przypadku zanieczyszczenia nalezj go w odpowiedni sposób wyczyszcj (np. przy pomocy odkurzacza).
- Elementy wymennika nalezj regularnie odpowiadzāj. Uwaga na niebezpieczeństwo oparzenia gorāj wodā, która moze wytrysnāj podczas odpowierzania. Układ musi byc zawsze zabezpieczony przy pomocy urzājdenia zabezpieczajacego i wyrōwnawczego.
- Szczegōłowe informacje znajduj siē w warunkach ųzytkowania i gwarancji, które moźna pobrac z www.licon.cz lub sāj dostępane na żądanie w dziale handlowym firmy LICON HEAT.

PL

Общие правила

- Изделия не должны подвергаться воздействию агрессивной среды (хлора, разбавляющих и прочих химических веществ), такие вещества также нельзя использовать для чистки.
- Изделия нельзя устанавливать в среде с повышенной влажностью (бассейны, парники и т.д.), если они специально не предусмотрены для такой среды.
- После установки изделия должны быть тщательно закрыты вплоть до полного завершения всех строительных работ, чтобы не произошло их повреждения или загрязнения.
- Теплообменник необходимо регулярно проверять и содержать в чистоте таким образом, чтобы он не был механически поврежден с последующей потерей функциональности. При загрязнении его необходимо соответствующим образом вычистить (например, пылесосом).
- Из емкостей необходимо регулярно выпускать воздух. Внимание! Будьте осторожны, чтобы не обжечься горячей водой, которая разбрызгивается во время деаэрации. Система всегда должна быть защищена посредством расширительного и предохранительного клапанов.
- Более подробные информации можно найти в Рабочих и гарантийных условиях, которые можно скачать на вебстранице www.licon.cz или запросить у торгового отдела компании LICON HEAT.

RU

Všobecně informácie

- Vyroby sa nesmū pouzīvat v prostredī s pvyšenou atmosférou (chlór, žieraviny alebo iné chemikálie) ani sa takými látkami čistit.
- Vyroby sa nesmū umiestňovat do prostredia so zvýšenou vlhkosťou (bazény, skleníky a pod.), ak nie sú vyrobené v úprave, ktorá je odolná proti tomuto prostrediu.
- Vyroby sa musia po zabudovaní dôkladne zakryť až do úplného skončenia všetkých prác, aby nedošlo k ich následnému poškodeniu či znečisteniu.
- Tepelný výmenník je potrebné pravidelne kontrolovať a udržiavať v čistote tak, aby nedošlo k jeho mechanickému poškodeniu a následnej celkovej nefunkčnosti. V prípade znečistenia je nutné ho vhodným spôsobom vyčistiť (napr. vysávačom).
- Telesā je nutné pravidelne odvzdušňovat. Pozor, aby nedošlo k obareniu horūcou vodou, ktorá mōže pri odvzdušnení vystreknūť. Sústava musí byt vdy zabezpečenā expanzním a poistným zariadením.
- Podrobnejšie informácie sa nachádzaj v Prevádzkových a záručných podmienkach, ktoré sa dajj stiahnuť z webovej stránky www.korado.cz alebo sú dostupné na vyzhādanie od obchodného oddelenia spoločnosti KORADO.

SK

Загальна інформація

- Вироби не можна використовувати в агресивному середовищі (хлор, їдкі чи інші хімічні речовини) або очищати агресивними речовинами.
- Вироби не можна уміщувати в середовище з підвищеною вологістю (басейни, теплиці тощо), якщо вони спеціально не передбачені для такого середовища.
- Вироби після встановлення треба ретельно закрити до повного закінчення всіх будівельних робіт, щоб не сталася їх пошкодження або забруднення.
- Теплообмінник потрібно регулярно контролювати і утримувати в чистоті, щоб не сталася його механічного пошкодження з подальшою повною втратою функціональності. У разі забруднення його треба відповідиним способом очистити (наприклад, пылесосом).
- Прилади потрібно регулярно вентилувати. Остерігайтесь опіку гарячою водою, яка може бризкати під час вентилування. Система завжди повинна забезпечуватись розширювальним і запобіжним пристроєм.
- Детальніша інформація наведена в робочих і гарантійних умовах, які можна завантажити на www.licon.cz або витребувати в торговому відділі компанії LICON HEAT.

UA

CZ, BG, DE, DK, EE, ES, FR, HR, LT, LV, NL, PL, RU, SK, UA		
1	Heating system in building	
2	Reaction to fire	A1
3	Release of dangerous substances	NONE
4	Pressure tightness	no leakage at 1,3 x MOP
5	Resistance to pressure	no breakage at 1,69 x MOP
6	Maximum operating pressure (MOP)	1200 kPa
7	Surface temperature	Maximum 110 °C
8	Rated thermal outputs	Φ_{pe}, Φ_{pc} [W]
9	Thermal output in different operating conditions (characteristic curve)	$\Phi = K_{ev} \cdot \Delta t^n$ [W]
10	Durability as:	
11	Resistance against corrosion	No corrosion after 100 h humidity
12	Resistance against minor impact	Class 0

CZ 1. V otopných soustavách v budovách/2. Reakce na oheň: A1/3. Uvolňování nebezpečných látek: NENÍ/4. Těsnost: Žádná těsnost otopného tělesa při 1,3 násobku nejvyššího přípustného provozního tlaku [kPa]/5. Odolnost proti přetlaku: Žádné známky roztržení otopného tělesa při 1,69 násobku nejvyššího přípustného provozního tlaku [kPa]/6. Nejvyšší přípustný provozní tlak/7. Povrchová teplota: Nejvýše 110 °C/8. Tepelné výkony/9. Tepelný výkon za odlišných provozních podmínek (charakteristická křivka)/10. Trvanlivost jako/11. Odolnost proti korozi: Žádné po vystavení vlhkosti na dobu 100 hodin/12. Odolnost proti mechanickému poškození menšími nárazy: Třída 0

BG 1. Отоплителни системи в сгради/2. Реакция на огън: A1/3. Освобождаване на опасни вещества: ОТГОВАРЯ НА НОРМА/4. Изпитвателно налягане: 1,3 x от максимално работно налягане [kPa]/5. Устойчивост срещу налягане: 1,69 x от максимално работно налягане [kPa]/6. Максимално работно налягане/7. Температура на повърхността: Максимално 110 °C/8. Номинална топлинна мощност/9. Топлинна мощност при различни експлоатационни условия (характеристична крива)/10. Продължителност като/11. Устойчивост срещу корозия: Липса на корозия след 100 h влажност/12. Устойчивост при минимален натиск: Клас 0

DE 1. Heizsysteme in Gebäuden/2. Brandverhalten: A1/3. Freisetzen von gefährlichen Stoffen: BESTANDEN/4. Druckdichtheit: keine Undichtheit bei 1,3fachem maximal zulässigem Betriebsdruck [kPa]/5. Druckfestigkeit: kein Riss bei 1,69fachem maximal zulässigem Betriebsdruck [kPa]/6. Maximal zulässiger Betriebsdruck/7. Oberflächentemperatur: Maximal 110 °C/8. Nennwärmeleistung/9. Wärmeleistung bei verschiedenen Betriebsbedingungen (Kennlinie)/10. Widerstand/11. Korrosionswiderstand: Ohne Korrosion nach 100 Stunden im naßen Raum/12. Kleinschlagwiderstand: Klasse 0

DK 1. Varmesystemer i bygninger/2. Reaktion ved brand: A1/3. Frigivelse af farlige stoffer: INGEN/4. Tryktæthed: Ingen lækage ved 1,3 x MOP [kPa]/5. Modstandsdygtighed over for tryk: Ingen brud ved 1,69 x MOP [kPa] /6. Maksimalt driftstryk [MOP]/7. Overfladetemperatur: maks. 110 °C/8. Nominel termisk effekt/9. Termisk effekt under forskellige driftsbetingelser (karakteristisk kurve)/10. Holdbarhed/11. Modstandsdygtighed over for korrosion: ingen korrosion efter 100 timer i fugtige omgivelser/12. Modstand mod mindre påvirkning: Klasse 0

EE 1. Hooneüte süsteemid/2. Tuletundlikus: A1/3. Ohtlike ainete eraldumine: PUUDUB/4. Tihedus: 1,3-kordse maksimaalne lubatud tööüldrõhu [kPa] korral lekkek puuduvad/5. Rõhkundlikus: 1,69-kordse maksimaalne lubatud tööüldrõhu [kPa] korral radiatori purunenuse märgid puuduvad/6. Maksimaalne lubatud tööüldrõhk/7. Pinnatemperatuur: Maksimaalselt 110 °C/8. Soojusvõimsused/9. Soojusvõimsus teistsugustes tööttingimustes (karakteristlikukõver)/10. Püsivus/11. Korrosioonikindlus: Pärast 100 tundi niiskuse mõju korrosioon puudub/12. Väiksemate löökide põhjustatud mehaanilise kahjustuse kindlus: Klass 0

ES 1. Sistemas de calefacción en edificios/2. Reacción al fuego: A1/3. Liberación de sustancias peligrosas: NO HAY/4. Estanqueidad: Ninguna falta de estanqueidad en caso de presión de servicio máxima admisible multiplicada por 1,3 [kPa]/5. Resistencia a la sobrepresión: Ningunos signos de rotura del calentador en caso de presión de servicio máxima admisible multiplicada por 1,69 [kPa]/6. Presión de servicio máxima admisible/7. Temperatura superficial: 110 °C como máximo/8. Salidas de calor nominales/9. Salida de calor en condiciones de servicio diferentes (curva característica)/10. Durabilidad /11. Resistencia a la corrosión: Ausencia de corrosión tras 100 horas de exposición a la humedad/12. Resistencia a daños mecánicos causador por golpes pequeños: Clase 0

FR 1. Systèmes de chauffage dans des bâtiments/2. Réaction au feu: A1/3. Relâchement des substances dangereuses : CONFORME A LA NORME/4. Suffisance d'étanchéité : 1,3 de la suppression d'exploitation maximale [kPa]/5. Résistance contre la surpression : 1,69 de la suppression d'exploitation maximale [kPa]/6. Suppression d'ex-

plotation maximale/7. Temperature de la surface : Maximum 110 °C/8. Puissance thermique nominale/9. Puissance thermique dans des différentes conditions d'exploitation (la courbe caractéristique)/10. Résistance/11. Résistance à la corrosion: Sans corrosion après 100 h dans le milieu humide/12. Résistance contre une petite percussion: Classe 0

GB 1. Heating systems in buildings/2. Reaction to fire: A1/3. Release of dangerous substances: NONE/4. Pressure tightness: no leakage at 1,3 x MOP [kPa]/5. Resistance to pressure: no breakage at 1,69 x MOP [kPa]/6. Maximum operating pressure (MOP)/7. Surface temperature: Maximum 110 °C/8. Rated thermal outputs/9. Thermal output in different operating conditions (characteristic curve)/10. Durability as/11. Resistance against corrosion: No corrosion after 100 h humidity/12. Resistance against minor impact: Class 0

HR 1. Sustavi za grijanje u zgradama/2. Reakcija na plamen: A1/3. Oslobođanje opasnih tvari/4. Oslobođanje opasnih tvari: Bez puštanja pri 1,3 x MOP [kPa]/5. Otpornost na tlak: Bez puštanja pri 1,69 x MOP [kPa]/6. Maksimalni radni tlak (MOP)/7. Površinska temperatura: Najviše 110 °C/8. Nazivne tolnske energije/9. Toplniska energija u različitim radnim uvjetima (radna krivulja)/10. Trajnost kao/11. Otpornost na koroziju: Bez korozije nakon 100 h vlažnosti/12. Otpornost na manje udarce: Razred 0

LT 1. Pastatų šildymo sistemose/2. Reakcija į ugnį: A1/3. Pavojingų medžiagų išskyrimas: ATITINKA STANDARTĄ/4. Bandyko slėgis: 1,3 x maksimalaus darbinio slėgio [kPa]/5. Atparumas slėgiui: 1,69 x maksimalaus darbinio slėgio [kPa]/6. Maksimalus darbinis slėgis/7. Paviršiaus temperatūra: Maksimaliai 110 °C/8. Vardinė šiluminė galia/9. Šiluminė galia skirtingomis eksploatacines sąlygomis (būdingoji lygtis)/10. Atparumas/11. Atparumas korozijai: Be korozijos po 100 val. drėgnoje aplinkoje/12. Atparumas nedideliam smūkiui: Kategorija 0

LV 1. Ēku apkures sistēmas/2. Reakcija uz uguni: A1/3. Bīstamo vielu izdalīšana: NAV/4. Hermetiskums: Kad 1,3 reiz pārsniedz maksimālo pieļaujamo darba spiedienu [kPa], radiatori ir hermetiski/5. Izturība pret spiedienu: Kad 1,69 reiz pārsniedz maksimālo pieļaujamo darba spiedienu [kPa], radiatoru bojājumi nav/6. Maksimālais pieļaujams darba spiediens/7. Virsmas temperatūra: Maksimāli 110 °C/8. Siltuma atdevē/9. Siltuma atdevē esot atšķirīgu ekspluatācijas apstākļiem (karakteristiskā)/10. Izturība kā/11. Izturība pret eroziju: Nekāda erozija pēc 100 stundām mitrumā/12. Izturība pret mehāniskiem bojājumiem no mazākiem triecieniem: Klase 0

NL 1. Verwarming in gebouwen/2. Gedrag bij brand: A1/3. Vrijlating van gevaarlijke stoffen: VOLDOET AAN DE NORM/4. Druktdichtheid: 1,3 x van de maximale bedrijfsdruk [kPa]/5. Drukbestendigheid: 1,69 x van de maximale bedrijfsdruk [kPa]/6. Maximale bedrijfsdruk/7. Oppervlaktetemperatuur: maximaal 110 °C/8. Nominiaal vermogen/9. Thermisch vermogen onder verschillende bedrijfsomstandigheden (karakteristieke vergelijking)/10. Duurzaamheid/11. Weerstand tegen corrosie: Zonder corrosie na 100 u vochtigheid/12. Slagvastheid bij geringe impact: Klasse 0

PL 1. Układy grzewcze w budynkach/2. Reakcja na ogień: A1/3. Uwolnienie substancji niebezpiecznych: SPELNIŁA NORME/4. Nadciśnienie próbne: 1,3 x maksymalne ciśnienie robocze [kPa]/5. Odporność na nadciśnienie: 1,69 x maksymalne ciśnienie robocze [kPa]/6. Maksymalne ciśnienie robocze/7. Temperatura powierzchni: Maksymalnie 110 °C/8. Nominalna moc cieplna/9. Moc cieplna przy odmiennych warunkach eksploatacyjnych (równanie charakterystyczne)/10. Odporność/11. Odporność na korozję: Bez korozji po 100 godzinach w środowisku wilgotnym/12. Odporność na niewielkie uderzenia: Klasa 0

RU 1. Системы отопления в зданиях/2. Реакция на огонь: A1/3. Выделение опасных веществ: НЕТ/4. Герметичность под давлением: отсутствие утечки при 1,3 кратном максимальном допустимом рабочем избыточном давлении [кПа]/5. Устойчивость к избыточному давлению: отсутствие признаков разрыва отопительного прибора при 1,69 кратном максимальном допустимом рабочем избыточном давлении [кПа]/6. Максимальное допустимое рабочее избыточное давление/7. Температура поверхности: максимально 110 °C/8. Значения номинальной тепловой мощности/9. Тепловая мощность при различных условиях работы (характерная кривая)/10. Долговечность/11. Устойчивость к коррозии: отсутствие коррозии после 100 часов пребывания в условиях повышенной влажности/12. Устойчивость к воздействию механического повреждения незначительными ударами: Класс 0

SK 1. Tepelné systémy v budovách/2. Reakcia na oheň: A1/3. Uvolňovanie nebezpečných látok: NIE JE/4. Skúšobný pretlak: 1,3 x maximálne operačné tlaku [kPa]/5. Odolnosť proti pretlaku: 1,69 x maximálne operačné tlaku [kPa]/6. Maximálny prevádzkový tlak/7. Teplota povrchu: Maximálne 110 °C/8. Menovitý tepelný výkon/9. Tepelný výkon za odlišných prevádzkových podmienok (charakteristická rovnica)/10. Odolnosť/11. Odolnosť voči korózii: Bez korózie po 100 h vo vlhkom prostredí/12. Odolnosť voči malému nárazu: Třída 0

UA 1. Опалювальні системи в будівлях/2. Реакція на вогонь: A1/3. Виділення небезпечних речовин: НЕМАЄ/4. Герметичність: При 1,3-кратному перевищенні максимального робочого тиску [кПа] без порушень герметичності/5. Стійкість до перевищення тиску: При 1,69-кратному перевищенні максимального робочого тиску [кПа] без ознак розриву радіатора/6. Максимальний робочий тиск/7. Температура поверхні: Не більше 110 °C/8. Номинальна теплова потужність/9. Теплова потужність при різних режимах роботи (графічна характеристика)/10. Строк служби/11. Стійкість до корозії: Після дії вологості протягом 100 годин корозія відсутня/12. Стійкість до механічного пошкодження від незначних поштовхів: Клас 0

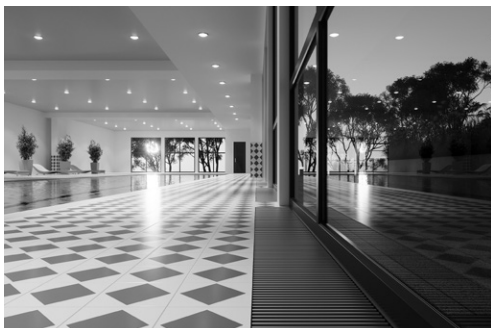

Špičkové výkony a design
Špičkové výkony a dizajn
Top performance and design
Maximale Wattleistungen und Design
Puissances d'élite et design
Максимальная мощность и дизайн

KORADO, a.s.

Bří Hubálků 869
560 02 Česká Třebová, Czech Republic
e-mail: info@korado.cz
CZ info linka (zdarma): 800 111 506
www.korado.cz

LICON HEAT s.r.o.

Průmyslová zóna Sever
Svárovská 699
463 53 Liberec, Czech Republic
e-mail: info@licon.cz
www.licon.cz

