

# KORALINE LD

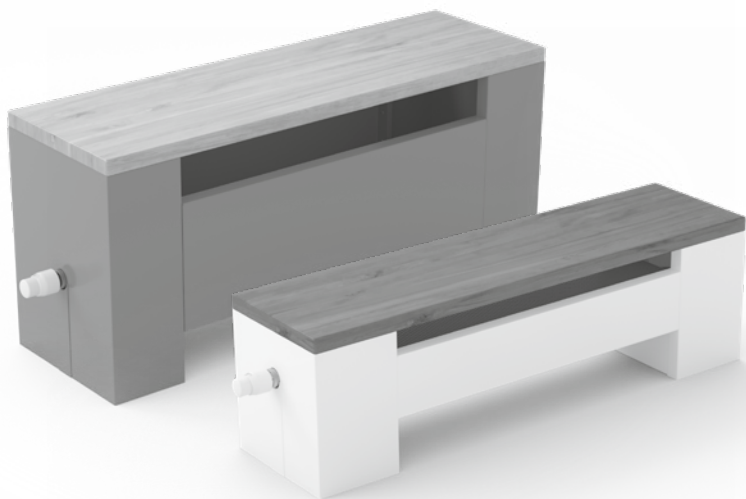

- CZ** MONTÁŽNÍ NÁVOD – stavební část
- SK** MONTÁŽNY NÁVOD – stavebná časť
- EN** ASSEMBLY INSTRUCTIONS – construction part
- DE** MONTAGEANLEITUNG – Bauteil
- FR** INSTRUCTIONS D'INSTALLATION – partie construction
- PL** INSTRUKCJA MONTAŻU – część budowlana
- RU** ИНСТРУКЦИЯ ПО МОНТАЖУ – строительная часть



member of KORADO Group

Konvektory **KORALINE s deskou** v lavicovém provedení s přirozenou konvekcí představují designové řešení vytápění interiérů, které kombinuje zdroj tepla s užžitnou plochou vhodnou i pro sezení. Jsou určeny pro instalaci na finální podlahu, zejména k proskleným plochám, francouzským oknům nebo podél obvodových stěn, kde přispívají k vytvoření příjemného vnitřního klimatu.

Díky svému konstrukčnímu řešení umožňují nejen efektivní předávání tepla do prostoru, ale současně slouží jako odkládací nebo sedací plocha. Konvektory jsou vybaveny vysoce účinným výměníkem tepla a jsou navrženy pro spolehlivý provoz v moderních otopných soustavách.

Tento montážní návod slouží jako podklad pro správnou instalaci, uvedení do provozu a údržbu konvektorů KORALINE s deskou. Obsahuje důležité technické a bezpečnostní pokyny, jejichž dodržení je nezbytné pro zajištění správné funkce a dlouhé životnosti výrobku.

## Bezpečnost

Tento montážní návod je nedílnou součástí výrobku a musí být uložen v jeho blízkosti a vždy dostupný uživateli. Před zahájením instalace je nutné, aby si všechny osoby podílející se na montáži tento návod pečlivě přečetly. Základním předpokladem bezpečné instalace a provozu je dodržování všech uvedených bezpečnostních, technických a provozních pokynů, stejně jako platných stavebních a bezpečnostních předpisů. Konvektor je určen pro instalaci na finální podlahu v interiéru. Při manipulaci, instalaci i provozu dbejte na to, aby nedošlo k jeho poškození nebo ohrožení osob. Konstrukce konvektoru může obsahovat ostré hrany – doporučujeme používat vhodné ochranné pomůcky.

Horní krycí deska je určena k běžnému užívání (např. sezení), nesmí však být nadměrně zatěžována ani mechanicky poškozována. Není dovoleno na konvektor odkládat těžké předměty nebo jej používat jiným způsobem, než pro který je určen. Nedodržení uvedených pokynů může vést ke snížení funkčnosti zařízení, jeho poškození nebo k ohrožení zdraví osob.

## Správné použití konvektoru

Lavicové konvektory KORALINE s deskou jsou určeny pro vytápění suchých, uzavřených a mrazuvzdorných interiérů kromě variant určených do vlhkého prostředí. Jsou navrženy pro instalaci na finální podlahu, zejména v obytných, administrativních a komerčních prostorech. Slouží jako zdroj tepla a současně jako užžitná plocha pro sezení nebo odkládání lehkých předmětů. Jejich použití musí odpovídat konstrukčnímu provedení a technickým parametrům výrobku.

Krycí desky z materiálu buk a dub nejsou určeny pro použití ve vlhkém prostředí. Výjimku tvoří provedení s krycí deskou z amerického ořechu, které lze při dodržení stanovených podmínek používat také ve vlhkém prostředí. Při použití krycí desky z amerického ořechu ve vlhkém prostředí doporučujeme při sezení používat ochrannou mezivrstvu (např. ručník). Přímý kontakt pokožky s povrchem desky může způsobit změny jejího povrchu.

Konvektory nejsou určeny:

- pro venkovní instalace
- pro použití v chemicky agresivním nebo korozivním prostředí
- k nadměrnému mechanickému zatěžování

Při nesprávném použití může dojít ke snížení výkonu, poškození zařízení nebo ohrožení bezpečnosti.

## Bezpečnostní pokyny

Vždy dodržujte bezpečnostní pokyny uvedené v tomto návodu. Jejich nedodržení může vést ke zranění osob, poškození zařízení nebo majetku. Konvektor mohou používat děti od 8 let a osoby se sníženými fyzickými, smyslovými nebo mentálními schopnostmi pouze pod dohledem nebo po řádném poučení o bezpečném používání. Děti si s konvektorem nesmí hrát. Děti bez dozoru nesmí provádět čištění ani údržbu zařízení. Při provozu dbejte na to, aby nebyl omezen volný průchod vzduchu. Nezakrývejte konvektor ani jeho výdechové a nasávací otvory. Mohlo by dojít ke snížení výkonu nebo poškození zařízení. Některé části konvektoru se mohou během provozu zahřívát. Vyvarujte se kontaktu s vnitřními částmi konvektoru, zejména s výměníkem tepla, kde hrozí riziko popálení. Na konvektoru neprovádějte žádné úpravy, které by mohly ovlivnit jeho funkci nebo bezpečnost. Jakékoliv zásahy a opravy smí provádět pouze odborně způsobilá osoba. Při manipulaci, instalaci i údržbě použijte vhodné ochranné pomůcky. Konstrukce konvektoru může obsahovat ostré hrany.

## Kvalifikace osob a podmínky pro instalaci

- Konvektor je dodáván jako kompletní smontovaný celek a nevyžaduje montáž jednotlivých částí. Instalace spočívá v jeho umístění na finální podlahu a připojení k otopné soustavě.
- Připojení konvektoru k otopnému systému smí provádět pouze odborně způsobilá osoba v souladu s platnými normami a předpisy. Při instalaci je nutné dodržet technické požadavky výrobce a zajistit správné napojení, odvodu vzduchu a těsnost systému.

## Ochrana před mrazem

- Konvektor chraňte před zamrznutím.
- Při použití v nevytápěných místnostech hrozí nebezpečí zamrznutí výměníku tepla.

## Správné provozní prostředí

- Konvektor je určen pro použití v interiérech, v prostředí bez rizika mechanického poškození a s dostatečným prostorem pro přirozené proudění vzduchu. Musí být instalován na stabilní, rovný a pevný podklad.
- Konvektor je určen pro provoz bez přítomnosti chemicky agresivních nebo korozivních látek. Není vhodný pro provoz v prašném prostředí nebo v prostorách s výbušnou atmosférou.
- Provedení konvektorů s krycí deskou z amerického ořechu je při dodržení stanovených podmínek možné použít také do prostor se zvýšenou vlhkostí.
- Zajistěte, aby nebyl omezen přívod a odvod vzduchu ke konvektoru. V jeho bezprostředním okolí nesmí být umístěny předměty, které by bránily správné cirkulaci vzduchu.

## Provozní podmínky výrobků z nerezové oceli AISI 316

- Provedení lavice s deskou určené do vlhkého prostředí obsahuje nerezové prvky z materiálu AISI 316, u nichž je nutné dodržovat následující provozní podmínky:
- Nerezová ocel je odolná pouze do určité koncentrace chemických látek. Doporučená maximální koncentrace volného chloru je 1 mg/l; při koncentraci nad 2 mg/l může docházet ke korozi v závislosti na době působení.
- Hodnota pH vody musí být udržována v rozmezí 7,2–7,6. Snížení pH zvyšuje agresivitu prostředí a riziko vzniku koroze.
- Rozpuštěné soli usazující se na povrchu nerezové oceli omezují přístup kyslíku a zabraňují tvorbě a regeneraci pasivní vrstvy. Elektrolyza kuchyňské soli (NaCl) může způsobit nevratné poškození nerezových materiálů.



**Detailní informace o používání výrobku a podmínkách záruky za jakost jsou uvedeny v samostatném dokumentu Návod k použití a podmínky záruky.**

# Úvod

Konvektory **KORALINE s doskou** v lavicovom vyhotovení s prirodzenou konvekciovou predstavujú dizajnové riešenie vykurovania interiérov, ktoré kombinuje zdroj tepla s úžitkovou plochou vhodnou aj na sedenie. Sú určené na inštaláciu na finálnu podlahu, najmä k preskleným plochám, francúzskym oknám alebo pozdĺž obvodových stien, kde prispievajú k vytvoreniu príjemnej vnútornej klímy.

Vďaka svojmu konštrukčnému riešeniu umožňujú nielen efektívne odovzdávanie tepla do priestoru, ale zároveň slúžia ako odkladacia alebo sedacia plocha. Konvektory sú vybavené vysoko účinným výmenníkom tepla a sú navrhnuté pre spoľahlivú prevádzku v moderných vykurovacích sústavách.

Tento montážny návod slúži ako podklad pre správnu inštaláciu, uvedenie do prevádzky a údržbu konvektorov KORALINE s doskou. Obsahuje dôležité technické a bezpečnostné pokyny, ktorých dodržiavanie je nevyhnutné na zabezpečenie správnej funkcie a dlhej životnosti výrobku.

## Bezpečnosť

Tento montážny návod je neoddeliteľnou súčasťou výrobku a musí byť uložený v jeho blízkosti a vždy dostupný používateľovi. Pred začatím inštalácie je nutné, aby si všetky osoby podieľajúce sa na montáži tento návod pozorne prečítali. Základným predpokladom bezpečnej inštalácie a prevádzky je dodržiavanie všetkých uvedených bezpečnostných, technických a prevádzkových pokynov, ako aj platných stavebných a bezpečnostných predpisov. Konvektor je určený na inštaláciu na finálnu podlahu v interiéri. Pri manipulácii, inštalácii aj prevádzke dbajte na to, aby nedošlo k jeho poškodeniu alebo ohrozeniu osôb. Konštrukcia konvektora môže obsahovať ostré hrany – odporúčame používať vhodné ochranné pomôcky.

Horná krycia doska je určená na bežné používanie (napr. sedenie), nesmie však byť nadmerne zaťažovaná ani mechanicky poškodzovaná. Nie je dovolené na konvektor odkladať ťažké predmety alebo ho používať iným spôsobom, než na aký je určený. Nedodržanie uvedených pokynov môže viesť k zníženiu funkčnosti zariadenia, jeho poškodeniu alebo k ohrozeniu zdravia osôb.

## Správne používanie konvektora

Lavicové konvektory KORALINE s doskou sú určené na vykurovanie suchých, uzavretých a mrazuvzdorných interiérov okrem variantov určených do vlhkého prostredia. Sú navrhnuté na inštaláciu na finálnu podlahu, najmä v obytných, administratívnych a komerčných priestoroch. Slúžia ako zdroj tepla a zároveň ako úžitková plocha na sedenie alebo odkladanie ľahkých predmetov. Ich použitie musí zodpovedať konštrukčnému vyhotoveniu a technickým parametrom výrobku.

Krycie dosky z materiálu buk a dub nie sú určené na použitie vo vlhkom prostredí. Výnimku tvorí vyhotovenie s krycou doskou z amerického orecha, ktoré je možné pri dodržaní stanovených podmienok používať aj vo vlhkom prostredí. Pri použití krycej dosky z amerického orecha vo vlhkom prostredí odporúčame pri sedení používať ochrannú medzivrstvu (napr. uterák). Priamy kontakt pokožky s povrchom dosky môže spôsobiť zmeny jej povrchu.

Konvektory nie sú určené:

- na vonkajšie inštalácie
- na použitie v chemicky agresívnom alebo koroziívnom prostredí
- na nadmerné mechanické zaťažovanie

Pri nesprávnom použití môže dôjsť k zníženiu výkonu, poškodeniu zariadenia alebo ohrozeniu bezpečnosti.

## Bezpečnostné pokyny

Vždy dodržiavajte bezpečnostné pokyny uvedené v tomto návode. Ich nedodržanie môže viesť k zraneniu osôb, poškodeniu zariadenia alebo majetku. Konvektor môžu používať deti od 8 rokov a osoby so zníženými fyzickými, zmyslovými alebo mentálnymi schopnosťami iba pod dohľadom alebo po riadnom poučení o bezpečnom používaní. Deti sa s konvektorom nesmú hrať. Deti bez dozoru nesmú vykonávať čistenie ani údržbu zariadenia. Počas prevádzky dbajte na to, aby nebol obmedzený voľný priechod vzduchu. Nezakrývajte konvektor ani jeho výfukové a nasávacie otvory. Mohlo by dôjsť k zníženiu výkonu alebo poškodeniu zariadenia. Niektoré časti konvektora sa môžu počas prevádzky zahrievať. Vyhnite sa kontaktu s vnútornými časťami konvektora, najmä s výmenníkom tepla, kde hrozí riziko popálenia. Na konvektore nevykonávajte žiadne úpravy, ktoré by mohli ovplyvniť jeho funkciu alebo bezpečnosť. Akékoľvek zásahy a opravy smie vykonávať iba odborne spôsobilá osoba. Pri manipulácii, inštalácii aj údržbe používajte vhodné ochranné pomôcky. Konštrukcia konvektora môže obsahovať ostré hrany.

## Kvalifikácia osôb a podmienky pre inštaláciu

- Konvektor je dodávaný ako kompletný zmontovaný celok a nevyžaduje montáž jednotlivých častí. Inštalácia spočíva v jeho umiestnení na finálnu podlahu a pripojení k vykurovacej sústave.
- Pripojenie konvektora k vykurovaciemu systému smie vykonávať iba odborne spôsobilá osoba v súlade s platnými normami a predpismi. Pri inštalácii je nutné dodržať technické požiadavky výrobcu a zabezpečiť správne napojenie, odvzdušnenie a tesnosť systému.

## Ochrana pred mrazom

- Konvektor chráňte pred zamrznutím.
- Pri použití v nevykurovaných miestnostiach hrozí nebezpečenstvo zamrznutia výmenníka tepla.

## Správne prevádzkové prostredie

- Konvektor je určený na použitie v interiéroch, v prostredí bez rizika mechanického poškodenia a s dostatočným priestorom na prirodzené prúdenie vzduchu. Musí byť inštalovaný na stabilný, rovný a pevný podklad.
- Konvektor je určený na prevádzku bez prítomnosti chemicky agresívnych alebo korozívnych látok. Nie je vhodný na prevádzku v prašnom prostredí alebo v priestoroch s výbušnou atmosférou.
- Vyhotovenie konvektorov s krycou doskou z amerického orecha je pri dodržaní stanovených podmienok možné použiť aj do priestorov so zvýšenou vlhkosťou.
- Zabezpečte, aby nebol obmedzený prívod a odvod vzduchu ku konvektoru. V jeho bezprostrednom okolí nesmú byť umiestnené predmety, ktoré by bránili správnej cirkulácii vzduchu.

## Prevádzkové podmienky výrobkov z nehrdzavejúcej ocele AISI 316

- Vyhotovenie lavice s doskou určené do vlhkého prostredia obsahuje nerezové prvky z materiálu AISI 316, pri ktorých je nutné dodržiavať nasledujúce prevádzkové podmienky:
- Nerezová oceľ je odolná iba do určitej koncentrácie chemických látok. Odporúčaná maximálna koncentrácia voľného chlóru je 1 mg/l; pri koncentrácii nad 2 mg/l môže dochádzať ku korózii v závislosti od času pôsobenia.
- Hodnota pH vody musí byť udržiavaná v rozmedzí 7,2–7,6. Zníženie pH zvyšuje agresivitu prostredia a riziko vzniku korózie.
- Rozpustené soli usadzujúce sa na povrchu nehrdzavejúcej ocele obmedzujú prístup kyslíka a zabraňujú tvorbe a regenerácii pasívnej vrstvy. Elektrolýza kuchynskej soli (NaCl) môže spôsobiť nevratné poškodenie nerezových materiálov.



**Detailné informácie o používaní výrobku a podmienkach záruky za akosť sú uvedené v samostatnom dokumente Návod na použitie a podmienky záruky.**

# Introduction

**KORALINE free-standing convectors with a bench top** and natural convection represent a design heating solution for interiors, combining a heat source with a functional surface suitable also for seating. They are intended for installation on the finished floor, especially near glazed areas, French windows or along perimeter walls, where they contribute to creating a comfortable indoor climate.

EN

Thanks to their design, they not only enable efficient heat transfer into the room, but also serve as a surface for seating or placing objects. The convectors are equipped with a highly efficient heat exchanger and are designed for reliable operation in modern heating systems.

This installation manual serves as a guide for the correct installation, commissioning and maintenance of KORALINE convectors with a bench top. It contains important technical and safety instructions, compliance with which is essential to ensure proper operation and a long service life of the product.

## Safety

This installation manual is an integral part of the product and must be stored nearby and always remain accessible to the user. Before starting installation, all persons involved in the installation must carefully read this manual. Compliance with all stated safety, technical and operating instructions, as well as applicable building and safety regulations, is the basic requirement for safe installation and operation. The convector is intended for installation on the finished floor indoors. During handling, installation and operation, care must be taken to prevent damage to the unit or injury to persons. The convector construction may contain sharp edges – the use of appropriate protective equipment is recommended.

The top cover is intended for normal use (e.g. seating), but it must not be excessively loaded or mechanically damaged. It is not permitted to place heavy objects on the convector or use it in any way other than for its intended purpose. Failure to follow these instructions may result in reduced functionality, damage to the unit or risk to personal safety.

### Correct use of the convector

KORALINE free-standing convectors with a bench top are intended for heating dry, enclosed and frost-free interiors, except for versions designed for humid environments. They are designed for installation on the finished floor, especially in residential, administrative and commercial spaces. They serve both as a heat source and as a functional surface for seating or placing light objects. Their use must correspond to the product design and technical parameters.

Bench tops made of beech and oak are not intended for use in humid environments. The exception is the version with an American walnut bench top, which may also be used in humid environments provided the specified conditions are observed. When using an American walnut bench top in humid environments, we recommend using a protective intermediate layer (e.g. a towel) when sitting. Direct skin contact with the bench top surface may cause changes to its finish.

The convectors are not intended for:

- outdoor installation
- use in chemically aggressive or corrosive environments
- excessive mechanical loading

Improper use may result in reduced performance, damage to the unit or safety risks.

## Safety instructions

Always follow the safety instructions stated in this manual. Failure to do so may result in personal injury, damage to the unit or property damage. The convector may be used by children from 8 years of age and by persons with reduced physical, sensory or mental capabilities only under supervision or after proper instruction regarding safe use. Children must not play with the convector. Cleaning and maintenance must not be carried out by children without supervision. During operation, ensure that free airflow is not obstructed. Do not cover the convector or its air outlet and inlet openings. This may lead to reduced performance or damage to the unit. Some parts of the convector may become hot during operation. Avoid contact with the internal parts of the convector, especially the heat exchanger, where there is a risk of burns. Do not make any modifications to the convector that could affect its function or safety. Any interventions and repairs may only be carried out by a qualified person. During handling, installation and maintenance, use appropriate protective equipment. The convector construction may contain sharp edges.

## Qualification requirements and installation conditions

- The convector is supplied as a complete assembled unit and does not require assembly of individual parts. Installation consists of placing it on the finished floor and connecting it to the heating system.
- Connection of the convector to the heating system may only be carried out by a qualified person in accordance with applicable standards and regulations. During installation, the manufacturer's technical requirements must be observed and correct connection, venting and system tightness must be ensured.

## Protection against frost

- Protect the convector against freezing.
- When used in unheated rooms, there is a risk of the heat exchanger freezing.

## Correct operating environment

- The convector is intended for indoor use in an environment without risk of mechanical damage and with sufficient space for natural airflow. It must be installed on a stable, level and solid surface.
- The convector is intended for operation without the presence of chemically aggressive or corrosive substances. It is not suitable for operation in dusty environments or in areas with an explosive atmosphere.
- Versions with an American walnut bench top may also be used in environments with increased humidity, provided the specified conditions are observed.
- Ensure that the air supply and air outlet of the convector are not obstructed. No objects that could prevent proper air circulation may be placed in its immediate vicinity.

## Operating conditions for products made of AISI 316 stainless steel

- The bench version with a top intended for humid environments contains stainless steel components made of AISI 316 material, for which the following operating conditions must be observed:
- Stainless steel is resistant only up to a certain concentration of chemical substances. The recommended maximum free chlorine concentration is 1 mg/l; at concentrations above 2 mg/l, corrosion may occur depending on the exposure time.
- The pH value of the water must be maintained within the range of 7.2–7.6. Lower pH values increase the aggressiveness of the environment and the risk of corrosion.
- Dissolved salts settling on the stainless steel surface restrict oxygen access and prevent the formation and regeneration of the passive layer. Electrolysis of table salt (NaCl) may cause irreversible damage to stainless steel materials.



**Detailed information on product use and warranty conditions is provided in the separate document *Operating Instructions and Warranty Conditions*.**

# Einleitung

Die Bankkonvektoren **KORALINE mit Platte** in Ausführung mit natürlicher Konvektion stellen eine design-orientierte Lösung zur Beheizung von Innenräumen dar, die eine Wärmequelle mit einer Nutzfläche kombiniert, die auch zum Sitzen geeignet ist. Sie sind für die Installation auf dem Fertigfußboden bestimmt, insbesondere an verglasten Flächen, französischen Fenstern oder entlang von Außenwänden, wo sie zur Schaffung eines angenehmen Raumklimas beitragen.

Dank ihrer konstruktiven Ausführung ermöglichen sie nicht nur eine effiziente Wärmeübertragung in den Raum, sondern dienen gleichzeitig auch als Ablage- oder Sitzfläche. Die Konvektoren sind mit einem hocheffizienten Wärmetauscher ausgestattet und für einen zuverlässigen Betrieb in modernen Heizsystemen ausgelegt.

Diese Montageanleitung dient als Grundlage für die korrekte Installation, Inbetriebnahme und Wartung der KORALINE Konvektoren mit Platte. Sie enthält wichtige technische und sicherheitsrelevante Hinweise, deren Einhaltung für die Gewährleistung der richtigen Funktion und einer langen Lebensdauer des Produkts erforderlich ist.

## Sicherheit

Diese Montageanleitung ist ein untrennbarer Bestandteil des Produkts und muss in dessen Nähe aufbewahrt sowie jederzeit für den Benutzer zugänglich sein. Vor Beginn der Installation müssen alle an der Montage beteiligten Personen diese Anleitung sorgfältig lesen. Grundvoraussetzung für eine sichere Installation und einen sicheren Betrieb ist die Einhaltung aller angegebenen Sicherheits-, Technik- und Betriebshinweise sowie der geltenden Bau- und Sicherheitsvorschriften. Der Konvektor ist für die Installation auf dem Fertigfußboden im Innenbereich bestimmt. Achten Sie bei Handhabung, Installation und Betrieb darauf, dass weder das Gerät beschädigt noch Personen gefährdet werden. Die Konstruktion des Konvektors kann scharfe Kanten enthalten – wir empfehlen die Verwendung geeigneter Schutzausrüstung.

Die obere Abdeckplatte ist für die normale Nutzung (z. B. Sitzen) bestimmt, darf jedoch nicht übermäßig belastet oder mechanisch beschädigt werden. Es ist nicht zulässig, schwere Gegenstände auf dem Konvektor abzulegen oder ihn in anderer Weise zu verwenden, als vorgesehen. Die Nichteinhaltung dieser Hinweise kann zu einer Verringerung der Funktionalität des Geräts, zu Beschädigungen oder zu Gesundheitsgefährdungen führen.

## Bestimmungsgemäße Verwendung des Konvektors

Die Bankkonvektoren KORALINE mit Platte sind für die Beheizung trockener, geschlossener und frostfreier Innenräume bestimmt, mit Ausnahme der Varianten für feuchte Umgebungen. Sie sind für die Installation auf dem Fertigfußboden vorgesehen, insbesondere in Wohn-, Verwaltungs- und Gewerberäumen. Sie dienen als Wärmequelle und gleichzeitig als Nutzfläche zum Sitzen oder zum Ablegen leichter Gegenstände. Ihre Verwendung muss der konstruktiven Ausführung und den technischen Parametern des Produkts entsprechen.

Abdeckplatten aus Buche und Eiche sind nicht für den Einsatz in feuchter Umgebung bestimmt. Eine Ausnahme bilden Ausführungen mit Abdeckplatte aus amerikanischem Nussbaum, die unter Einhaltung der festgelegten Bedingungen auch in feuchter Umgebung verwendet werden können. Bei Verwendung der Abdeckplatte aus amerikanischem Nussbaum in feuchter Umgebung empfehlen wir beim Sitzen die Verwendung einer Schutzschicht (z. B. eines Handtuchs). Der direkte Hautkontakt mit der Oberfläche der Platte kann Veränderungen der Oberfläche verursachen.

Die Konvektoren sind nicht bestimmt für:

- Außeninstallationen
- die Verwendung in chemisch aggressiver oder korrosiver Umgebung
- übermäßige mechanische Belastung

Bei unsachgemäßer Verwendung kann es zu Leistungsverlusten, Beschädigungen des Geräts oder Sicherheitsrisiken kommen.

## Sicherheitshinweise

Beachten Sie stets die in dieser Anleitung aufgeführten Sicherheitshinweise. Deren Nichteinhaltung kann zu Verletzungen von Personen sowie zu Schäden am Gerät oder Eigentum führen. Der Konvektor darf von Kindern ab 8 Jahren sowie von Personen mit eingeschränkter körperlicher, sensorischer oder geistiger Fähigkeiten nur unter Aufsicht oder nach entsprechender Einweisung in die sichere Verwendung benutzt werden. Kinder dürfen nicht mit dem Konvektor spielen. Reinigung und Wartung dürfen von Kindern nicht ohne Aufsicht durchgeführt werden. Achten Sie während des Betriebs darauf, dass die freie Luftzirkulation nicht eingeschränkt wird. Decken Sie weder den Konvektor noch dessen Luftauslass- oder Ansaugöffnungen ab. Dies könnte zu einer Verringerung der Leistung oder zu Schäden am Gerät führen. Einige Teile des Konvektors können sich während des Betriebs erwärmen. Vermeiden Sie den Kontakt mit den inneren Teilen des Konvektors, insbesondere mit dem Wärmetauscher, da Verbrennungsgefahr besteht. Nehmen Sie keine Veränderungen am Konvektor vor, die seine Funktion oder Sicherheit beeinträchtigen könnten. Jegliche Eingriffe und Reparaturen dürfen nur von fachkundigem Personal durchgeführt werden. Verwenden Sie bei Handhabung, Installation und Wartung geeignete Schutzausrüstung. Die Konstruktion des Konvektors kann scharfe Kanten enthalten.

DE

## Qualifikation der Personen und Bedingungen für die Installation

- Der Konvektor wird als komplett montierte Einheit geliefert und erfordert keine Montage einzelner Teile. Die Installation besteht aus der Platzierung auf dem Fertigfußboden und dem Anschluss an das Heizsystem.
- Der Anschluss des Konvektors an das Heizsystem darf nur durch eine fachkundige Person gemäß den geltenden Normen und Vorschriften erfolgen. Bei der Installation sind die technischen Anforderungen des Herstellers einzuhalten sowie der korrekte Anschluss, die Entlüftung und die Dichtheit des Systems sicherzustellen.

## Frostschutz

- Schützen Sie den Konvektor vor Frost.
- Bei Verwendung in unbeheizten Räumen besteht die Gefahr des Einfrierens des Wärmetauschers.

## Geeignete Betriebsumgebung

- Der Konvektor ist für den Einsatz in Innenräumen bestimmt, in einer Umgebung ohne Risiko mechanischer Beschädigungen und mit ausreichend Platz für die natürliche Luftzirkulation. Er muss auf einem stabilen, ebenen und festen Untergrund installiert werden.
- Der Konvektor ist für den Betrieb ohne chemisch aggressive oder korrosive Stoffe bestimmt. Er ist nicht für den Einsatz in staubiger Umgebung oder in Räumen mit explosionsfähiger Atmosphäre geeignet.
- Die Ausführung der Konvektoren mit Abdeckplatte aus amerikanischem Nussbaum kann unter Einhaltung der festgelegten Bedingungen auch in Räumen mit erhöhter Luftfeuchtigkeit verwendet werden.
- Stellen Sie sicher, dass Zu- und Abluft des Konvektors nicht eingeschränkt werden. In unmittelbarer Nähe dürfen sich keine Gegenstände befinden, die die korrekte Luftzirkulation behindern.

## Betriebsbedingungen für Produkte aus Edelstahl AISI 316

- Die Ausführung der Bank mit Platte für feuchte Umgebungen enthält Edelstahlelemente aus Material AISI 316, bei denen folgende Betriebsbedingungen einzuhalten sind:
- Edelstahl ist nur bis zu einer bestimmten Konzentration chemischer Stoffe beständig. Die empfohlene maximale Konzentration von freiem Chlor beträgt 1 mg/l; bei Konzentrationen über 2 mg/l kann es abhängig von der Einwirkungsdauer zu Korrosion kommen.
- Der pH-Wert des Wassers muss im Bereich von 7,2–7,6 gehalten werden. Eine Absenkung des pH-Wertes erhöht die Aggressivität der Umgebung und das Risiko von Korrosion.
- Gelöste Salze, die sich auf der Oberfläche des Edelstahls ablagern, schränken den Zugang von Sauerstoff ein und verhindern die Bildung sowie Regeneration der Passivschicht. Die Elektrolyse von Kochsalz (NaCl) kann irreversible Schäden an Edelstahlmaterialien verursachen.



**Detaillierte Informationen zur Verwendung des Produkts und zu den Garantiebedingungen sind in einem separaten Dokument „Bedienungsanleitung und Garantiebedingungen“ aufgeführt.**

# Introduction

Les convecteurs **KORALINE avec plateau** en version banc à convection naturelle représentent une solution design pour le chauffage des intérieurs, combinant une source de chaleur avec une surface fonctionnelle adaptée également à l'assise. Ils sont conçus pour une installation sur sol fini, notamment le long des surfaces vitrées, des portes-fenêtres ou des murs périphériques, où ils contribuent à créer un climat intérieur agréable.

Grâce à leur conception, ils permettent non seulement une transmission efficace de la chaleur dans l'espace, mais servent également de surface de rangement ou d'assise. Les convecteurs sont équipés d'un échangeur de chaleur haute performance et sont conçus pour un fonctionnement fiable dans les systèmes de chauffage modernes.

FR

Cette notice de montage sert de base pour l'installation correcte, la mise en service et l'entretien des convecteurs KORALINE avec plateau. Elle contient des consignes techniques et de sécurité importantes, dont le respect est indispensable pour garantir le bon fonctionnement et la longue durée de vie du produit.

## Sécurité

Cette notice de montage fait partie intégrante du produit et doit être conservée à proximité de celui-ci et toujours accessible à l'utilisateur. Avant de commencer l'installation, toutes les personnes participant au montage doivent lire attentivement cette notice. Le respect de toutes les consignes de sécurité, techniques et d'exploitation ainsi que des réglementations de construction et de sécurité en vigueur constitue la condition essentielle pour une installation et un fonctionnement sûrs. Le convecteur est destiné à une installation sur sol fini en intérieur. Lors de la manipulation, de l'installation et du fonctionnement, veillez à éviter tout dommage du produit ou tout risque pour les personnes. La construction du convecteur peut comporter des arêtes vives – nous recommandons l'utilisation d'équipements de protection appropriés.

Le plateau supérieur est destiné à un usage courant (par ex. assise), mais ne doit pas être soumis à une surcharge ni à des dommages mécaniques. Il est interdit de déposer des objets lourds sur le convecteur ou de l'utiliser d'une manière autre que celle prévue. Le non-respect de ces consignes peut entraîner une diminution des performances de l'appareil, son endommagement ou un risque pour la santé des personnes.

## Utilisation correcte du convecteur

Les convecteurs bancs KORALINE avec plateau sont destinés au chauffage d'intérieurs secs, fermés et hors gel, à l'exception des variantes conçues pour les environnements humides. Ils sont prévus pour une installation sur sol fini, notamment dans les espaces résidentiels, administratifs et commerciaux. Ils servent de source de chaleur et en même temps de surface fonctionnelle pour s'asseoir ou déposer des objets légers. Leur utilisation doit correspondre à la conception et aux paramètres techniques du produit.

Les plateaux en hêtre et en chêne ne sont pas destinés à une utilisation dans des environnements humides. Une exception est constituée par la version avec plateau en noyer américain, qui peut également être utilisée dans des environnements humides dans le respect des conditions prescrites. Lors de l'utilisation du plateau en noyer américain dans un environnement humide, nous recommandons d'utiliser une couche de protection intermédiaire (par ex. une serviette) lors de l'assise. Le contact direct de la peau avec la surface du plateau peut entraîner des modifications de son aspect.

Les convecteurs ne sont pas destinés :

- aux installations extérieures
- à une utilisation dans des environnements chimiquement agressifs ou corrosifs
- à des sollicitations mécaniques excessives

Une utilisation incorrecte peut entraîner une diminution des performances, des dommages à l'appareil ou des risques pour la sécurité.

## Consignes de sécurité

Respectez toujours les consignes de sécurité indiquées dans cette notice. Leur non-respect peut entraîner des blessures, des dommages matériels ou des dommages à l'appareil. Le convecteur peut être utilisé par des enfants à partir de 8 ans ainsi que par des personnes aux capacités physiques, sensorielles ou mentales réduites uniquement sous surveillance ou après avoir reçu des instructions concernant une utilisation sûre. Les enfants ne doivent pas jouer avec le convecteur. Le nettoyage et l'entretien ne doivent pas être effectués par des enfants sans surveillance. Pendant le fonctionnement, veillez à ne pas entraver la libre circulation de l'air. Ne couvrez pas le convecteur ni ses ouvertures d'aspiration et de soufflage. Cela pourrait entraîner une diminution des performances ou endommager l'appareil. Certaines parties du convecteur peuvent chauffer pendant le fonctionnement. Évitez tout contact avec les parties internes du convecteur, en particulier avec l'échangeur de chaleur, où il existe un risque de brûlure. N'effectuez aucune modification du convecteur susceptible d'affecter son fonctionnement ou sa sécurité. Toute intervention ou réparation doit être réalisée uniquement par une personne qualifiée. Lors de la manipulation, de l'installation et de l'entretien, utilisez des équipements de protection appropriés. La construction du convecteur peut comporter des arêtes vives.

FR

## Qualification des personnes et conditions d'installation

- Le convecteur est livré sous forme d'un ensemble entièrement assemblé et ne nécessite aucun montage de pièces individuelles. L'installation consiste à le positionner sur le sol fini et à le raccorder au système de chauffage.
- Le raccordement du convecteur au système de chauffage doit être effectué uniquement par une personne qualifiée, conformément aux normes et réglementations en vigueur. Lors de l'installation, il est nécessaire de respecter les exigences techniques du fabricant et d'assurer un raccordement correct, la purge de l'air et l'étanchéité du système.

## Protection contre le gel

- Protégez le convecteur contre le gel.
- En cas d'utilisation dans des locaux non chauffés, il existe un risque de gel de l'échangeur de chaleur.

## Environnement de fonctionnement approprié

- Le convecteur est destiné à une utilisation en intérieur, dans un environnement sans risque de dommages mécaniques et disposant d'un espace suffisant pour la circulation naturelle de l'air. Il doit être installé sur une surface stable, plane et solide.
- Le convecteur est conçu pour fonctionner sans présence de substances chimiquement agressives ou corrosives. Il ne convient pas à une utilisation dans des environnements poussiéreux ou dans des locaux présentant une atmosphère explosive.
- Les versions de convecteurs avec plateau en noyer américain peuvent également être utilisées dans des espaces à humidité élevée, sous réserve du respect des conditions prescrites.
- Veillez à ce que l'arrivée et l'évacuation de l'air du convecteur ne soient pas obstruées. Aucun objet susceptible d'empêcher la bonne circulation de l'air ne doit être placé à proximité immédiate du convecteur.

## Conditions de fonctionnement des produits en acier inoxydable AISI 316

- La version banc avec plateau destinée aux environnements humides contient des éléments en acier inoxydable AISI 316 pour lesquels les conditions de fonctionnement suivantes doivent être respectées :
- L'acier inoxydable n'est résistant qu'à une certaine concentration de substances chimiques. La concentration maximale recommandée de chlore libre est de 1 mg/l ; à des concentrations supérieures à 2 mg/l, une corrosion peut apparaître selon la durée d'exposition.
- La valeur du pH de l'eau doit être maintenue entre 7,2 et 7,6. Une diminution du pH augmente l'agressivité du milieu et le risque de corrosion.
- Les sels dissous se déposant sur la surface de l'acier inoxydable limitent l'accès de l'oxygène et empêchent la formation et la régénération de la couche passive. L'électrolyse du sel de cuisine (NaCl) peut provoquer des dommages irréversibles aux matériaux inoxydables.



**Des informations détaillées sur l'utilisation du produit et les conditions de garantie sont indiquées dans le document séparé Notice d'utilisation et conditions de garantie.**

# Wstęp

Konwektory **KORALINE z płytą w wersji ławkowej** z konwekcją naturalną stanowią designerskie rozwiązanie ogrzewania wnętrz, które łączy źródło ciepła z powierzchnią użytkową odpowiednią również do siedzenia. Przeznaczone są do montażu na gotowej podłodze, szczególnie przy przeszkleniach, oknach francuskich lub wzdłuż ścian zewnętrznych, gdzie przyczyniają się do stworzenia komfortowego klimatu wewnętrznego.

Dzięki swojej konstrukcji umożliwiają nie tylko efektywne przekazywanie ciepła do pomieszczenia, ale jednocześnie służą jako powierzchnia do odkładania przedmiotów lub siedzenia. Konwektory wyposażone są w wysokowydajny wymiennik ciepła i zostały zaprojektowane z myślą o niezawodnej pracy w nowoczesnych instalacjach grzewczych.

Niniejsza instrukcja montażu stanowi podstawę prawidłowego montażu, uruchomienia oraz konserwacji konwektorów KORALINE z płytą. Zawiera ważne wskazówki techniczne i bezpieczeństwa, których przestrzeganie jest niezbędne dla zapewnienia prawidłowego działania oraz długiej żywotności produktu.

PL

## Bezpieczeństwo

Niniejsza instrukcja montażu stanowi integralną część produktu i musi być przechowywana w jego pobliżu oraz zawsze dostępna dla użytkownika. Przed rozpoczęciem montażu wszystkie osoby uczestniczące w instalacji powinny dokładnie zapoznać się z niniejszą instrukcją. Podstawowym warunkiem bezpiecznego montażu i eksploatacji jest przestrzeganie wszystkich podanych wskazówek bezpieczeństwa, technicznych i eksploatacyjnych, a także obowiązujących przepisów budowlanych i bezpieczeństwa. Konwektor przeznaczony jest do montażu na gotowej podłodze we wnętrzach. Podczas transportu, montażu oraz użytkowania należy zadbać o to, aby nie doszło do jego uszkodzenia ani zagrożenia dla osób. Konstrukcja konwektora może zawierać ostre krawędzie – zaleca się stosowanie odpowiednich środków ochrony osobistej.

Górna płyta osłonowa przeznaczona jest do standardowego użytkowania (np. siedzenia), jednak nie może być nadmiernie obciążana ani uszkodzana mechanicznie. Nie wolno odkładać na konwektor ciężkich przedmiotów ani używać go w sposób niezgodny z przeznaczeniem. Nieprzestrzeganie powyższych zaleceń może prowadzić do obniżenia funkcjonalności urządzenia, jego uszkodzenia lub zagrożenia dla zdrowia osób.

## Prawidłowe użytkowanie konwektora

Konwektory ławkowe KORALINE z płytą przeznaczone są do ogrzewania suchych, zamkniętych i zabezpieczonych przed mrozem wnętrz, z wyjątkiem wersji przeznaczonych do środowisk wilgotnych. Zostały zaprojektowane do montażu na gotowej podłodze, szczególnie w pomieszczeniach mieszkalnych, biurowych i komercyjnych. Służą jako źródło ciepła oraz jednocześnie jako powierzchnia użytkowa do siedzenia lub odkładania lekkich przedmiotów. Ich użytkowanie musi być zgodne z konstrukcją i parametrami technicznymi produktu.

Płyty osłonowe wykonane z drewna bukowego i dębowego nie są przeznaczone do stosowania w środowiskach wilgotnych. Wyjątek stanowi wersja z płytą osłonową z orzecha amerykańskiego, która przy zachowaniu określonych warunków może być również stosowana w środowiskach wilgotnych. W przypadku stosowania płyty osłonowej z orzecha amerykańskiego w środowisku wilgotnym zalecamy stosowanie warstwy ochronnej podczas siedzenia (np. ręcznika). Bezpośredni kontakt skóry z powierzchnią płyty może powodować zmiany jej powierzchni.

Konwektory nie są przeznaczone do:

- montażu na zewnątrz
- stosowania w środowisku chemicznie agresywnym lub korozyjnym
- nadmiernego obciążania mechanicznego

Nieprawidłowe użytkowanie może prowadzić do obniżenia wydajności, uszkodzenia urządzenia lub zagrożenia bezpieczeństwa.

## Wskazówki bezpieczeństwa

Należy zawsze przestrzegać wskazówek bezpieczeństwa podanych w niniejszej instrukcji. Ich nieprzestrzeżenie może prowadzić do obrażeń osób, uszkodzenia urządzenia lub mienia. Konwektor może być użytkowany przez dzieci od 8 roku życia oraz osoby o ograniczonych zdolnościach fizycznych, sensorycznych lub umysłowych wyłącznie pod nadzorem lub po odpowiednim przeszkoleniu w zakresie bezpiecznego użytkowania. Dzieci nie mogą bawić się konwektorem. Dzieci bez nadzoru nie mogą wykonywać czyszczenia ani konserwacji urządzenia. Podczas pracy należy zadbać o to, aby swobodny przepływ powietrza nie był ograniczony. Nie zakrywać konwektora ani jego otworów nawiewnych i zasysających. Może to prowadzić do obniżenia wydajności lub uszkodzenia urządzenia. Niektóre części konwektora mogą nagrzewać się podczas pracy. Należy unikać kontaktu z wewnętrznymi częściami konwektora, szczególnie z wymiennikiem ciepła, gdzie istnieje ryzyko poparzenia. Nie wykonywać żadnych modyfikacji konwektora, które mogłyby wpłynąć na jego działanie lub bezpieczeństwo. Wszelkie ingerencje i naprawy mogą być wykonywane wyłącznie przez osoby posiadające odpowiednie kwalifikacje. Podczas transportu, montażu i konserwacji należy stosować odpowiednie środki ochrony osobistej. Konstrukcja konwektora może zawierać ostre krawędzie.

## Kwalifikacje osób i warunki instalacji

- Konwektor dostarczany jest jako kompletny, zmontowany produkt i nie wymaga montażu poszczególnych części. Instalacja polega na ustawieniu go na gotowej podłodze i podłączeniu do instalacji grzewczej.
- Podłączenie konwektora do instalacji grzewczej może wykonywać wyłącznie osoba posiadająca odpowiednie kwalifikacje zgodnie z obowiązującymi normami i przepisami. Podczas instalacji należy przestrzegać wymagań technicznych producenta oraz zapewnić prawidłowe podłączenie, odpowietrzenie i szczelność systemu.

## Ochrona przed zamarzaniem

- Konwektor należy chronić przed zamarznięciem.
- W przypadku zastosowania w nieogrzewanych pomieszczeniach istnieje ryzyko zamarznięcia wymiennika ciepła.

## Prawidłowe środowisko pracy

- Konwektor przeznaczony jest do stosowania we wnętrzach, w środowisku bez ryzyka uszkodzeń mechanicznych oraz z odpowiednią przestrzenią umożliwiającą naturalny przepływ powietrza. Musi być zamontowany na stabilnym, równym i trwałym podłożu.
- Konwektor przeznaczony jest do pracy bez obecności substancji chemicznie agresywnych lub korozyjnych. Nie jest odpowiadni do pracy w środowisku zapyłonym ani w pomieszczeniach z atmosferą wybuchową.
- Wersje konwektorów z płytą osłonową z orzecha amerykańskiego mogą być, przy zachowaniu określonych warunków, stosowane również w pomieszczeniach o podwyższonej wilgotności.
- Należy zapewnić swobodny dopływ i odpływ powietrza do konwektora. W jego bezpośrednim otoczeniu nie mogą znajdować się przedmioty utrudniające prawidłową cyrkulację powietrza.

## Warunki eksploatacji produktów ze stali nierdzewnej AISI 316

- Wersja ławki z płytą przeznaczoną do środowisk wilgotnych zawiera elementy ze stali nierdzewnej AISI 316, dla których należy przestrzegać następujących warunków eksploatacji:
- Stal nierdzewna jest odporna tylko do określonego stężenia substancji chemicznych. Zalecane maksymalne stężenie wolnego chloru wynosi 1 mg/l; przy stężeniu powyżej 2 mg/l może dochodzić do korozji w zależności od czasu oddziaływania.
- Wartość pH wody musi być utrzymywana w zakresie 7,2–7,6. Obniżenie wartości pH zwiększa agresywność środowiska oraz ryzyko powstawania korozji.
- Rozpuszczone sole osadzające się na powierzchni stali nierdzewnej ograniczają dostęp tlenu i uniemożliwiają tworzenie oraz regenerację warstwy pasywnej. Elektroliza soli kuchennej (NaCl) może powodować nieodwracalne uszkodzenia materiałów nierdzewnych.



**Szczegółowe informacje dotyczące użytkowania produktu oraz warunków gwarancji jakości zawarte są w oddzielnym dokumencie Instrukcja użytkowania i warunki gwarancji.**

# Введение

Конвекторы **KORALINE с панелью в исполнении скамьи** с естественной конвекцией представляют собой дизайнерское решение для отопления интерьеров, сочетающее источник тепла с полезной поверхностью, пригодной также для сидения. Они предназначены для установки на чистовой пол, прежде всего у остеклённых поверхностей, французских окон или вдоль наружных стен, где способствуют созданию комфортного внутреннего климата.

Благодаря своей конструкции они обеспечивают не только эффективную передачу тепла в помещение, но одновременно служат поверхностью для размещения предметов или сидения. Конвекторы оснащены высокоэффективным теплообменником и разработаны для надёжной работы в современных отопительных системах. Данная инструкция по монтажу служит руководством для правильной установки, ввода в эксплуатацию и обслуживания конвекторов KORALINE с панелью. Она содержит важные технические указания и требования безопасности, соблюдение которых необходимо для обеспечения правильной работы и длительного срока службы изделия.

## Безопасность

Данная инструкция по монтажу является неотъемлемой частью изделия и должна храниться рядом с ним и быть всегда доступной пользователю. Перед началом установки все лица, участвующие в монтаже, обязаны внимательно ознакомиться с данной инструкцией. Основным условием безопасной установки и эксплуатации является соблюдение всех приведённых требований безопасности, технических и эксплуатационных указаний, а также действующих строительных норм и правил безопасности. Конвектор предназначен для установки на чистовой пол внутри помещений. При транспортировке, монтаже и эксплуатации необходимо следить за тем, чтобы не допустить повреждения изделия или угрозы для людей. Конструкция конвектора может содержать острые кромки — рекомендуется использовать соответствующие средства индивидуальной защиты.

Верхняя декоративная панель предназначена для обычного использования (например, для сидения), однако не должна подвергаться чрезмерным нагрузкам или механическим повреждениям. Не допускается размещать на конвекторе тяжёлые предметы или использовать его не по назначению. Несоблюдение указанных требований может привести к снижению функциональности устройства, его повреждению или угрозе для здоровья людей.

## Правильное использование конвектора

Конвекторы-скамьи KORALINE с панелью предназначены для отопления сухих, закрытых и защищённых от замерзания помещений, за исключением вариантов, предназначенных для влажной среды. Они разработаны для установки на чистовой пол, главным образом в жилых, административных и коммерческих помещениях. Они служат источником тепла и одновременно полезной поверхностью для сидения или размещения лёгких предметов. Их использование должно соответствовать конструктивному исполнению и техническим параметрам изделия.

Панели из бука и дуба не предназначены для использования во влажной среде. Исключение составляет исполнение с панелью из американского ореха, которое при соблюдении установленных условий может использоваться также во влажной среде. При использовании панели из американского ореха во влажной среде рекомендуется применять защитный промежуточный слой при сидении (например, полотенце). Прямой контакт кожи с поверхностью панели может вызвать изменения её поверхности.

Конвекторы не предназначены:

- для наружной установки
- для использования в химически агрессивной или коррозионной среде
- для чрезмерных механических нагрузок

Неправильное использование может привести к снижению производительности, повреждению устройства или угрозе безопасности.

## Указания по безопасности

Всегда соблюдайте указания по безопасности, приведённые в данной инструкции. Их несоблюдение может привести к травмам людей, повреждению оборудования или имущества. Конвектор могут использовать дети старше 8 лет и лица с ограниченными физическими, сенсорными или умственными способностями только под присмотром или после надлежащего инструктажа по безопасному использованию. Детям запрещается играть с конвектором. Дети без присмотра не должны выполнять очистку или техническое обслуживание устройства. Во время эксплуатации следите за тем, чтобы не был ограничен свободный проход воздуха. Не накрывайте конвектор и не перекрывайте его выпускные и впускные отверстия. Это может привести к снижению производительности или повреждению устройства. Некоторые части конвектора во время работы могут нагреваться. Избегайте контакта с внутренними частями конвектора, особенно с теплообменником, где существует риск ожога. Не вносите в конструкцию конвектора изменения, которые могут повлиять на его работу или безопасность. Любые вмешательства и ремонт могут выполняться только квалифицированным специалистом. При транспортировке, монтаже и обслуживании используйте соответствующие средства индивидуальной защиты. Конструкция конвектора может содержать острые кромки.

## Квалификация персонала и условия установки

- Конвектор поставляется как полностью собранное изделие и не требует сборки отдельных частей. Установка заключается в размещении его на чистовом полу и подключении к системе отопления.
- Подключение конвектора к отопительной системе может выполнять только квалифицированный специалист в соответствии с действующими нормами и правилами. При установке необходимо соблюдать технические требования производителя и обеспечить правильное подключение, удаление воздуха и герметичность системы.

RU

## Защита от замерзания

- Защищайте конвектор от замерзания.
- При использовании в неотапливаемых помещениях существует опасность замерзания теплообменника.

## Правильные условия эксплуатации

- Конвектор предназначен для использования внутри помещений, в среде без риска механических повреждений и с достаточным пространством для естественной циркуляции воздуха. Он должен быть установлен на устойчивое, ровное и прочное основание.
- Конвектор предназначен для эксплуатации в среде без химически агрессивных или коррозионных веществ. Он не подходит для эксплуатации в запылённой среде или в помещениях со взрывоопасной атмосферой.
- Исполнение конвекторов с декоративной панелью из американского ореха при соблюдении установленных условий может использоваться также в помещениях с повышенной влажностью.
- Необходимо обеспечить свободный приток и отвод воздуха к конвектору. В непосредственной близости от него не должны находиться предметы, препятствующие правильной циркуляции воздуха.

## Условия эксплуатации изделий из нержавеющей стали AISI 316

- Исполнение скамьи с панелью, предназначенное для влажной среды, содержит элементы из нержавеющей стали AISI 316, при эксплуатации которых необходимо соблюдать следующие условия:
- Нержавеющая сталь устойчива только до определённой концентрации химических веществ. Рекомендуемая максимальная концентрация свободного хлора составляет 1 мг/л; при концентрации выше 2 мг/л возможно возникновение коррозии в зависимости от времени воздействия.
- Значение pH воды должно поддерживаться в диапазоне 7,2–7,6. Снижение pH повышает агрессивность среды и риск возникновения коррозии.
- Растворённые соли, оседающие на поверхности нержавеющей стали, ограничивают доступ кислорода и препятствуют образованию и восстановлению пассивного слоя. Электролиз поваренной соли (NaCl) может вызвать необратимое повреждение нержавеющей стали.



**Подробная информация об использовании изделия и условиях гарантии качества приведена в отдельном документе «Инструкция по эксплуатации и условия гарантии».**

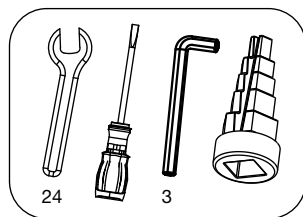
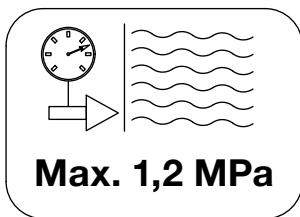
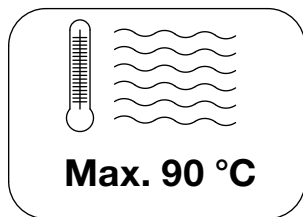

**CZ Obsah standardní dodávky SK Obsah štandardnej dodávky**  
**EN Standard contents DE Inhalt der Standardlieferung**  
**FR Contenu d'une livraison standard PL Zakres standardowej dostawy**  
**RU Состав стандартной поставки**

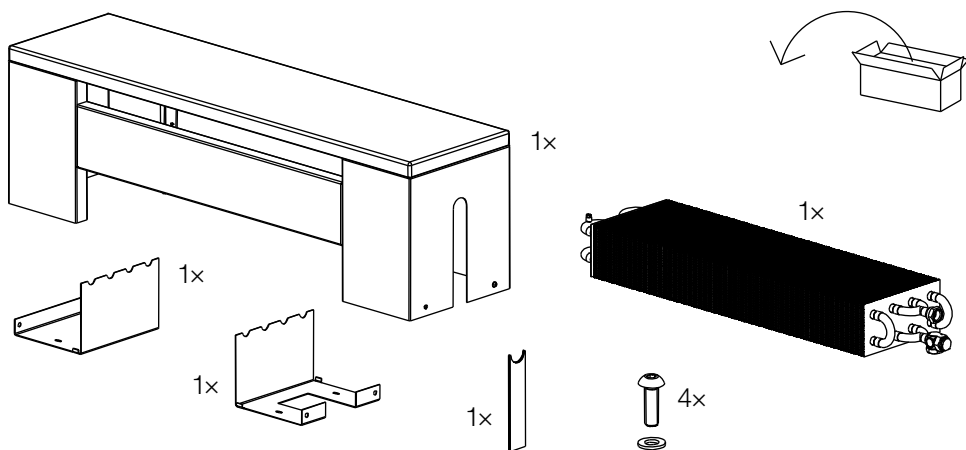

**CZ Standardní příslušenství – montáž SK Štandardné príslušenstvo – montáž**  
**EN Standard accessories – installation DE Standardzubehör – Montage**  
**FR Accessoires standards – montage PL Akcesoria standardowe – montaż**  
**RU Стандартные аксессуары – монтаж**

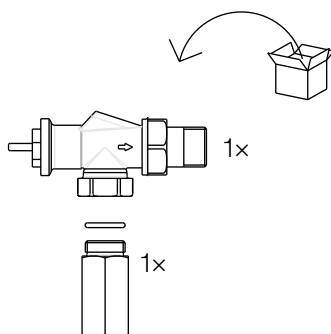

# Montáž

Konvektor je dodáván jako kompletní smontovaný celek. Instalace spočívá v jeho správném umístění na finální podlahu a připojení k otopné soustavě. Při manipulaci s konvektorem dbejte na zvýšenou opatrnost s ohledem na jeho hmotnost a rozměry.

Pro instalaci doporučujeme účast minimálně dvou osob. Zabraňte poškození krycí desky a povrchové úpravy. Konvektor umístěte na rovný, pevný a stabilní podklad tak, aby byla zajištěna jeho vodorovná poloha. Při instalaci musí být zachován dostatečný prostor pro přirozenou cirkulaci vzduchu. Konvektor instalujte v požadované poloze, zpravidla podél obvodové stěny nebo prosklené plochy. Umístění musí umožňovat volný přívod a odvod vzduchu a nesmí být omezeno nábytkem ani jinými překážkami. Po umístění konvektoru proveďte připojení k otopné soustavě dle technické dokumentace. Po připojení zkontrolujte těsnost všech spojů a proveďte odvodušnění výměníku tepla.

## Údržba, servis a čištění

Údržbu a servis konvektoru smí provádět pouze osoba obeznamovaná s jeho funkcí. Jakékoliv zásahy do zařízení musí být prováděny odborně způsobilou osobou. Konvektor je nutné pravidelně kontrolovat a udržovat v čistotě, aby byla zachována jeho správná funkce a výkon. Prach a nečistoty z prostoru výměníku tepla odstraňujte pomocí vysavače, měkkého kartáče nebo štětce. Dbejte na to, aby nedošlo k poškození lamel výměníku.

Vnější části konvektoru a krycí desku čistěte měkkým hadříkem, případně mírně navlhčeným s použitím jemného neagresivního čistícího prostředku. Nepoužívejte abrazivní prostředky, rozpouštědla ani agresivní chemikálie, které by mohly poškodit povrchovou úpravu nebo materiál. Dbejte na to, aby do vnitřního prostoru konvektoru nevnikla voda. Po čištění musí být všechny části suché a správně usazené. Krycí deska musí zůstat volná a nesmí být zakryta předměty, které by omezovaly proudění vzduchu. Konvektor pravidelně odvodušňujte dle potřeby. Na zařízení neprovádějte žádné úpravy, které by mohly ovlivnit jeho funkci nebo bezpečnost.

Pro zachování funkčních a estetických vlastností dřevěné krycí desky doporučujeme pravidelné ošetření jejího povrchu vhodným olejem.

## Poruchy zařízení

V případě poruchy konvektoru nejprve zkontrolujte níže uvedené body. Pokud se poruchu nepodaří odstranit, obraťte se na odborný servis nebo výrobce. Jakékoliv zásahy do zařízení smí provádět pouze odborně způsobilá osoba.

### Konvektor netopí / má nízký výkon

- Výměník není odvodušněn – proveďte odvodušnění.
- Nedostatečný průtok topné vody – zkontrolujte nastavení regulačních prvků otopné soustavy.
- Nízká teplota topné vody – zkontrolujte nastavení zdroje tepla.
- Vnitřní prostor konvektoru je znečištěn – proveďte čištění.
- Konvektor je zakryt nebo je omezen průtok vzduchu – odstraňte překážky.

### Únik vody z konvektoru

- Netěsné připojení k otopné soustavě – zkontrolujte a dotáhněte spoje.
- Poškození výměníku v důsledku zamrznutí, montáže, nebo transportu – kontaktujte servis.
- Netěsnost výměníku – špatné pájení – kontaktujte servis.

Pokud nezjistíte příčinu poruchy, obraťte se na prodejce nebo výrobce konvektoru. Na netěsnosti vzniklé v důsledku nesprávné montáže se nevztahuje záruka výrobce.

# Montáž

Konvektor je dodávaný ako kompletný zmontovaný celok. Inštalácia spočíva v jeho správnom umiestnení na finálnu podlahu a pripojení k vykurovacej sústave. Pri manipulácii s konvektorom dbajte na zvýšenú opatnosť vzhľadom na jeho hmotnosť a rozmery.

Na inštaláciu odporúčame účasť minimálne dvoch osôb. Zabráňte poškodeniu krycej dosky a povrchovej úpravy. Konvektor umiestnite na rovný, pevný a stabilný podklad tak, aby bola zabezpečená jeho vodorovná poloha. Pri inštalácii musí byť zachovaný dostatočný priestor na prirodzenú cirkuláciu vzduchu. Konvektor inštalujte v požadovanej polohe, spravidla pozdĺž obvodovej steny alebo presklenej plochy. Umiestnenie musí umožňovať voľný prívod a odvod vzduchu a nesmie byť obmedzené nábytkom ani inými prekážkami. Po umiestnení konvektora vykonajte pripojenie k vykurovacej sústave podľa technickej dokumentácie. Po pripojení skontrolujte tesnosť všetkých spojov a vykonajte odvzdušnenie výmenníka tepla.

## Údržba, servis a čistenie

Údržba a servis konvektora smie vykonávať iba osoba oboznámená s jeho funkciou. Akékoľvek zásahy do zariadenia musia byť vykonávané odborne spôsobilou osobou. Konvektor je potrebné pravidelne kontrolovať a udržiavať v čistote, aby bola zachovaná jeho správna funkcia a výkon. Prach a nečistoty z priestoru výmenníka tepla odstraňujte pomocou vysávača, mäkkej kefy alebo štetca. Dbajte na to, aby nedošlo k poškodeniu lamiel výmenníka.

Vonkajšie časti konvektora a kryciu dosku čistite mäkkou handričkou, prípadne mierne navlhčenou s použitím jemného neagresívneho čistiaceho prostriedku. Nepoužívajte abrazívne prostriedky, rozpúšťadlá ani agresívne chemikálie, ktoré by mohli poškodiť povrchovú úpravu alebo materiál. Dbajte na to, aby do vnútorného priestoru konvektora nevnikla voda. Po čistení musia byť všetky časti suché a správne usadené. Krycia doska musí zostať voľná a nesmie byť zakrytá predmetmi, ktoré by obmedzovali prúdenie vzduchu. Konvektor pravidelne odvzdušňujte podľa potreby. Na zariadení nevykonávajte žiadne úpravy, ktoré by mohli ovplyvniť jeho funkciu alebo bezpečnosť.

Na zachovanie funkčných a estetických vlastností drevenej krycej dosky odporúčame pravidelné ošetrovanie jej povrchu vhodným olejom.

## Poruchy zariadenia

V prípade poruchy konvektora najprv skontrolujte nižšie uvedené body. Ak sa poruchu nepodarí odstrániť, obráťte sa na odborný servis alebo výrobcu. Akékoľvek zásahy do zariadenia smie vykonávať iba odborne spôsobilá osoba.

### Konvektor nekúri / má nízky výkon

- Výmenník nie je odvzdušnený – vykonajte odvzdušnenie.
- Nedostatočný prietok vykurovacej vody – skontrolujte nastavenie regulačných prvkov vykurovacej sústavy.
- Nízka teplota vykurovacej vody – skontrolujte nastavenie zdroja tepla.
- Vnútorný priestor konvektora je znečistený – vykonajte čistenie.
- Konvektor je zakrytý alebo je obmedzený prietok vzduchu – odstráňte prekážky.

### Únik vody z konvektora

- Netesné pripojenie k vykurovacej sústave – skontrolujte a dotiahnite spoje.
- Poškodenie výmenníka v dôsledku zamrznutia, montáže alebo transportu – kontaktujte servis.
- Netesnosť výmenníka – zlé spájkovanie – kontaktujte servis.

Ak nezistíte príčinu poruchy, obráťte sa na predajcu alebo výrobcu konvektora.

Na netesnosti vzniknuté v dôsledku nesprávnej montáže sa nevzťahuje záruka výrobcu.

# Installation

The convector is supplied as a complete assembled unit. Installation consists of correct placement on the finished floor and connection to the heating system. During handling, pay increased attention to the weight and dimensions of the convector.

We recommend installation by at least two persons. Prevent damage to the bench top and surface finish. Place the convector on a level, solid and stable surface to ensure a horizontal position. During installation, sufficient space for natural air circulation must be maintained. Install the convector in the required position, usually along a perimeter wall or glazed surface. The location must allow free air intake and outlet and must not be obstructed by furniture or other obstacles. After positioning the convector, connect it to the heating system according to the technical documentation. After connection, check the tightness of all joints and vent the heat exchanger.

EN

## Maintenance, service and cleaning

Maintenance and servicing of the convector may only be carried out by persons familiar with its operation. Any interventions on the unit must be performed by a qualified person. The convector must be regularly inspected and kept clean to maintain proper operation and performance. Remove dust and dirt from the heat exchanger area using a vacuum cleaner, soft brush or paintbrush. Take care not to damage the heat exchanger fins.

Clean the outer parts of the convector and the bench top using a soft cloth, optionally slightly dampened with a mild non-aggressive cleaning agent. Do not use abrasive products, solvents or aggressive chemicals that could damage the surface finish or material. Prevent water from entering the interior of the convector. After cleaning, all parts must be dry and correctly fitted. The bench top must remain unobstructed and must not be covered with objects restricting airflow. Vent the convector regularly as required. Do not make any modifications to the unit that could affect its function or safety.

To preserve the functional and aesthetic properties of the wooden bench top, we recommend regular surface treatment with a suitable oil.

## Unit faults

In the event of a convector fault, first check the points listed below. If the fault cannot be eliminated, contact a professional service provider or the manufacturer. Any interventions on the unit may only be carried out by a qualified person.

### **The convector does not heat/has low output**

- The heat exchanger is not vented – vent the unit.
- Insufficient heating water flow – check the settings of the heating system control elements.
- Low heating water temperature – check the heat source settings.
- The interior of the convector is dirty – clean the unit.
- The convector is covered or airflow is restricted – remove obstacles.

### **Water leakage from the convector**

- Leaking connection to the heating system – check and tighten the connections.
- Damage to the heat exchanger due to freezing, installation or transport – contact service.
- Heat exchanger leakage – faulty brazing – contact service.

If you cannot determine the cause of the fault, contact the convector dealer or manufacturer. Leakages caused by incorrect installation are not covered by the manufacturer's warranty.

# Montage

Der Konvektor wird als komplett montierte Einheit geliefert. Die Installation besteht aus der korrekten Platzierung auf dem Fertigfußboden und dem Anschluss an das Heizsystem. Beim Umgang mit dem Konvektor ist aufgrund seines Gewichts und seiner Abmessungen besondere Vorsicht geboten.

Für die Installation empfehlen wir die Mitwirkung von mindestens zwei Personen. Vermeiden Sie Beschädigungen der Abdeckplatte und der Oberflächenbehandlung. Platzieren Sie den Konvektor auf einem ebenen, festen und stabilen Untergrund, sodass eine waagerechte Position gewährleistet ist. Während der Installation muss ausreichend Platz für die natürliche Luftzirkulation vorhanden sein. Installieren Sie den Konvektor in der vorgesehenen Position, in der Regel entlang einer Außenwand oder verglasten Fläche. Die Positionierung muss einen freien Zu- und Abluftstrom ermöglichen und darf nicht durch Möbel oder andere Hindernisse eingeschränkt werden. Nach der Platzierung des Konvektors ist der Anschluss an das Heizsystem gemäß der technischen Dokumentation vorzunehmen. Nach dem Anschluss sind alle Verbindungen auf Dichtheit zu prüfen und der Wärmetauscher zu entlüften.

DE

## Wartung, Service und Reinigung

Wartung und Service des Konvektors dürfen nur von Personen durchgeführt werden, die mit seiner Funktion vertraut sind. Jegliche Eingriffe am Gerät dürfen ausschließlich von fachkundigem Personal vorgenommen werden. Der Konvektor muss regelmäßig kontrolliert und sauber gehalten werden, um seine korrekte Funktion und Leistung sicherzustellen. Staub und Verschmutzungen im Bereich des Wärmetauschers sind mit einem Staubsauger, einer weichen Bürste oder einem Pinsel zu entfernen. Achten Sie darauf, die Lamellen des Wärmetauschers nicht zu beschädigen.

Die äußeren Teile des Konvektors und die Abdeckplatte sind mit einem weichen Tuch, gegebenenfalls leicht angefeuchtet und unter Verwendung eines milden, nicht aggressiven Reinigungsmittels zu reinigen. Verwenden Sie keine abrasiven Mittel, Lösungsmittel oder aggressiven Chemikalien, die die Oberflächenbehandlung oder das Material beschädigen könnten. Achten Sie darauf, dass kein Wasser in den Innenraum des Konvektors eindringt. Nach der Reinigung müssen alle Teile trocken und korrekt eingesetzt sein. Die Abdeckplatte muss frei bleiben und darf nicht mit Gegenständen bedeckt werden, die die Luftzirkulation einschränken könnten. Der Konvektor ist je nach Bedarf regelmäßig zu entlüften. Nehmen Sie keine Veränderungen am Gerät vor, die seine Funktion oder Sicherheit beeinträchtigen könnten.

Zur Erhaltung der funktionellen und ästhetischen Eigenschaften der Holzabdeckplatte empfehlen wir eine regelmäßige Pflege der Oberfläche mit geeignetem Öl.

## Störungen des Geräts

Im Falle einer Störung des Konvektors prüfen Sie zunächst die nachfolgend aufgeführten Punkte. Sollte die Störung nicht behoben werden können, wenden Sie sich an einen Fachservice oder den Hersteller. Jegliche Eingriffe am Gerät dürfen ausschließlich von fachkundigem Personal durchgeführt werden.

### Der Konvektor heizt nicht/hat geringe Leistung

- Der Wärmetauscher ist nicht entlüftet – führen Sie eine Entlüftung durch.
- Unzureichender Durchfluss des Heizwassers – überprüfen Sie die Einstellung der Regelungselemente des Heizsystems.
- Niedrige Temperatur des Heizwassers – überprüfen Sie die Einstellung der Wärmequelle.
- Der Innenraum des Konvektors ist verschmutzt – führen Sie eine Reinigung durch.
- Der Konvektor ist abgedeckt oder der Luftstrom eingeschränkt – entfernen Sie Hindernisse.

### Wasseraustritt aus dem Konvektor

- Undichte Verbindung zum Heizsystem – überprüfen und ziehen Sie die Verbindungen nach.
- Beschädigung des Wärmetauschers infolge von Frost, Montage oder Transport – kontaktieren Sie den Service.
- Undichtigkeit des Wärmetauschers – fehlerhafte Lötung – kontaktieren Sie den Service.

Falls die Ursache der Störung nicht festgestellt werden kann, wenden Sie sich an den Händler oder Hersteller des Konvektors. Undichtigkeiten, die infolge unsachgemäßer Montage entstehen, fallen nicht unter die Herstellergarantie.

# Montage

Le convecteur est livré sous forme d'un ensemble entièrement assemblé. L'installation consiste à le positionner correctement sur le sol fini et à le raccorder au système de chauffage. Lors de la manipulation du convecteur, faites preuve d'une attention particulière en raison de son poids et de ses dimensions.

Pour l'installation, la participation d'au moins deux personnes est recommandée. Évitez d'endommager le plateau et la finition de surface. Placez le convecteur sur une surface plane, solide et stable afin de garantir sa position horizontale. Lors de l'installation, un espace suffisant doit être maintenu pour assurer la circulation naturelle de l'air. Installez le convecteur dans la position souhaitée, généralement le long d'un mur périphérique ou d'une surface vitrée. L'emplacement doit permettre une libre arrivée et évacuation de l'air et ne doit pas être obstrué par des meubles ou d'autres obstacles. Après avoir positionné le convecteur, effectuez le raccordement au système de chauffage conformément à la documentation technique. Après le raccordement, vérifiez l'étanchéité de tous les raccords et procédez à la purge de l'échangeur de chaleur.

FR

## Entretien, service et nettoyage

L'entretien et le service du convecteur doivent être effectués uniquement par une personne familiarisée avec son fonctionnement. Toute intervention sur l'appareil doit être réalisée par une personne qualifiée. Le convecteur doit être régulièrement contrôlé et maintenu propre afin de préserver son bon fonctionnement et ses performances. Éliminez la poussière et les impuretés de la zone de l'échangeur de chaleur à l'aide d'un aspirateur, d'une brosse douce ou d'un pinceau. Veillez à ne pas endommager les ailettes de l'échangeur.

Nettoyez les parties extérieures du convecteur et le plateau avec un chiffon doux, éventuellement légèrement humidifié et avec un produit de nettoyage doux et non agressif. N'utilisez pas de produits abrasifs, de solvants ou de produits chimiques agressifs susceptibles d'endommager la finition ou les matériaux. Veillez à ce que de l'eau ne pénètre pas dans l'espace intérieur du convecteur. Après le nettoyage, toutes les parties doivent être sèches et correctement remises en place. Le plateau doit rester libre et ne pas être recouvert d'objets limitant la circulation de l'air. Purgez régulièrement le convecteur selon les besoins. N'effectuez aucune modification de l'appareil susceptible d'affecter son fonctionnement ou sa sécurité.

Afin de préserver les propriétés fonctionnelles et esthétiques du plateau en bois, nous recommandons un entretien régulier de sa surface avec une huile adaptée.

## Pannes de l'appareil

En cas de dysfonctionnement du convecteur, vérifiez d'abord les points indiqués ci-dessous. Si le problème ne peut pas être résolu, contactez un service spécialisé ou le fabricant. Toute intervention sur l'appareil doit être effectuée uniquement par une personne qualifiée.

### **Le convecteur ne chauffe pas / puissance insuffisante**

- L'échangeur n'est pas purgé – effectuez la purge
- Débit insuffisant d'eau de chauffage – vérifiez le réglage des éléments de régulation du système de chauffage
- Température de l'eau de chauffage trop basse – vérifiez le réglage de la source de chaleur
- L'espace intérieur du convecteur est encrassé – procédez au nettoyage
- Le convecteur est couvert ou le flux d'air est limité – retirez les obstacles

### **Fuite d'eau du convecteur**

- Raccordement non étanche au système de chauffage – vérifiez et resserrez les raccords
- Endommagement de l'échangeur dû au gel, au montage ou au transport – contactez le service
- Fuite de l'échangeur – mauvais brasage – contactez le service

Si vous ne parvenez pas à identifier la cause du dysfonctionnement, contactez le revendeur ou le fabricant du convecteur. La garantie du fabricant ne couvre pas les défauts d'étanchéité résultant d'un montage incorrect.

# Montaż

Konwektor dostarczany jest jako kompletny, zmontowany produkt. Instalacja polega na jego prawidłowym ustawieniu na gotowej podłodze oraz podłączeniu do instalacji grzewczej. Podczas przenoszenia konwektora należy zachować szczególną ostrożność ze względu na jego wagę i wymiary.

Do montażu zalecamy udział co najmniej dwóch osób. Należy zapobiegać uszkodzeniu płyty osłonowej oraz powłoki powierzchniowej. Konwektor należy ustawić na równym, stabilnym i trwałym podłożu tak, aby zapewnić jego poziome ustawienie. Podczas montażu należy zachować odpowiednią przestrzeń dla naturalnej cyrkulacji powietrza. Konwektor należy zamontować w wymaganym miejscu, zazwyczaj wzdłuż ściany zewnętrznej lub powierzchni przeszklonej. Miejsce montażu musi umożliwiać swobodny dopływ i odpływ powietrza i nie może być ograniczone przez meble ani inne przeszkody. Po ustawieniu konwektora należy wykonać podłączenie do instalacji grzewczej zgodnie z dokumentacją techniczną. Po podłączeniu należy sprawdzić szczelność wszystkich połączeń oraz odpowietrzyć wymiennik ciepła.

## Konserwacja, serwis i czyszczenie

Konserwację i serwis konwektora może wykonywać wyłącznie osoba zaznajomiona z jego działaniem. Wszelkie ingerencje w urządzenie muszą być wykonywane przez osoby posiadające odpowiednie kwalifikacje. Konwektor należy regularnie kontrolować i utrzymywać w czystości, aby zachować jego prawidłowe działanie i wydajność. Kurz i zanieczyszczenia z przestrzeni wymiennika ciepła należy usuwać za pomocą odkurzacza, miękkiej szczotki lub pędzla. Należy uważać, aby nie uszkodzić lameli wymiennika.

Zewnętrzne części konwektora oraz płytę osłonową należy czyścić miękką ściereczką, ewentualnie lekko zwilżoną z użyciem łagodnego, nieagresywnego środka czyszczącego. Nie stosować środków ściernych, rozpuszczalników ani agresywnych substancji chemicznych, które mogłyby uszkodzić powłokę lub materiał. Należy zadbać o to, aby woda nie dostała się do wnętrza konwektora. Po czyszczeniu wszystkie części muszą być suche i prawidłowo zamontowane. Płyta osłonowa musi pozostać wolna i nie może być przykryta przedmiotami ograniczającymi przepływ powietrza. Konwektor należy regularnie odpowietrzać w zależności od potrzeb. Nie wykonywać żadnych modyfikacji urządzenia, które mogłyby wpłynąć na jego działanie lub bezpieczeństwo.

W celu zachowania właściwości użytkowych i estetycznych drewnianej płyty osłonowej zalecamy regularną pielęgnację jej powierzchni odpowiednim olejem.

## Usterki urządzenia

W przypadku awarii konwektora należy najpierw sprawdzić poniższe punkty. Jeżeli usunięcie usterki nie będzie możliwe, należy skontaktować się z serwisem lub producentem. Wszelkie ingerencje w urządzenie mogą być wykonywane wyłącznie przez osoby posiadające odpowiednie kwalifikacje.

### Konwektor nie grzeje / ma niską wydajność

- Wymiennik nie został odpowietrzony – należy wykonać odpowietrzenie.
- Niewystarczający przepływ wody grzewczej – sprawdzić ustawienie elementów regulacyjnych instalacji grzewczej.
- Niska temperatura wody grzewczej – sprawdzić ustawienie źródła ciepła.
- Wnętrze konwektora jest zabrudzone – wykonać czyszczenie.
- Konwektor jest zakryty lub przepływ powietrza jest ograniczony – usunąć przeszkody.

### Wyciek wody z konwektora

- Nieszczelne podłączenie do instalacji grzewczej – sprawdzić i dokręcić połączenia.
- Uszkodzenie wymiennika w wyniku zamarznięcia, montażu lub transportu – skontaktować się z serwisem.
- Nieszczelność wymiennika – nieprawidłowe lutowanie – skontaktować się z serwisem.

Jeżeli nie uda się ustalić przyczyny usterki, należy skontaktować się ze sprzedawcą lub producentem konwektora. Gwarancja producenta nie obejmuje nieszczelności powstałych w wyniku nieprawidłowego montażu.

# Монтаж

Конвектор поставляется как полностью собранное изделие. Установка заключается в его правильном размещении на чистовом полу и подключении к отопительной системе. При перемещении конвектора соблюдайте повышенную осторожность с учётом его массы и габаритов.

Для установки рекомендуется участие как минимум двух человек. Не допускайте повреждения декоративной панели и покрытия поверхности. Конвектор необходимо установить на ровное, прочное и устойчивое основание таким образом, чтобы обеспечить его горизонтальное положение. При установке должно быть обеспечено достаточное пространство для естественной циркуляции воздуха. Конвектор устанавливается в требуемом положении, как правило, вдоль наружной стены или остеклённой поверхности. Размещение должно обеспечивать свободный приток и отвод воздуха и не должно быть ограничено мебелью или другими препятствиями. После установки конвектора выполните подключение к отопительной системе в соответствии с технической документацией. После подключения проверьте герметичность всех соединений и выполните удаление воздуха из теплообменника.

## Техническое обслуживание, сервис и очистка

Техническое обслуживание и сервис конвектора может выполнять только лицо, ознакомленное с его функцией. Любые работы с устройством должны выполняться квалифицированным специалистом. Конвектор необходимо регулярно проверять и поддерживать в чистоте для сохранения его правильной работы и производительности. Пыль и загрязнения из области теплообменника удаляйте с помощью пылесоса, мягкой щётки или кисти. Следите за тем, чтобы не повредить ламели теплообменника.

RU

Внешние части конвектора и декоративную панель очищайте мягкой тканью, при необходимости слегка увлажнённой с использованием мягкого неагрессивного чистящего средства. Не используйте абразивные средства, растворители или агрессивные химические вещества, которые могут повредить покрытие поверхности или материал. Следите за тем, чтобы вода не попадала внутрь конвектора. После очистки все части должны быть сухими и правильно установлены. Декоративная панель должна оставаться свободной и не должна быть накрыта предметами, ограничивающими поток воздуха. При необходимости регулярно удаляйте воздух из конвектора. Не вносите в устройство изменения, которые могут повлиять на его работу или безопасность.

Для сохранения функциональных и эстетических свойств деревянной декоративной панели рекомендуется регулярно обрабатывать её поверхность подходящим маслом.

## Неисправности устройства

В случае неисправности конвектора сначала проверьте приведённые ниже пункты. Если устранить неисправность не удаётся, обратитесь в специализированный сервис или к производителю. Любые вмешательства в устройство могут выполняться только квалифицированным специалистом.

### Конвектор не греет/имеет низкую производительность

- Теплообменник не развоздушен — выполните удаление воздуха.
- Недостаточный расход теплоносителя — проверьте настройки регулирующих элементов отопительной системы.
- Низкая температура теплоносителя — проверьте настройки источника тепла.
- Внутреннее пространство конвектора загрязнено — выполните очистку.
- Конвектор закрыт или ограничен поток воздуха — удалите препятствия.

### Утечка воды из конвектора

- Негерметичное подключение к отопительной системе — проверьте и подтяните соединения.
- Повреждение теплообменника вследствие замерзания, монтажа или транспортировки — обратитесь в сервис.
- Негерметичность теплообменника — некачественная пайка — обратитесь в сервис.

Если причина неисправности не установлена, обратитесь к продавцу или производителю конвектора. Гарантия производителя не распространяется на негерметичности, возникшие вследствие неправильного монтажа.

**CZ** Montážní rozměry **SK** Montážne rozmery  
**EN** Installation dimensions **DE** Montageabmessungen  
**FR** Dimensions de montage **PL** Wymiary montażowe  
**RU** Монтажные размеры

Typ	H = 300 mm S = 265 mm		H = 450 mm S = 315 mm	
	A [mm]	B [mm]	A [mm]	B [mm]
1 000	837	150	848	206
1 200	1 037	150	1 048	206
1 400	1 237	150	1 248	206
1 600	1 437	150	1 448	206
1 800	1 637	150	1 648	206
2 000	1 837	150	1 848	206

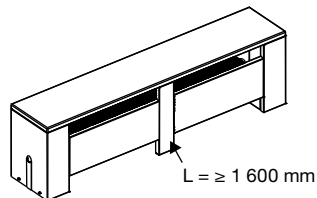
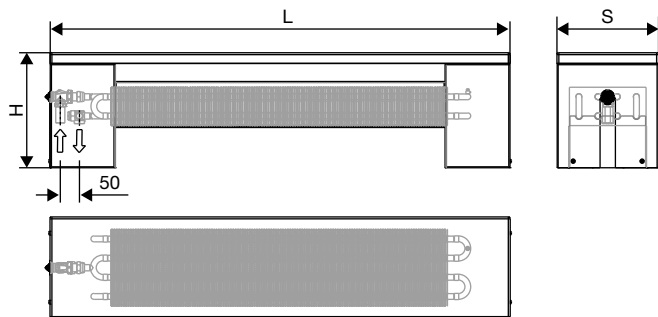

**CZ** Montáž – stavební část **SK** Montáž – stavebná časť  
**EN** Installation – construction part **DE** Montage – baulicher Teil  
**FR** Montage – partie construction **PL** Montaż – część budowlana  
**RU** Монтаж – строительная часть

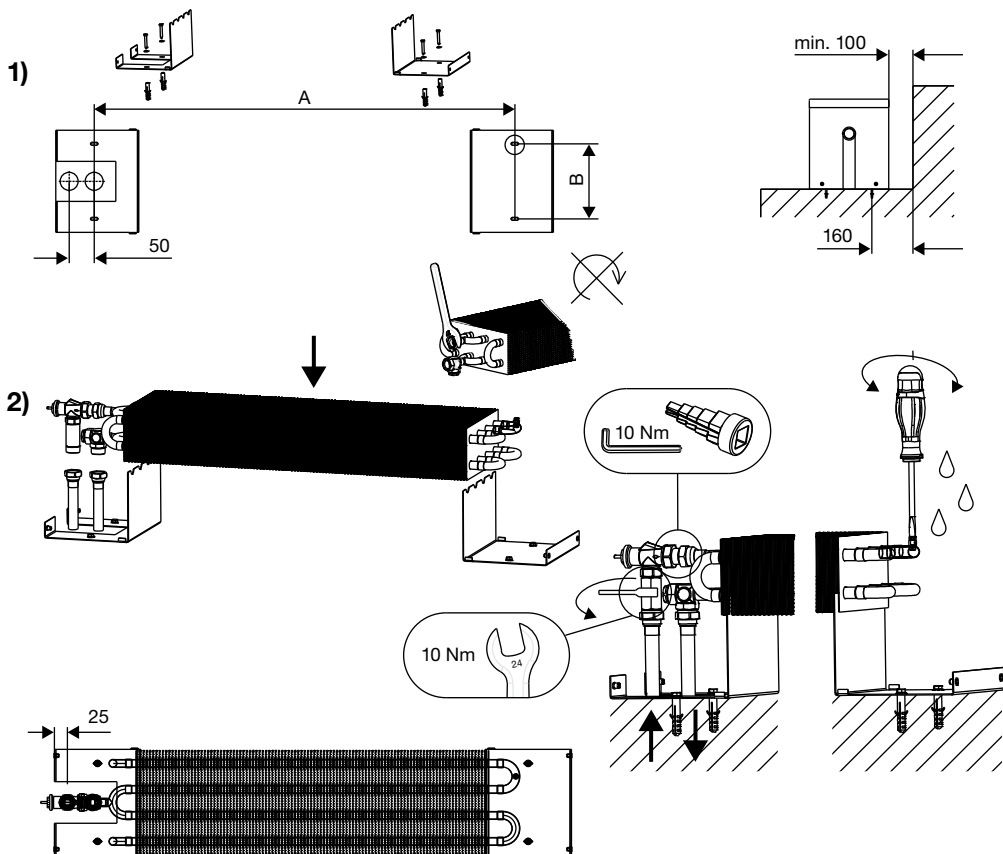

3)

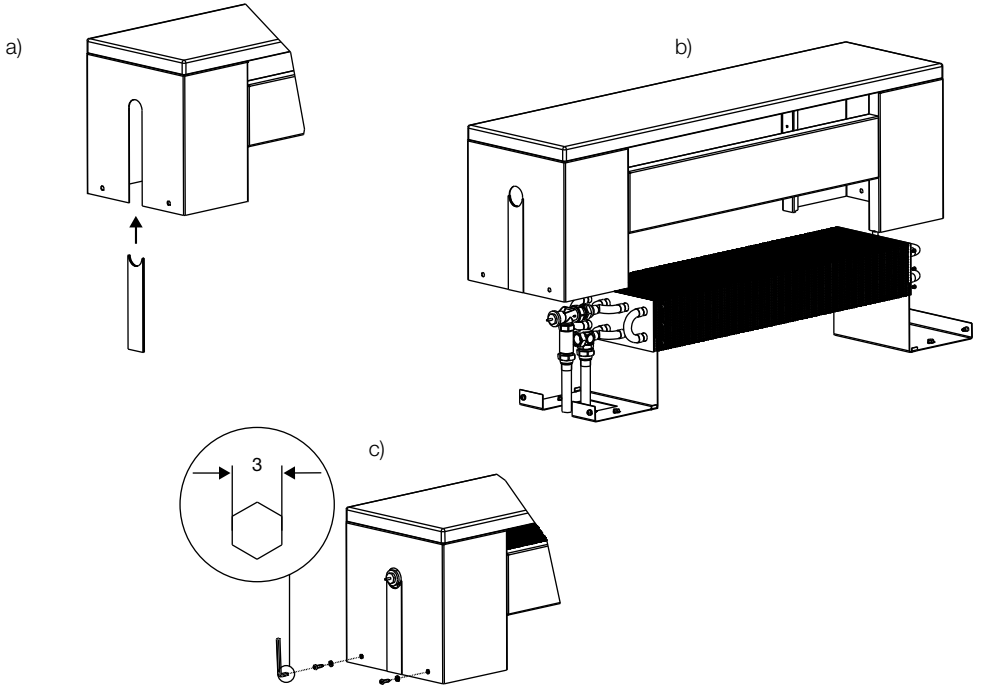

4)

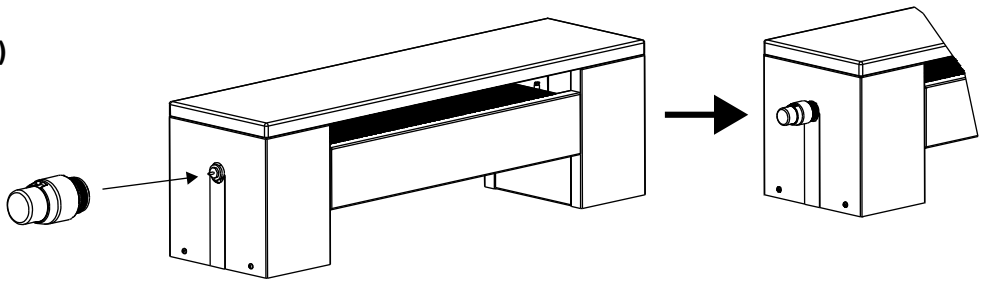

<b>CZ, BG, DE, DK, EE, ES, FR, HR, GB, LT, LV, NL, PL, RU, SK, UA</b>	
① Heating system in building	
② Reaction to fire	A1
③ Release of dangerous substances	NONE
④ Pressure tightness	no leakage at 1,3 × MOP
⑤ Resistance to pressure	no breakage at 1,69 × MOP
⑥ Maximum operating pressure (MOP)	1200 kPa
⑦ Surface temperature	Maximum 90 °C
⑧ Rated thermal outputs	$\Phi_{90^\circ}$ $\Phi_{35}$ [W]
⑨ Thermal output in different operating conditions (characteristic curve)	$\Phi = K_m \cdot \Delta t^n$ [W]
⑩ Durability as:	
⑪ Resistance against corrosion	No corrosion after 100 h humidity
⑫ Resistance against minor impact	Class 0

**CZ** 1. V otopných soustavách v budovách / 2. Reakce na oheň: A1 / 3. Uvolňování nebezpečných látek: NENÍ / 4. Těsnost: Žádná netěsnost otopného tělesa při 1,3 násobku nejvyššího přípustného provozního přetlaku [kPa] / 5. Odolnost proti přetlaku: Žádné známky roztržení otopného tělesa při 1,69 násobku nejvyššího přípustného provozního přetlaku [kPa] / 6. Nejvyšší přípustný provozní přetlak / 7. Povrchová teplota: Nejvýše 90 °C / 8. Tepelné výkony / 9. Tepelný výkon za odlišných provozních podmínek (charakteristická křivka) / 10. Trvanlivost jako / 11. Odolnost proti korozi: Žádná koroze po vystavení vlhkosti na dobu 100 hodin / 12. Odolnost proti mechanickému poškození menšími nárazy: Třída 0

**BG** 1. Отопнителни системи в сгради / 2. Реакция на огън: A1 / 3. Освобождаване на опасни вещества: ОТГОВАРЯ НА НОРМА / 4. Изпитателно налягане: 1,3 × от максимално работно налягане [kPa] / 5. Устойчивост срещу налягане: 1,69 × от максимално работно налягане [kPa] / 6. Максимално работно налягане / 7. Температура на повърхността: Максимално 90 °C / 8. Номинална топлинна мощност / 9. Топлинна мощност при различни експлоатационни условия (характеристична крива) / 10. Продължителност като / 11. Устойчивост срещу корозия: Липса на корозия след 100 h влажност / 12. Устойчивост при минимален натиск: Клас 0

**DE** 1. Heizsysteme in Gebäuden / 2. Brandverhalten: A1 / 3. Freisetzen von gefährlichen Stoffen: BESTANDEN / 4. Druckdichtheit: keine Undichtigkeit bei 1,3fachem maximal zulässigem Betriebsdruck [kPa] / 5. Druckfestigkeit: kein Riss bei 1,69fachem maximal zulässigem Betriebsdruck [kPa] / 6. Maximal zulässiger Betriebsdruck / 7. Oberflächentemperatur: Maximal 90 °C / 8. Nennwärmeleistung / 9. Wärmeleistung bei verschiedenen Betriebsbedingungen (Kennlinie) / 10. Widerstand / 11. Korrosionswiderstand: Ohne Korrosion nach 100 Stunden im naßen Raum / 12. Kleinschlagwiderstand: Klasse 0

**DK** 1. Varmesystemer i bygninger / 2. Reaktionen ved brand: A1 / 3. Frigivelse af farlige stoffer: INGEN / 4. Tryktæthed: Ingen lækage ved 1,3 × MOP [kPa] / 5. Modstandsdygtighed over for tryk: ingen brud ved 1,69 × MOP [kPa] / 6. Maksimalt driftstryk (MOP) / 7. Overfladetemperatur: maks. 90 °C / 8. Nominel termisk effekt / 9. Termisk effekt under forskellige driftsbetingelser (karakteristisk kurve) / 10. Holdbarhed / 11. Modstandsdygtighed over for korrosion: ingen korrosion efter 100 timer i fugtige omgivelser / 12. Modstand mod mindre påvirkning: Klasse 0

**EE** 1. Hoonete küttesüsteemid / 2. Tuletundlikkus: A1 / 3. Ohtlike ainete eraldumine: PUUDUB / 4. Tihedus: 1,3-kordse maksimaalse lubatud tööülerõhu [kPa] korral lekked puuduvad / 5. Rõhukindlus: 1,69-kordse maksimaalse lubatud tööülerõhu [kPa] korral radiaatori purunemise märgid puuduvad / 6. Maksimaalne lubatud tööülerõhk / 7. Pinna temperatuur: Maksimaalselt 90 °C / 8. Soojusvõimsused / 9. Soojusvõimsus teistsugustes töötitingimustes (karakteristikukõver) / 10. Püsivus / 11. Korrosioonikindlus: Pärast 100 tundi niiskuse mõju korrosioon puudub / 12. Väiksemate löökide põhjustatud mehaanilise kahjustuse kindlus: Klass 0

**ES** 1. Sistemas de calefacción en edificios / 2. Reacción al fuego: A1 / 3. Liberación de sustancias peligrosas: NO HAY / 4. Estanqueidad: Ninguna falta de estanqueidad en caso de presión de servicio máxima admisible multiplicada por 1,3 [kPa] / 5. Resistencia a la sobrepresión: Ningunos signos de rotura del calentador en caso de presión de servicio máxima admisible multiplicada por 1,69 [kPa] / 6. Presión de servicio máxima admisible / 7. Temperatura superficial: 90 °C como máximo / 8. Salidas de calor nominales / 9. Salida de calor en condiciones de servicio diferentes (curva característica) / 10. Durabilidad / 11. Resistencia a la corrosión: Ausencia de corrosión tras 100 horas de exposición a la humedad / 12. Resistencia a daños mecánicos causador por golpes pequeños: Clase 0

**FR** 1. Systèmes de chauffage dans les bâtiments / 2. Réaction au feu : A1 / 3. Relâchement des substances dangereuses : CONFORME À LA NORME / 4. Surpression d'essai : 1,3 de la surpression d'exploitation maximale [kPa] / 5. Résistance contre la surpression : 1,69 de la surpression d'exploitation maximale [kPa] / 6. Surpression d'exploitation maximale / 7. Température de la surface : Maximum 90 °C / 8. Puissance thermique nominale / 9. Puissance thermique dans des différentes conditions d'exploitation (la courbe caractéristique) / 10. Résistance / 11. Résistance à la corrosion: Sans corrosion après 100 h dans un milieu humide / 12. Résistance contre une petite percussion: Classe 0

**GB** 1. Heating systems in buildings / 2. Reaction to fire: A1 / 3. Release of dangerous substances: NONE / 4. Pressure tightness: no leakage at 1,3 × MOP [kPa] / 5. Resistance to pressure: no breakage at 1,69 × MOP [kPa] / 6. Maximum operating pressure (MOP) / 7. Surface tem-

perature: Maximum 90 °C / **8.** Rated thermal outputs / **9.** Thermal output in different operating conditions (characteristic curve) / **10.** Durability as / **11.** Resistance against corrosion: No corrosion after 100 h humidity / **12.** Resistance against minor impact: Class 0

**HR 1.** Sustavi za grijanje u zgradama / **2.** Reakcija na plamen: A1 / **3.** Oslobađanje opasnih tvari / **4.** Oslobađanje opasnih tvari: Bez propuštanja pri 1,3× MOP [kPa] / **5.** Otpornost na tlak: Bez pucanja pri 1,69× MOP [kPa] / **6.** Maksimalni radni tlak (MOP) / **7.** Površinska temperatura: Najviše 90 °C / **8.** Nazivne tolinске енергије / **9.** Toplinska energija u različitim radnim uvjetima (radna krivulja) / **10.** Trajnost kao / **11.** Otpornost na koroziju: Bez korozije nakon 100 h vlažnosti / **12.** Otpornost na manje udarce: Razred 0

**LT 1.** Pastatų šildymo sistemos / **2.** Reakcija į ugnį: A1 / **3.** Pavojaingų medžiagų išskyrimas: ATITINKA STAN-DARTĄ / **4.** Bandymo slėgis: 1,3× maksimalaus darbinio slėgio [kPa] / **5.** Atsparumas slėgiui: 1,69× maksimalaus darbinio slėgio [kPa] / **6.** Maksimalus darbinis slėgis / **7.** Paviršiaus temperatūra: Maksimaliai 90 °C / **8.** Vardinė šiluminė galia / **9.** Šiluminė galia skirtingomis eksploatacinėmis sąlygomis (būdingoji lygtis) / **10.** Atsparumas / **11.** Atsparumas korozijai: Be korozijos po 100 val. drėgnoje aplinkoje / **12.** Atsparumas nedideliam sutrenkimui: KATEGORIJA 0

**LV 1.** Ēku apkures sistēmās / **2.** Reakcija uz uguni: A1 / **3.** Bīstamo vielu izdalīšana: NAV / **4.** Hermētiskums: Kad 1,3 reiz pārsniedz maksimālo pieļaujamo darba spiedienu [kPa], radiatori ir hermētiski / **5.** Izturība pret spiedienu: Kad 1,69 reiz pārsniedz maksimālo pieļaujamo darba spiedienu [kPa], radiatoru bojājumu nav / **6.** Maksimālais pieļaujamais darba spiediens / **7.** Virsmas temperatūra: Maksimāli 90 °C / **8.** Siltuma atdeve / **9.** Siltuma atdeve esot atšķirīgiem ekspluatācijas apstākļiem (raksturliktne) / **10.** Izturība kā / **11.** Izturība pret koroziju: Nekāda korozija pēc 100 stundām mitrumā / **12.** Izturība pret mehāniskiem bojājumiem no mazākiem triecieniem: Klase 0

**NL 1.** Verwarming in gebouwen / **2.** Gedrag bij brand: A1 / **3.** Vrijlating van gevaarlijke stoffen: VOLDOET AAN DE NORM / **4.** Druk Dichtheid: 1,3× van de maximale bedrijfsdruk [kPa] / **5.** Drukbestendigheid: 1,69× van de maximale bedrijfsdruk [kPa] / **6.** Maximale bedrijfsdruk / **7.** Oppervlaktetemperatuur: maximaal 90 °C / **8.** Nominaal vermogen / **9.** Thermisch vermogen onder verschillende bedrijfsomstandigheden (karakteristieke vergelijking) / **10.** Duurzaamheid / **11.** Weerstand tegen corrosie: Zonder corrosie na 100 u vochtigheid / **12.** Slagvastheid bij geringe impact: Klasse 0

**PL 1.** Układy grzewcze w budynkach / **2.** Reakcja na ogień: A1 / **3.** Uwolnienie substancji niebezpiecznych: SPEŁNIA NORMĘ / **4.** Nadciśnienie próbne: 1,3× maksymalnego ciśnienia roboczego [kPa] / **5.** Odporność

na nadciśnienie: 1,69× maksymalnego ciśnienia roboczego [kPa] / **6.** Maksymalne ciśnienie robocze / **7.** Temperatura powierzchni: Maksymalnie 90 °C / **8.** Nominalna moc cieplna / **9.** Moc cieplna przy odmiennych warunkach eksploatacyjnych (równanie charakterystyczne) / **10.** Odporność / **11.** Odporność na korozję: Bez korozji po 100 godzinach w środowisku wilgotnym / **12.** Odporność na niewielkie uderzenia: Klasa 0

**RU 1.** Системы отопления в зданиях / **2.** Реакция на огонь: A1 / **3.** Выделение опасных веществ: НЕТ / **4.** Герметичность под давлением: отсутствие утечки при 1,3 кратном максимальном допустимом рабочем избыточном давлении [кПа] / **5.** Устойчивость к избыточному давлению: отсутствие признаков разрыва отопительного прибора при 1,69 кратном максимальном допустимом рабочем избыточном давлении [кПа] / **6.** Максимальное допустимое рабочее избыточное давление / **7.** Температура поверхности: максимально 90 °C / **8.** Значения номинальной тепловой мощности / **9.** Тепловая мощность при различных условиях работы (характерная кривая) / **10.** Долговечность / **11.** Устойчивость к коррозии: отсутствие коррозии после 100 часов пребывания в условиях повышенной влажности / **12.** Устойчивость к воздействию механического повреждения несильными ударами: Класс 0

**SK 1.** Tepelné sústavy v budovách / **2.** Reakcia na oheň: A1 / **3.** Uvoľňovanie nebezpečných látok: NIE JE / **4.** Skúšobný pretlak: 1,3× maximálneho operačného tlaku [kPa] / **5.** Odolnosť proti pretlaku: 1,69× maximálneho operačného tlaku [kPa] / **6.** Maximálny prevádzkový tlak / **7.** Teplota povrchu: Maximálne 90 °C / **8.** Menovitý tepelný výkon / **9.** Tepelný výkon za odlišných prevádzkových podmienok (charakteristická rovnica) / **10.** Odolnosť / **11.** Odolnosť voči korózii: Bez korózie po 100 h vo vlhkom prostredí / **12.** Odolnosť voči malému nárazu: Trieda 0

**UA 1.** Опалювальні системи в будівлях / **2.** Реакція на вогонь: A1 / **3.** Виділення небезпечних речовин: НЕМАЄ / **4.** Герметичність: При 1,3-кратному перевищенні максимального робочого тиску [кПа] без порушень герметичності / **5.** Стійкість до перевищення тиску: При 1,69-кратному перевищенні максимального робочого тиску [кПа] без ознак розриву радіатора / **6.** Максимальний робочий тиск / **7.** Температура поверхні: Не більше 90 °C / **8.** Номінальна теплова потужність / **9.** Теплова потужність при різних режимах роботи (графічна характеристика) / **10.** Строк служби / **11.** Стійкість до корозії: Після дії вологості протягом 100 годин корозія відсутня / **12.** Стійкість до механічного пошкодження від незначних поштовхів: Клас 0



## CZ Všeobecné informace

- Vybory se nesmějí používat v agresivním prostředí (chlór, žíraviny či jiné chemikálie) nebo být takovými látkami čistěny.
- Vybory nesmí být umístěny v prostředí se zvýšenou vlhkostí (bazény, skleníky, apod.) pokud nejsou vyrobeny v úpravě, která je odolná tomuto prostředí.
- Vybory musí být po zabudování pečlivě zakryty až do úplného ukončení všech stavebních prací, tak aby nedošlo k jejich následnému poškození či znečištění.
- Tepelný výměnník je třeba pravidelně kontrolovat a udržovat v čistotě tak, aby nedošlo k jeho mechanickému poškození a následně celkové nefunkčnosti. V případě znečištění je nutné ho vhodným způsobem vyčistit (např. vysavačem).
- Tělesa je nutné pravidelně odvodzňovat. Pozor aby nedošlo k opaření horkou vodou, která může při odvodnění vystříknout. Soustava musí být vždy zabezpečena expanzním a pojistným zařízením.
- Podrobnější informace jsou k dispozici v provozních a záručních podmínkách, které jsou ke stažení na [www.korado.cz](http://www.korado.cz) nebo na vyžádání u obchodního oddělení společnosti KORADO, a.s.

## SK Všeobecné informace

- Vybory sa nesmú používať v prostredí s agresívnou atmosférou (chlór, žieraviny alebo iné chemikálie) ani sa takýmito látkami čistiť.
- Vybory sa nesmú umiestňovať do prostredia so zvýšenou vlhkosťou (bazény, skleníky a pod.), ak nie sú vyrobené v úprave, ktorá je odolná proti tomuto prostrediu.
- Vybory sa musia po zabudovaní dôkladne zakryť až do úplného skončenia všetkých prác, aby nedošlo k ich následnému poškodeniu či znečisteniu.
- Tepelný výmenník je potrebné pravidelne kontrolovať a udržiavať v čistote tak, aby nedošlo k jeho mechanickému poškodeniu a následnej celkovej nefunkčnosti. V prípade znečistenia je nutné ho vhodným spôsobom vyčistiť (napr. vysávačom).
- Telesá je nutné pravidelne odvodzňovať. Pozor, aby nedošlo k obarveniu horúcou vodou, ktorá môže pri odvodnení vystreknúť. Sústava musí byť vždy zabezpečená expanzným a pojistným zariadením.
- Podrobnejšie informácie sa nachádzajú v Prevádzkových a záručných podmienkach, ktoré sa dajú stiahnuť z webovej stránky [www.korado.cz](http://www.korado.cz) alebo sú dostupné na vyžiadanie od obchodného oddelenia spoločnosti KORADO, a.s.

## DE Allgemein

- Die Produkte dürfen weder in aggressiver atmosphärischer Umgebung angewendet werden (Chlor, Ätzmittel oder andere Chemikalien) noch mit solchen Stoffen gereinigt werden.
- Die Produkte dürfen nicht in Umgebungen mit erhöhter Feuchtigkeit platziert werden (Schwimmbekken, Gewächshäuser u. ä.), soweit sie nicht in einer Ausführung hergestellt sind, welche gegen diese Umgebung beständig ist.
- Die Produkte müssen nach dem Einbau bis zur völligen Beendigung aller Bauarbeiten sorgfältig abgedeckt werden, damit es zu keiner anschließenden Beschädigung oder Verschmutzung kommt.
- Der Wärmetauscher muss regelmäßig kontrolliert und sauber gehalten werden, so dass es nicht zu dessen mechanischer Beschädigung und nachfolgender Nichtfunktionfähigkeit kommen kann. Bei einer Verschmutzung muss er in geeigneter Weise gereinigt werden (z.B. mit einem Staubsauger).
- Der Körper muss regelmäßig entlüftet werden. Achtung, bei der Entlüftung kann heißes Wasser austreten, dass zu Verbrühungen führen kann. Das System muss immer mit einer Expansions- und Sicherheitsanlage abgesichert sein.
- Nähere Informationen sind in den Betriebs- und Garantiebedingungen zu finden, welche auf [www.licon.cz](http://www.licon.cz) heruntergeladen werden können oder auf Wunsch bei der Geschäftsabteilung der Gesellschaft LICON s.r.o. zur Verfügung stehen.

## EN General

- The products should not be used in aggressive atmospheric environment (chlorine, caustic or other chemicals) or cleaned with such substances.
- The products may not be located in increased humidity environment (swimming pools, greenhouses, etc.) if the manufactured version is not resistant to such environment.
- To avoid subsequent damage or fouling the products must be carefully covered after installation until the complete cessation of all building work.
- Inspection and cleaning of the heat exchanger is necessary in order to prevent mechanical damage and subsequent total inoperability. If clean-

liness is not maintained, the heat exchanger must be cleaned in the appropriate manner (e.g. with a vacuum cleaner).

- Any air trapped in the units must be regularly released. Take care not to scald one's self with hot water that may spray out when releasing air. The system must always be fitted with an expansion control valve.
- Detailed information is available in Operational and guarantee conditions, downloadable on [www.licon.cz](http://www.licon.cz) or upon request from LICON s.r.o.

## FR Informations générales

- Les produits ne peuvent pas être utilisés dans un environnement atmosphérique agressif (chlore, caustiques ou autres produits chimiques) ou être nettoyés avec de tels produits ou substances.
- Les produits ne peuvent pas être installés dans un environnement à haute humidité relative (piscines, jardins d'hiver, etc.) s'ils ne sont pas produits en version résistante à ce type d'environnement.
- Les produits doivent être soigneusement couverts après leur encastrement jusqu'à la terminaison complète de tous travaux de construction pour éviter leur pollution ou endommagement conséquent.
- L'échangeur de chaleur doit être régulièrement contrôlé et conservé propre pour que sa détérioration mécanique n'ait pas lieu, entraînant son dysfonctionnement total. En cas d'encrassement, il faut le nettoyer de manière appropriée (par ex. à l'aide d'un aspirateur).
- Les corps doivent être désaérés régulièrement. Faites attention à ne pas vous ébouillanter par de l'eau chaude qui peut alors gicler. L'ensemble doit être toujours sécurisé par un dispositif d'expansion sécuritaire.
- Les informations détaillées sont disponibles dans les Conditions de service et de garantie – à télécharger depuis le site [www.licon.cz](http://www.licon.cz) ou sur demande au service commercial de la société LICON s.r.o.

## PL Informacje ogólne

- Wymyóbów nie nale¿y u¿ywaç w agresywnym ¿rodoisku atmosferycznym (chlór, substancja ¿rãce lub inne chemikalia) ani czy¿ciç takimi ¿rodkami.
- Wymyóbów nie wolno instalowaç w ¿rodoisku o podwyższonej wilgotno¿ci (baseny, szklarnie itp.), je¿eli wykonanie produktu nie jest przeznaczona do tego typu ¿rodowiska.
- Aby zapobiec uszkodzeniu lub zanieczyszczeniu produktu, po zakoñczeniu montażu nale¿y go starannie zabezpieczyç aż do całkowitego zakoñczenia wszystkich prac budowlanych.
- W celu uniknięcia uszkodzenia mechanicznego oraz utraty funkcjonalności konieczna jest regularna kontrola i czyszczenie wymiennika ciepła. W przypadku zabrudzenia wymiennik nale¿y czy¿siç odpowiednim sposobem (np. odkurzaczem).
- Powietrze zgromadzone w urzãdzeniu nale¿y regularnie odpowietrzaç. Podczas odpowietrzania nale¿y zachowaç ostro¿no¿ç ze wzglãdu na mo¿liwo¿ç parowania gorãcej wodã. Instalacja musi byç zawsze wyposa¿ona w naczyne wzbiornicze.
- Szczegółowe informacje znajdujãcy siã w Instrukcji u¿ytkowania i warunkach gwarancji, dostãpnych do pobrania na stronie [www.licon-heat.pl](http://www.licon-heat.pl) lub na ¿yczenie w firmie LICON s.r.o.

## RU Общие правила

- Продукты нельзя устанавливать в агрессивных средах (хлор, щелочь или другие химические вещества), такие вещества также нельзя использовать для чистки.
- Изделия нельзя устанавливать в среде с повышенной влажностью (бассейны, парники и т.д.), если они специально не предусмотрены для такой среды.
- После установки изделия должны быть тщательно закрыты вплоть до полного завершения всех строительных работ, чтобы не произошло их повреждение или загрязнения.
- Теплообменник необходимо регулярно проверять и содержать в чистоте таким образом, чтобы он не был механически поврежден с последующей потерей функциональности. При загрязнении его необходимо соответствующим образом вычистить (например, пылесосом).
- Из регистра необходимо регулярно выпускать воздух. Внимание! Будьте осторожны, чтобы не обжечься горячей водой, которая разбрызгивается во время выпуска воздуха. Система всегда должна быть защищена посредством расширительного и предохранительного клапанов.
- Более подробные информации можно найти в Рабочих и гарантийных условиях, которые можно скачать на вебстранице [www.licon.cz](http://www.licon.cz) или запросить у торгового отдела компании LICON s.r.o.

## KORADO, a.s.

Břř Hubãlků 869

560 02 Åeskã Třřebovã, Czech Republic

CZ info linka (zdarma): 800 111 506

e-mail: [info@korado.cz](mailto:info@korado.cz), [www.korado.cz](http://www.korado.cz)



## LICON s.r.o.

Průmyslovã zóna Sever, Svãrovskã 699

463 03 Strãž nad Nisou, Czech Republic

e-mail: [info@licon.cz](mailto:info@licon.cz), [www.licon-heat.com](http://www.licon-heat.com)



member of KORADO Group